

GEWA
K E Y S

QUICK START GUIDE
GEWA UP540



Manufacturer:

GEWA music GmbH

Oelsnitzer Str. 58

08626 Adorf

GERMANY

www.gewamusic.com

Version 1.0

Date: 02.07.2025

LANGUAGES

Deutsch (DE)	5
English (EN-US)	29
Español (ES)	53
Français (FR).....	77
Italiano (IT)	101
Nederlands (NL).....	125
Polski (PL)	149
Čeština (CS)	173
Eesti (ET)	197
Suomi (FI)	221
Magyar (HU)	245
Lietuvių (LT)	269
Latviešu (LV)	293
Norsk (Bokmål) (NB)	317
Português (PT)	341
Română (RO)	365
Русский (RU)	389
Slovenčina (SK)	413
Svenska (SV)	437
Українська (UK)	461

INHALT

1	SICHERHEITSINFORMATIONEN	6
1.1	Sicherheitsinformationen	6
1.2	Bestimmungsgemäß verwenden	7
1.3	Unsachgemäßer Gebrauch - Beispiele	7
1.4	Vorsichtsmaßnahmen	8
1.5	CE - Zeichen.....	9
1.6	Entsorgung	9
2	LIEFERUMFANG	10
3	MONTAGEANLEITUNG	11
4	ERSTE SCHRITTE	14
4.1	Die Bedienelemente Ihres Digitalpianos.....	14
4.2	Bedientasten und Pedale.....	15
4.3	Spieltische / Anschlüsse / Unterseite	16
5	INBETRIEBNAHME	18
5.1	Stromversorgung	18
5.2	Pedal anschließen	19
5.3	Ein- und Ausschalten	20
5.4	Einstellen der Lautstärke	20
6	KLANGAUSWAHL	21
6.1	Soundkategorien und Klänge	21
7	METRONOM	22
8	BLUETOOTH	22
9	PIANO REMOTE APP	23
9.1	App verbinden	23
10.	FAVORITENKLÄNGE	24
10.1	Auswählen von Favoritenklängen	24
11.	TECHNISCHE DATEN	25

Sehr geehrter Kunde,

vielen Dank, dass Sie sich für ein Digitalpiano von GEWA entschieden haben! Sie haben ein hochwertiges Digitalpiano ausgewählt, das Ihnen ein beeindruckendes Klangerlebnis und viel Freude bereiten wird.

Zusätzliche Funktionen erweitern die Möglichkeiten Ihres Digitalpianos weit über das Klavierspiel hinaus.

Ihre Sicherheit ist uns sehr wichtig!

Lesen Sie deshalb bitte die Sicherheitsinformationen aufmerksam und sorgfältig durch und beachten Sie diese genau. Bewahren Sie diese Bedienungsanleitung auf und übergeben Sie die Bedienungsanleitung an den jeweiligen Benutzer.

1

SICHERHEITSINFORMATIONEN

Der Hersteller haftet nicht für Personen- oder Sachschäden, die aus einem unsachgemäßen Gebrauch des Geräts resultieren!



HINWEIS

Verwenden Sie Ihr Digitalpiano nur gemäß den hier aufgeführten Bestimmungen!

1.1

SICHERHEITSINFORMATIONEN

In dieser Bedienungsanleitung kommen folgende Zeichen für die Kennzeichnung von Gefahren und Hinweisen zum Einsatz

Gefahrenstufe	Symbol	Bedeutung	Definition
Schwere Verletzungen		WARNUNG	Schwerste bis tödliche Verletzungen bei Missachtung
Schwere Verletzungen durch Elektroschlag		WARNUNG	Zusatz zur Kennzeichnung der Gefahr durch Elektroschock.
Leichtere Verletzungen und Sachschäden		VORSICHT	Leichte Verletzungen und/oder Sachschäden können bei Missachtung des Sicherheitshinweises erfolgen.
Hinweis		HINWEIS	Wichtige Information im Umgang mit dem Gerät
Tipp		TIPP	Anwendungstipps

1.2 BESTIMMUNGSGEMÄSS VERWENDEN

Das Digitalpiano ist zur Verwendung in trockenen Räumen vorgesehen.

- Es können Geräte zur Audiowiedergabe (als Eingang oder Ausgang) oder zur Datenkommunikation angeschlossen werden. Die jeweiligen technischen Spezifikationen müssen aber eingehalten werden (siehe dazu den Abschnitt „Technische Daten“).
- Der elektrische Anschluss darf nur an vorschriftsmäßig installierte Stromversorgungen erfolgen. Die Netzspannung des Typenschildes muss mit der Netzspannung des Verwendungslandes übereinstimmen.
- Das Digitalpiano ist nur im nachfolgend beschriebenen originalen Lieferzustand zu verwenden. Umbauten jeglicher Art sind nicht zulässig und bewirken den sofortigen Verlust des Gewährleistungsanspruchs.
- Das Digitalpiano muss auf sicher befestigten und für das Gewicht geeigneten, stabilen und ebenen Böden oder Plattformen aufgestellt werden.

1.3 UNSACHGEMÄSSER GEBRAUCH - BEISPIELE:

- Verwendung im Freien oder Regen
- Verwendung in feuchten Räumen
- Anschluss an falsche Versorgungsspannung oder nicht vorschriftsmäßig installierte elektrische Stromversorgungen.
- Verwendung in unmittelbarer Nähe von elektrischen oder elektronischen Geräten wie Stereoanlagen, Fernsehgeräten, Radios oder Mobiltelefonen.
- Diese Geräte können Störungen verursachen und die Tonqualität beeinträchtigen.
- Zu lange elektrische Anschlussleitungen können ebenfalls die Tonqualität beeinträchtigen.
- Transport und Aufstellung an Orten oder in Fahrzeugen mit starker Vibration, Staubbelastung und bei starker Hitzeeinwirkung (z. B. bei direkter Sonneneinstrahlung).



HINWEIS

Der Hersteller übernimmt keine Haftung für Schäden aus folgenden Gründen:

- Missachtung der Sicherheitshinweise
- Unsachgemäße Handhabung
- Einsatz mit nicht zu den nachfolgend gelisteten technischen Daten passenden angeschlossenen Geräten

1.4

VORSICHTSMASSNAHMEN

Befolgen Sie unbedingt die hier genannten Vorsichtsmaßnahmen. Missachtung der Vorsichtsmaßnahmen kann schwerwiegende Folgen haben:

- Schwere Verletzung oder sogar tödliche Unfälle
- Elektrische Schläge
- Kurzschlüsse
- Beschädigungen
- Feuer

Es sind weitere Gefährdungen denkbar, deshalb stellt dies keine abschließende Aufzählung dar.



WARNUNG



Tödliche Stromschläge

- Schon geringe elektrische Ströme können zu schweren Verletzungen und Tod führen!
- Nie das Digitalpiano öffnen.
- Nie beschädigte Netzkabel verwenden.
- Verlegen Sie Netzkabel so, dass Beschädigungen ausgeschlossen sind.
- Nie mit Wasser oder Flüssigkeiten gefüllte Gefäße (Vasen, Gläser etc.) auf dem Spieltisch abstellen.
- Nie Wasser oder Flüssigkeiten in das Digitalpiano oder die Tastatur schütten.
- Nie das Digitalpiano mit nassem Lappen reinigen.
- Nie den Netzstecker mit nassen Händen einstecken oder aus der Steckdose herausziehen. Dabei nie am Kabel ziehen, es kann beschädigt werden.
- Gelangt versehentlich eine Flüssigkeit in das Digitalpiano, ziehen Sie sofort den Netzstecker. Lassen Sie das Digitalpiano anschließend von Ihrem GEWA-Kundendienst überprüfen.



WARNUNG

Bei ungewöhnlichen Ereignissen

- Schalten Sie das Digitalpiano aus oder ziehen Sie den Netzstecker, wenn:
 - es während der Verwendung des Digitalpianos zu einem plötzlichen Tonausfall kommt,
 - das Digitalpiano einen ungewöhnlichen Geruch oder Rauch erzeugt.
- Lassen Sie das Digitalpiano dann unbedingt von Ihrem GEWA-Kundendienst überprüfen.



WARNUNG

Brandschutz

- Offene Flammen wie Kerzen oder Öllichter können umkippen und einen Brand verursachen.
- Nie Gegenstände mit offenen Flammen auf dem Digitalpiano abstellen!



VORSICHT

Schaden am Digitalpiano

- Unpassende elektrische Spannungen können das Digitalpiano beschädigen.
- Betreiben Sie das Digitalpiano nur im (wie auf dem jeweiligen Typenschild angegebenen) zulässigen Spannungsbereich.
- Verwenden Sie nur das mitgelieferte Netzkabel.
- Verlegen Sie das Netzkabel niemals in der Nähe von Wärmequellen, etwa Heizkörpern oder Heizstrahlern.
- Biegen oder knicken Sie das Netzkabel nicht übermäßig und beschädigen Sie es nicht auf andere Weise.
- Verlegen Sie das Netzkabel so, dass niemand darauf treten, darüber stolpern oder etwas darüber rollen kann.
- Stellen Sie keine Gegenstände auf das Netzkabel.
- Prüfen Sie den Netzstecker in regelmäßigen Abständen und entfernen Sie eventuell vorhandenen Staub oder Schmutz.



VORSICHT



Schäden am Digitalpiano durch Gewitter

- Gewitter können elektrische Überspannungen erzeugen, die elektrische Geräte beschädigen können.
- Ziehen Sie bei Gewitter oder längerem Nichtgebrauch (Reise) den Netzstecker aus der Steckdose.

1.5

CE-ZEICHEN

Dieses Gerät erfüllt die Anforderungen der EU Richtlinien: **Directive 2014/53/EU**



EN55032: 2015

EN55035: 2017+A11:2020

EN61000-3-2: 2014

EN61000-3-3: 2013

EN301489-17: V3.2.4

EN62368-1: 2014+A1:2017

Die Konformität mit den o. a. Richtlinien wird durch das CE-Zeichen auf dem Gerät bestätigt. Die Konformitätserklärung kann unter folgender Adresse eingesehen werden:

GEWA music GmbH, Oelsnitzer Str. 58, 08626 Adorf, GERMANY

1.6

ENTSORGUNG



Zum Entsorgen bringen Sie das Altgerät bitte zur Sammelstelle Ihres kommunalen Entsorgungsträgers (z. B. Entsorgungsbetrieb, Recyclinghof).

Das nebenstehende Symbol bedeutet, dass das Altgerät getrennt vom Hausmüll zu entsorgen ist. Nach dem Elektro- und Elektronikgerätegesetz sind Besitzer von Altgeräten gesetzlich gehalten, alte Elektro- und Elektronikgeräte einer getrennten Abfallerfassung zuzuführen.

Helfen Sie bitte mit und leisten einen Beitrag zum Umweltschutz, indem Sie das Altgerät nicht in den Hausmüll geben.

2.

LIEFERUMFANG

Kontrollieren Sie den Verpackungsinhalt auf Vollständigkeit, bevor Sie mit der Montage beginnen.

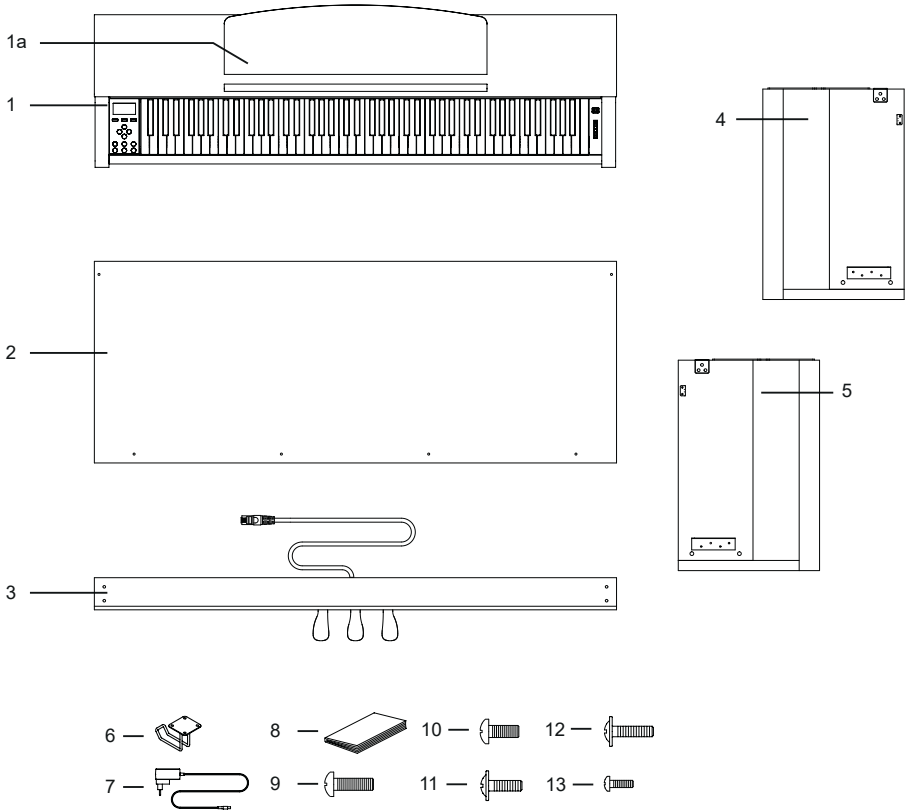

Pos	Bezeichnung	Menge
1	Spieltisch mit Klaviatur und Klaviaturabdeckung	1
1a	Notenablage	1
2	Rückwand	1
3	Pedalboard	1
4	Seitenteil Links	1
5	Seitenteil Rechts	1
6	Kopfhörerhalterung	1
7	Netzteil	1
8	Quick Start Guide	1
9	Kreuzschlitzschraube Linsenkopf M6 x 25	4
10	Kreuzschlitzschraube Linsenkopf M6 x 16	4
11	Kreuzschlitzschraube Flachkopf M4 x 16	2
12	Kreuzschlitzschraube Flachkopf M4 x 20	4
13	Kreuzschlitzschraube M4 x 12	4

3.

MONTAGEANLEITUNG

In diesem Abschnitt erfahren Sie, wie Sie Ihr Digitalpiano richtig aufstellen.

Sie benötigen für die Montage:

- Einen Kreuzschlitzschraubendreher Größe 2
- Eine weitere Person



HINWEIS

Ziehen Sie die Kreuzschlitzschrauben erst fest an, wenn alle Teile Ihres Digitalpianos vormontiert und ausgerichtet sind.

So montieren Sie Ihr neues Digitalpiano:

1. Verbinden Sie das Pedalboard (3) mit den Seitenteilen (4 und 5). Nutzen Sie hierfür die Kreuzschlitzschrauben (9).
2. Anschließend befestigen Sie die Rückwand (2) mit den 4 Flachkopfschrauben (12) am Pedalboard und den zwei Schrauben (11) an den Seitenteilen.

4. Danach können Sie den Spieltisch (1) von oben aufsetzen. Achten Sie darauf, dass der Spieltisch passend auf die Metallwinkel der Seitenteile aufgesetzt wird. Anschließend muss der Spieltisch mit den 4 Kreuzschlitzschrauben (10) von unten verschraubt werden.
5. Richten Sie dann bitte Ihr Digitalpiano aus und ziehen alle Schrauben fest.
6. Abschließend festigen Sie die Kopfhörerhalterung an der Unterseite des Spieltisches. Nutzen Sie hierzu die verbleibenden 4 Schrauben (14).

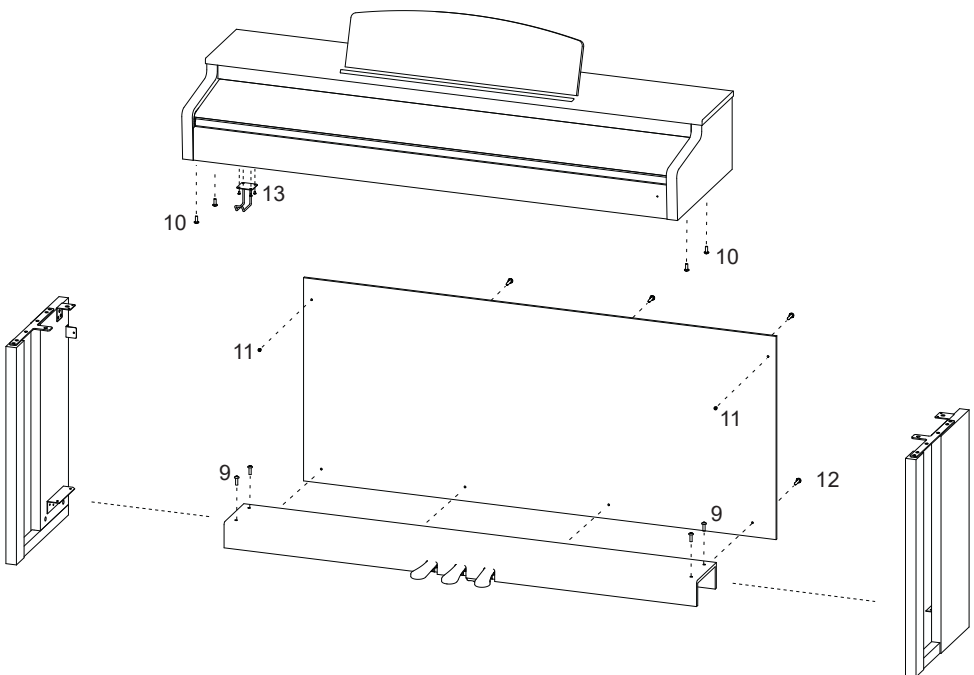

6. Stecken Sie das Pedalkabel und Netzteil in die dafür vorgesehenen Anschlüsse an der Rückseite des Spieltisches (1).

7. So stellen Sie die Notenablage auf.

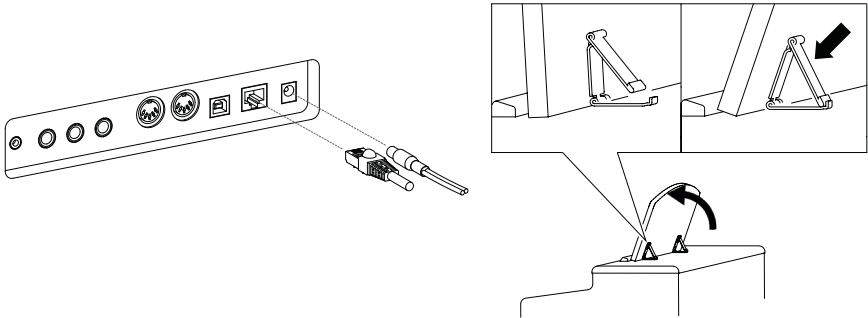

VORSICHT

ÖFFNEN DER KLAVIATURABDECKUNG

Bitte benutzen Sie zum Öffnen der Klaviaturabdeckung stets beide Hände.

Öffnen Sie die Klaviaturabdeckung wie auf der Skizze gezeigt. Gehen Sie zum Schließen in umgekehrter Reihenfolge vor.

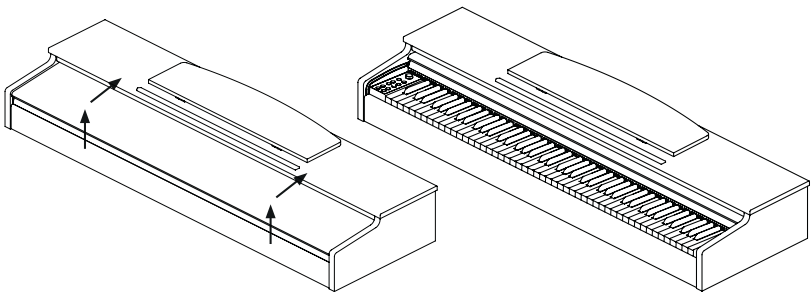

HINWEIS

BENUTZUNG MIT KEYBOARDSTATIV

Es ist möglich, Ihr Digitalpiano auch ohne den mitgelieferten Spieltisch auf einem Keyboardstativ (nicht im Lieferumfang enthalten) zu nutzen. Achten Sie auf festen Stand des Statives und setzen Sie das Digitalpiano mittig auf. Das Stativ sollte, wenn möglich, die Lautsprecher an der Unterseite des Pianos nicht abdecken. Zum Anschluss eines handelsüblichen Sustain/Dämpfer Pedals steht an der Unterseite des Spieltisches eine 6,3 mm Klinkenbuchse zu Verfügung. Diese ist mit Sustain beschriftet.

4.

ERSTE SCHRITTE

In diesem Abschnitt machen wir Sie mit den Bedienelementen Ihres Digitalpianos vertraut.

4.1

DIE BEDIENELEMENTE IHRES DIGITALPIANOS

Ihr GEWA Digitalpiano verfügt über folgende Bedienelemente:

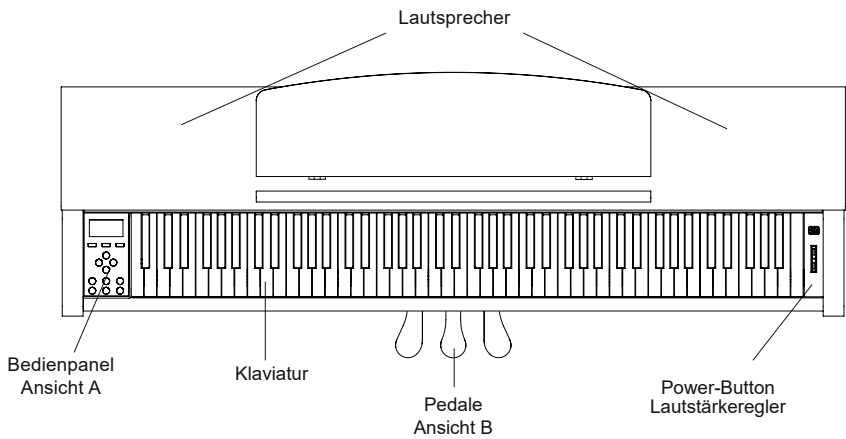

4.2 BEDIENTASTEN UND PEDALE

Ansicht A

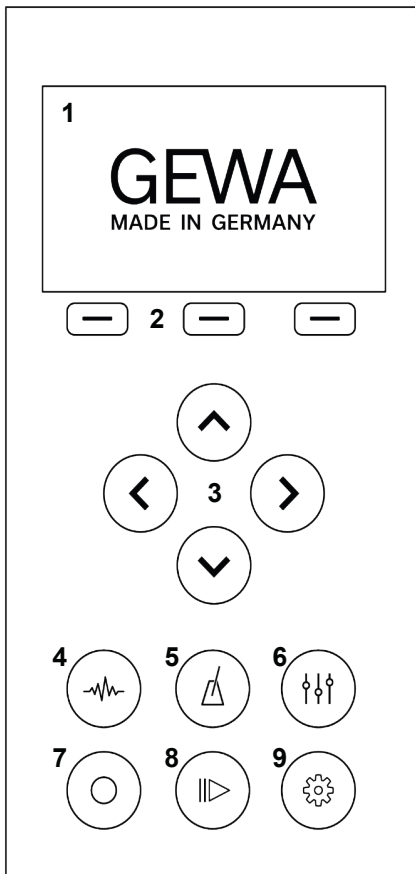

1 - Display

Zeigt Ihnen Informationen zu den getätigten Einstellungen.

2 - Softbuttons

Damit können Sie im Display zugewiesene Funktionen aufrufen.

3 - Cursortasten

Hier navigieren Sie in den jeweiligen Funktionen und können Einstellungen vornehmen.

4 - Klangauswahl

Wählen Sie verschiedene Klänge Ihres Digitalpianos aus.

5 - Metronom

Öffnen Sie das Metronom

6 - EQ-Settings

Nehmen Sie Einstellungen an der Klangwiedergabe Ihres Instrumentes vor.

7 - Aufnahme

Öffnen Sie das Aufnahme-Untermenü

8 - Player

Öffnen Sie das Player-Untermenü.

9 - Einstellungen

Nehmen Sie Einstellungen an Ihrem Instrument vor.

Forte Pedal (rechts)

Beim Betätigen des Forte- oder Sustain- Pedals eines akustischen Flügels werden alle auf den Saiten liegenden Dämpfer angehoben. Dadurch klingen alle gespielten Töne auch nach dem Loslassen der Tasten weiter.

Zudem können auch die Saiten der nicht angeschlagenen Töne frei schwingen, sodass deren Resonanzfrequenzen angeregt werden. Dies führt zu einem volleren Klang. Mit dem Pedal des GEWA Pianos ist auch ein Halbpedal-spiel möglich. Dabei werden die simulierten Dämpfer nur leicht angehoben und die gespielten Töne klingen schneller ab, als bei ganz durchgedrücktem Pedal.

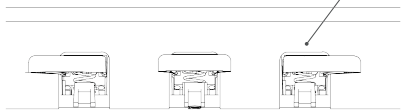

Sostenuto Pedal (Mitte)

Das Sostenuto Pedal hat eine ähnliche Funktion wie das Forte Pedal. Allerdings werden hierbei nur die Töne der Tasten gehalten, die im Moment der Betätigung des Pedales angeschlagen sind. Alle anderen Töne werden normal abgedämpft.

Piano Pedal (links)

Beim Betätigen des Piano- oder Una-Corda Pedals wird das Verschieben der Klaviermechanik um wenige Millimeter nach rechts simuliert. Durch die veränderte Anschlagposition der Hämmer entsteht eine andere Klangfarbe und ein etwas leiserer Ton.

4.3

SPIELTISCHE / ANSCHLÜSSE / UNTERSEITE

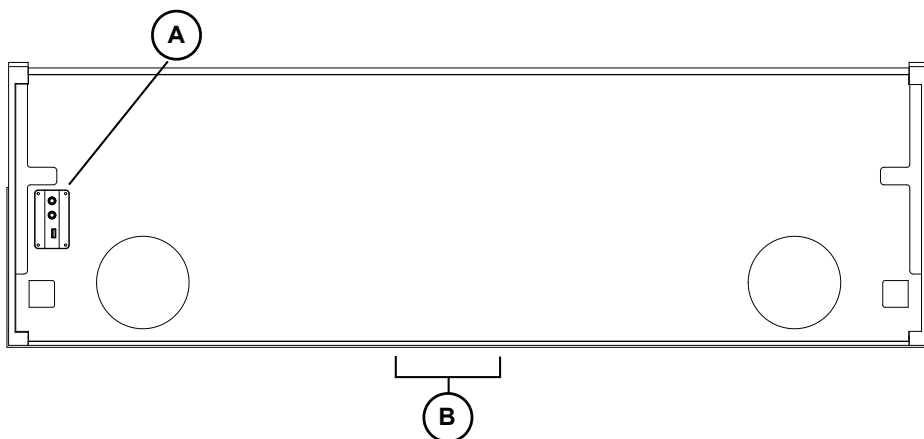

Ansicht A

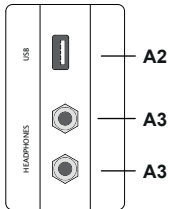

USB IN/OUT

Schließen Sie hier bei Bedarf einen USB-Stick oder ein anderes USB-Gerät an.

Kopfhörerausgänge

Sie können hier bis zu zwei Kopfhörer anschließen.

Ansicht B

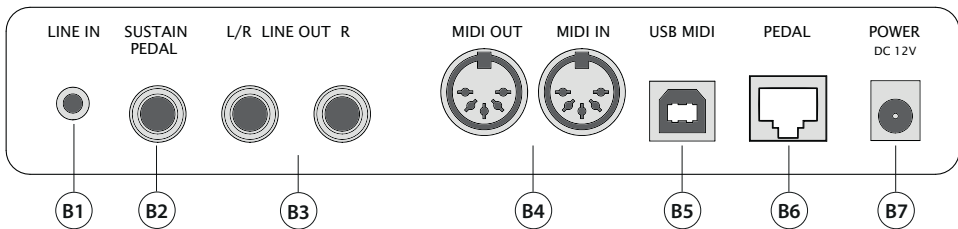

- | | | |
|-----------|----------------------|---|
| B1 | LINE IN | Diese 3,5mm Klinkebuchse dient zum Anschluss externen Klangerzeuger (z.B. MP3-Player). |
| B2 | SUSTAIN PEDAL | Schließen Sie ein externes Sustain-Pedal am Spieltisch an. |
| B3 | LINE OUT | Dieser Anschluss ist in die Stereokanäle Links und Rechts unterteilt. Verbinden Sie diese Ausgänge mit einem Empfangsgerät (z.B. Verstärker, Aufnahmegerät, ...) via 6,3mm Klinkekabel. |
| B4 | MIDI IN / OUT | Schließen Sie hier MIDI-Geräte an, um die MIDI Funktionen Ihres Digitalpianos zu nutzen. |
| B5 | USB MIDI | Verbinden Sie über diesen Anschluss Ihr Digitalpiano mit Ihrem PC. |
| B6 | PEDAL | Schließen Sie hier das Pedalkabel der Dreifachpedaleinheit an. |
| B7 | NETZANSCHLUSS | Schließen Sie das mitgelieferte Netzteil an (DC 12V 2.5A) |

5. INBETRIEBNAHME

In diesem Abschnitt erfahren Sie, wie Sie Ihr Digitalpiano korrekt in Betrieb nehmen.

5.1 STROMVERSORGUNG

Schließen Sie zunächst den Netzadapterstecker in folgender Reihenfolge an:

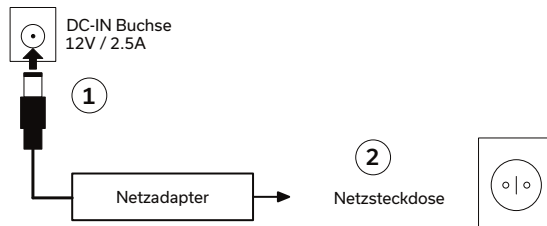

VORSICHT

Bitte verwenden Sie ausschließlich den im Lieferumfang enthaltenen Netzadapter. Die Verwendung eines falschen Adapters kann zu einer Beschädigung des Instrumentes führen!



HINWEIS

Zum Trennen des Netzadapters gehen Sie in exakt der umgekehrten Reihenfolge vor. Bitte stellen Sie sicher, dass das Instrument ausgeschaltet ist bevor Sie das Netzkabel trennen.

NETZADAPTER MIT ABZIEHBAREM STECKER

Der im Lieferumfang enthaltene Netzadapter verfügt über verschiedene Steckertypen. Diese können je nach Einsatzland und dort vorhandenen Steckdosen ausgetauscht werden. Gehen Sie hierzu wie folgt vor:

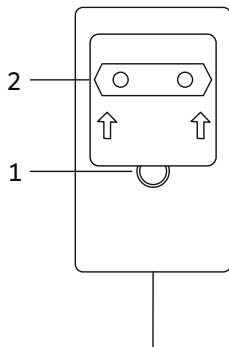

Drücken Sie den Feststellknopf (1) und halten diesen gedrückt. Währenddessen schieben Sie die Adapterplatte (2) nach oben um diese vom Netzteil zu entfernen.

Um eine andere Adapterplatte zu nutzen, stecken Sie diese auf den Stecker und sie nach unten bis der Feststellknopf (1) mit einem Klick einrastet.

5.2

PEDAL ANSCHLIESSEN

Schließen Sie das im Lieferumfang enthaltene Pianopedal wie folgt an:

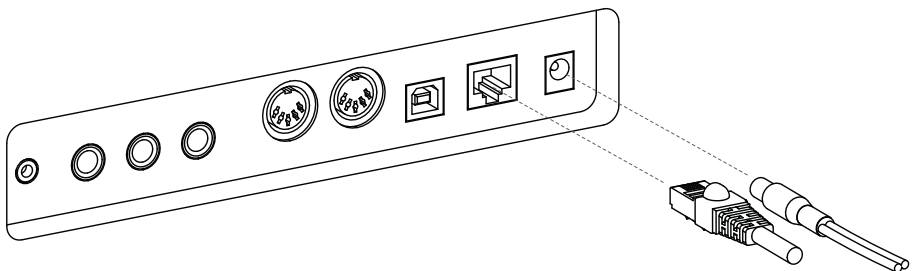

5.3 EIN- UND AUSSCHALTEN

1. Stellen Sie den Lautstärkereglер auf leise (Schiebereglер auf Position ganz unten).
2. Drücken Sie die Power-Taste an der rechten Seite des Instruments.
3. Um das Piano auszuschalten halten Sie die Power-Taste 3 Sekunden gedrückt.

Die Power-Taste sollte nun permanent leuchten. Sie können nun über den Lautstärkereglер die gewünschte Lautstärke einstellen.

5.4 EINSTELLEN DER LAUTSTÄRKE

Sie können die Lautstärke mithilfe des Volume Reglers einstellen. Schieben Sie den Lautstärkereglер nach Oben um die Lautstärke zu erhöhen. Ziehen Sie den Lautstärkereglер nach unten um die Lautstärke zu verringern.

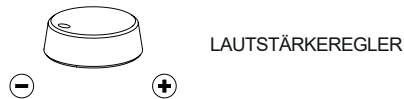

6.

AUSWÄHLEN VON KLÄNGEN

Ihr Digitalpiano verfügt über 21 verschiedene Klänge. Diese Klänge sind verschiedenen Soundkategorien zugeordnet. In diesem Kapitel erfahren Sie, wie Sie auf einzelne Klänge zugreifen können.

6.1

SOUNDKATEGORIEN UND KLÄNGE

Ihr Digitalpiano verfügt über fünf verschiedene Soundkategorien. Diese Kategorien können über die Pfeiltasten Oben und Unten ausgewählt werden. Drücken Sie die Pfeiltasten Links und Rechts, um einzelne Sounds innerhalb der gewählten Kategorie zu selektieren.

Kategorie	Sound
Piano	Modern
Piano	Classic
Piano	Bright
Piano	Upright
Piano	Rock Gr.
Piano	Harpsi
E-Piano	E-Piano 1
E-Piano	E-Piano 2
E-Piano	E-Piano 3
E-Piano	E-Piano 4
Strings and Choir	Strings
Strings and Choir	Choir
Strings and Choir	Synt Str
Strings and Choir	Synt Pad
Organ	Organ 1
Organ	Organ 2
Organ	Organ 3
Others	Guitar
Others	Clavi
Others	Vibra
Others	Accord

7

METRONOM

Ihr Digitalpiano verfügt über ein internes Metronom, das Sie beim Spielen unterstützt den richtigen Takt zu finden und zu halten.

Das Metronom verfügt über 7 Taktarten und ist einstellbar zwischen 32 und 250 BPM.

EIN- / AUSSCHALTEN

Drücken Sie die Metronom-Taste um das Metronom-Menü zu öffnen. Die Metronom Taste leuchtet nun. Um das Metronom zu starten, drücken Sie die Funktionstaste F3 - "Start". Um das Metronom zu beenden, drücken Sie die F3-Taste erneut.

GESCHWINDIGKEIT ÄNDERN

Nutzen Sie die Cursortasten um die Geschwindigkeit des Metronoms anzupassen. Mit den Tasten Links/Rechts wählen Sie die entsprechende Ziffer aus. Diese können Sie mit den Cursortasten Oben/Unten um eine Stelle erhöhen oder verringern.

TAKTART ÄNDERN

Um die Taktart zu ändern, drücken Sie die rechte Cursortaste, bis Sie die Taktart ausgewählt haben. Mit den Cursortasten Oben/Unten wechseln Sie zwischen den verschiedenen Taktarten.

8

BLUETOOTH AUDIO / MIDI

Bluetooth MIDI

Über die Bluetooth MIDI Funktion können Sie ihr GEWA Digitalpianos mit verschiedenen Lern-Apps oder DAWs (Digital Audio Workstations, z.B. Logic Pro oder Studio One) verbinden.

Die Bluetooth MIDI Schnittstelle ist ständig aktiv und Sie können sich jederzeit mit Ihrem Digitalpiano verbinden. In der Suche Ihres mobilen Endgerätes wird die MIDI Schnittstelle angezeigt als:

GEWA Mid

Folgen Sie den Instruktionen Ihrer MIDI Software um das Piano zu verbinden.



MIDI



Pairing Code
4392

Bluetooth AUDIO

Neben der Bluetooth MIDI-Schnittstelle verfügt Ihr GEWA Digitalpiano auch über eine Bluetooth-Audio Funktion. Um Bluetooth Audio zu aktivieren, gehen sie bitte wie folgt vor:

Drücken Sie die Settings-Taste um in die Einstellungen zu gelangen.

Per Druck auf die zweite Funktionstaste versetzen Sie das Piano in den Pairing-Modus.

Jetzt befindet sich das Piano im Pairing Modus und wartet auf Verbindung externer Geräte. Bluetooth PIN: 4392

Nach erfolgreichem Pairing können Sie nun Audio-Dateien über die Bluetooth Audio Schnittstelle vom Endgerät auf Ihrem Piano abspielen.

9.

PIANO REMOTE APP

Ihr GEWA Digitalpiano kann per Bluetooth mit Ihrem Smartphone verbunden werden. Zusätzlich zu den Standard-Funktion über die Bluetooth-Audio und MIDI-Schnittstelle können auch zusätzliche Einstellungen über die GEWA Piano Remote App vorgenommen werden.

Diese App ist verfügbar für die meisten Android und iOS Geräte.

Zum Download suchen Sie einfach im App-Store nach „GEWA Piano Remote“ oder besuchen Sie unsere Website: www.gewakeys.com für mehr Informationen.



GEWA Piano Remote auf
Google Play



GEWA Piano Remote im Apple
App Store

9.1

APP VERBINDEN

Über die GEWA Piano Remote App stehen Ihnen viele zusätzliche Einstellmöglichkeiten zur Verfügung. Wie zum Beispiel die Anlage von Favoritenklängen, Effekte, Klangkombinationen, Lesson-Player, Demo-Songs Aufnahme-funktionen, oder Zugriff auf den virtuellen Pianotechniker. Eine vollständige Funktionsbeschreibung finden Sie unter www.gewakeys.com

Um eine Verbindung mit Ihrem GEWA Piano herzustellen, gehen Sie bitte wie folgt vor:

1. Stellen Sie sicher, dass an Ihrem Piano Bluetooth eingeschaltet ist.
2. Starten Sie die GEWA Piano Remote App und suchen Sie nach Geräten.
3. Klicken Sie auf das GEWA Device um eine Verbindung herzustellen.



HINWEIS

Das Android OS benötigt Zugriff auf Ihren Standort um nach Bluetooth MIDI-Geräten in der Nähe zu suchen. Bitte aktivieren Sie den Standortzugriff während des Suchprozesses. Die GEWA Piano Remote App speichert keine Nutzerdaten und gibt diese auch NICHT an Dritte weiter.

10.

FAVORITENKLÄNGE

Ihr GEWA Digitalpiano verfügt über 6 Favoritenklänge. Diese können Sie in der GEWA Piano Remote App frei definieren und jederzeit über das Instrument abrufen.

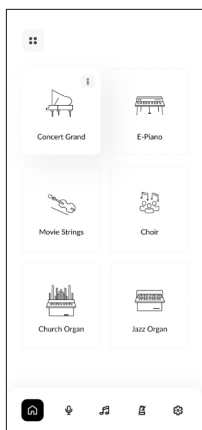

Auf der rechten Seite sehen Sie den Startbildschirm der GEWA Piano Remote App. Dieser beinhaltet 6 Kacheln mit einem „+“ Symbol in der Mitte.

Drücken Sie auf das + Symbol um einen neuen Favoritenklang anzulegen. Pro Favoritenklang stehen folgende Einstellmöglichkeiten zur Verfügung:

- Name
- Sound (wählen Sie hier den bevorzugten Klang aus)
- Effect (zum Beispiel Chorus, Tremolo, etc.)
- Reverb (definieren Sie den Hall Ihres Klangs)
- Metronom

10.1

AUSWÄHLEN VON FAVORITENKLÄNGEN

Die Favoritenklänge werden automatisch mit Ihrem Piano synchronisiert und dort gespeichert. Sie können diese Einstellungen also jederzeit, auch ohne bestehende App-Verbindung abrufen.

Um die Favoritenklänge auszuwählen, scrollen Sie durch die Soundkategorien bis Sie die Kategorie „Favorites“ erreicht haben. Hier befinden sich die 6 Favoritenklänge Ihres UP540.

11.

TECHNISCHE DATEN

Name	Merkmal
Maße B x T x H (mit aufgestellter Notenablage) in cm	142x44x85 (102)
Gewicht	53,5 kg
Leistungsaufnahme Betrieb	Max. 75 Watt
Tastatur	88 Tasten, Ivory Touch Pro, Graded Hammer
Anschlagdynamik	6 Einstellungen (Soft 1, Soft 2, Medium, Hard 1, Hard 2 und Constant)
Pedale	Dämpfer, Sostenuto- und Piano-Pedal
Soundquelle	GEWA music Samples mit 4-fach Stereo Layer
Polyphonie	256
Anzahl integrierter Klänge	21
Verstärker Nennleistung RMS	2x30W
Lautsprecher	2-Wege System (2x Hochtöner, 2x Mid-Bass Lautsprecher)
Aufnahmefunktion	integrierter 2-Spur Recorder + USB WAV Aufnahme
Aufnahmeformat	Standard MIDI-File / .WAV Audio
Anschlüsse	<p>Netzanschlussbuchse MIDI In MIDI Out LINE In LINE Out 2x Kopfhörerbuchse (6,3mm Klinke) USB Typ A USB Typ B Sustain Pedal</p>

GEWA
K E Y S

QUICK START GUIDE
GEWA UP540



CONTENTS

1 SAFETY INFORMATION	30
1.1 Safety information	30
1.2 Use as intended	31
1.3 Improper use - examples	31
1.4 Precautionary measures	32
1.5 CE mark.....	33
1.6 Waste disposal	34
2 SCOPE OF DELIVERY	34
3 ASSEMBLY INSTRUCTIONS	35
4 FIRST STEPS	38
4.1 The controls of your digital piano.....	38
4.2 Control buttons and pedals.....	39
4.3 Play tables / connections / underside	40
5 COMMISSIONING	42
5.1 Power supply	42
5.2 Connecting the pedal	43
5.3 Switching on and off.....	44
5.4 Adjusting the volume	44
6 SOUND SELECTION	45
6.1 Sound categories and sounds	45
7 METRONOM	46
8 BLUETOOTH	46
9 PIANO REMOTE APP	47
9.1 Connect app.....	47
10. FAVORITE SOUNDS	48
10.1 Selecting favorite sounds	48
11. TECHNICAL DATA	49

Dear customer,

Thank you for choosing a GEWA digital piano! You have chosen a high-quality digital piano that will give you an impressive sound experience and much pleasure.

Additional functions extend the possibilities of your digital piano far beyond piano playing.

Your safety is very important to us!

For this reason, please read the safety information carefully and follow it precisely. Keep these operating instructions in a safe place and pass them on to the respective user.

1

SAFETY INFORMATION

The manufacturer is not liable for personal injury or property damage resulting from improper use of the device!







NOTE

Only use your digital piano in accordance with the regulations listed here!

1.1

SAFETY INFORMATION

The following symbols are used in these operating instructions to indicate hazards and instructions

Danger level	Icon	Meaning	Definition of
Serious injuries		WARNING	Severe to fatal injuries if ignored
Serious injuries due to electric shock		WARNING	Supplement to indicate the danger of electric shock.
Minor injuries and property damage		CAUTION	Minor injuries and/or damage to property may occur if the safety instructions are disregarded.
Note		NOTE	Important information on handling the device
Tip		TIP	Application tips

1.2 USE AS INTENDED

The digital piano is intended for use in dry rooms.

- Devices for audio playback (as input or output) or for data communication can be connected. However, the respective technical specifications must be observed (see the "Technical data" section).
- The electrical connection may only be made to properly installed power supplies. The mains voltage on the rating plate must match the mains voltage in the country of use.
- The digital piano may only be used in the original delivery condition described below. Modifications of any kind are not permitted and will immediately invalidate the warranty.
- The digital piano must be set up on securely fastened, stable and level floors or platforms that are suitable for its weight.

1.3 IMPROPER USE - EXAMPLES:

- Use outdoors or in the rain
- Use in damp rooms
- Connection to incorrect supply voltage or incorrectly installed electrical power supplies.
- Use in the immediate vicinity of electrical or electronic devices such as stereo systems, televisions, radios or cell phones.
- These devices can cause interference and impair the sound quality.
- Excessively long electrical connection cables can also impair the sound quality.
- Transport and installation in places or vehicles subject to strong vibration, dust and heat (e.g. in direct sunlight).



NOTE

The manufacturer accepts no liability for damage resulting from the following:

- Disregard of the safety instructions
- Improper handling
- Use with connected devices that do not match the technical data listed below

1.4 PRECAUTIONARY MEASURES

Always follow the precautionary measures listed here. Disregarding the precautionary measures can have serious consequences:

- Serious injury or even fatal accidents
- Electric shocks
- Short circuits
- Damage
- Fire

Other hazards are conceivable, so this is not an exhaustive list.



WARNING



Fatal electric shocks

- Even low electric currents can lead to serious injuries and death!
- Never open the digital piano.
- Never use damaged power cables.
- Lay the power cable in such a way that it cannot be damaged.
- Never place containers filled with water or liquids (vases, glasses, etc.) on the console.
- Never pour water or liquids into the digital piano or the keyboard.
- Never clean the digital piano with a wet cloth.
- Never insert or remove the mains plug from the socket with wet hands. Never pull on the cable as this can damage it.
- If liquid accidentally gets into the digital piano, unplug it immediately. Then have the digital piano checked by your GEWA customer service.



WARNING

For unusual events

- Turn off the digital piano or unplug the power cord if:
 - there is a sudden loss of sound while using the digital piano,
 - the digital piano produces an unusual odor or smoke.
- In this case, have the digital piano checked by your GEWA customer service.



WARNING

Fire protection

- Open flames such as candles or oil lights can tip over and cause a fire.
- Never place objects with naked flames on the digital piano!

 CAUTION**Damage to the digital piano**

- Inappropriate electrical voltages can damage the digital piano.
- Only operate the digital piano within the permissible voltage range (as specified on the respective rating plate).
- Only use the mains cable supplied.
- Never lay the mains cable near heat sources such as radiators or heaters.
- Do not bend or kink the mains cable excessively and do not damage it in any other way.
- Lay the mains cable in such a way that nobody can step on it, trip over it or roll anything over it.
- Do not place any objects on the mains cable.
- Check the mains plug at regular intervals and remove any dust or dirt.

 CAUTION**Damage to the digital piano due to thunderstorms**

- Thunderstorms can generate electrical surges that can damage electrical appliances.
- Disconnect the mains plug from the socket during thunderstorms or when not in use for long periods (when traveling).

1.5

CE MARK

This appliance meets the requirements of the EU directives: **Directive 2014/53/EU**



EN55032: 2015

EN55035: 2017+A11:2020

EN61000-3-2: 2014

EN61000-3-3: 2013

EN301489-17: V3.2.4

EN62368-1: 2014+A1:2017

Conformity with the above directives is confirmed by the CE mark on the device. The declaration of conformity can be viewed at the following address:

GEWA music GmbH, Oelsnitzer Str. 58, 08626 Adorf, GERMANY

1.6

DISPOSAL

To dispose of the old appliance, please take it to the collection point of your local waste disposal authority (e.g. waste disposal company, recycling center).

The adjacent symbol means that the old appliance must be disposed of separately from household waste. According to the Electrical and Electronic Equipment Act, owners of old appliances are required by law to dispose of old electrical and electronic equipment separately.

Please help and make a contribution to environmental protection by not disposing of the old appliance with household waste.

2. SCOPE OF DELIVERY

Check the contents of the packaging for completeness before starting assembly.

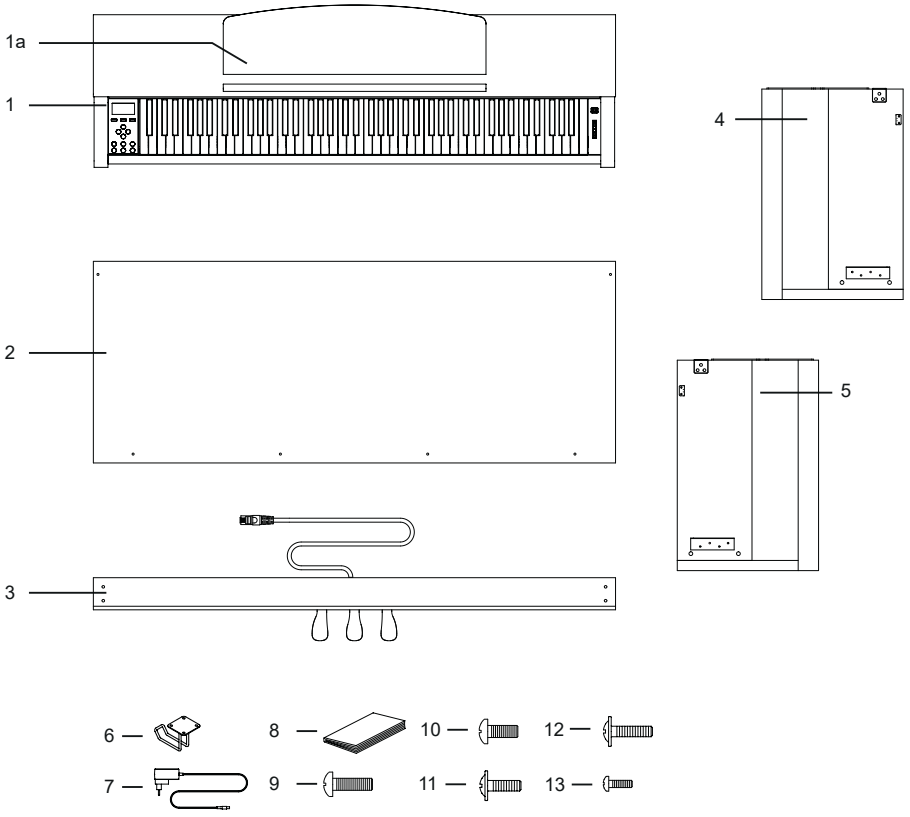

Pos	Designation	Quantity
1	Console with keyboard and keyboard cover	1
1a	Sheet music storage	1
2	Back wall	1
3	Pedalboard	1
4	Left side panel	1
5	Side panel right	1
6	Headphone holder	1
7	Power supply unit	1
8	Quick Start Guide	1
9	Phillips head screw pan head M6 x 25	4
10	Phillips head screw pan head M6 x 16	4
11	Phillips screw flat head M4 x 16	2
12	Phillips screw flat head M4 x 20	4
13	Phillips screw M4 x 12	4

3.

ASSEMBLY INSTRUCTIONS

In this section you will learn how to set up your digital piano correctly.

You will need the following for assembly:

- A size 2 Phillips screwdriver
- Another person



NOTE

Do not tighten the Phillips screws until all parts of your digital piano have been pre-assembled and aligned.

To assemble your new digital piano:

1. connect the pedalboard (3) to the side panels (4 and 5). Use the Phillips screws (9) for this.
2. then attach the back panel (2) to the pedalboard using the 4 flat-head screws (12) and the two screws (11) to the side panels.

4 Then you can place the console (1) from above. Ensure that the console is positioned correctly on the metal brackets of the side panels. The console must then be screwed in place from below using the 4 Phillips screws (10).

5. align your digital piano and tighten all the screws.

6 Finally, secure the headphone holder to the underside of the console. Use the remaining 4 screws (14) for this.

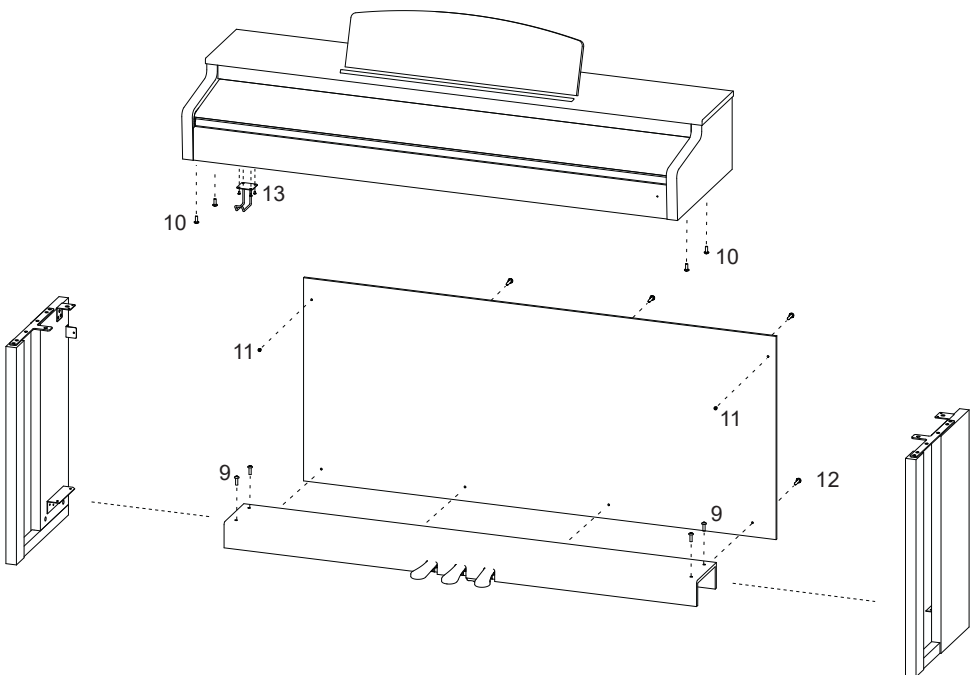

6. plug the pedal cable and power supply unit into the connections provided on the back of the console (1).

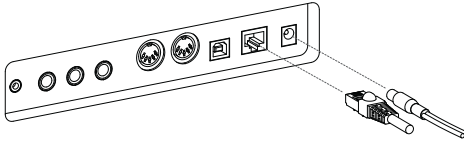

7 To set up the music rest.

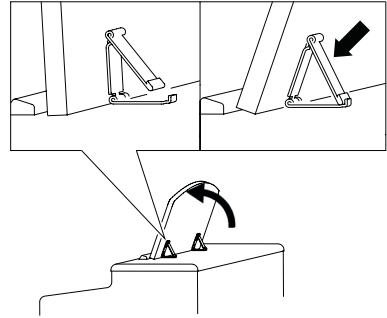

EN



CAUTION

OPENING THE KEYBOARD COVER

Please always use both hands to open the keyboard cover.

Open the keyboard cover as shown in the diagram. Proceed in reverse order to close it.

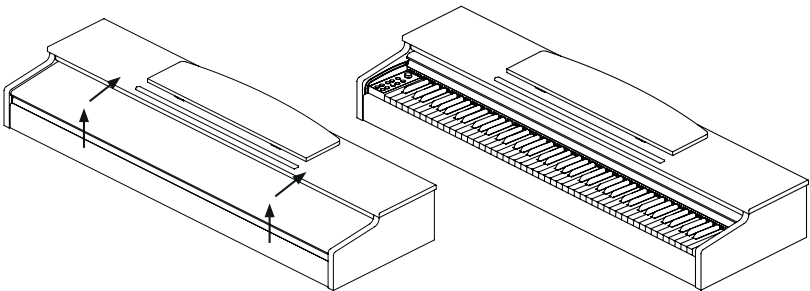

NOTE

USE WITH KEYBOARD STAND

It is also possible to use your digital piano on a keyboard stand (not included) without the included console. Ensure that the stand is stable and place the digital piano in the middle. If possible, the stand should not cover the speakers on the underside of the piano. A 6.3 mm jack socket is provided on the underside of the console for connecting a commercially available sustain/damper pedal. This is labeled Sustain.

4.

FIRST STEPS

In this section we will familiarize you with the controls of your digital piano.

4.1

THE CONTROLS OF YOUR DIGITAL PIANO

Your GEWA digital piano has the following controls:

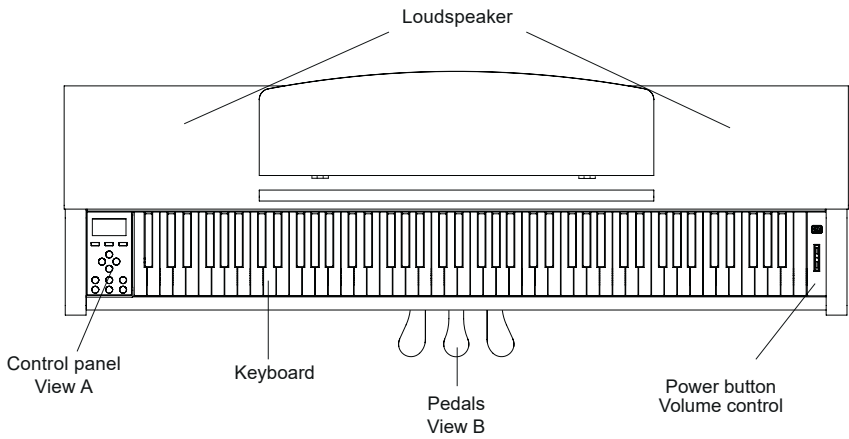

4.2 OPERATING BUTTONS AND PEDALS

View A

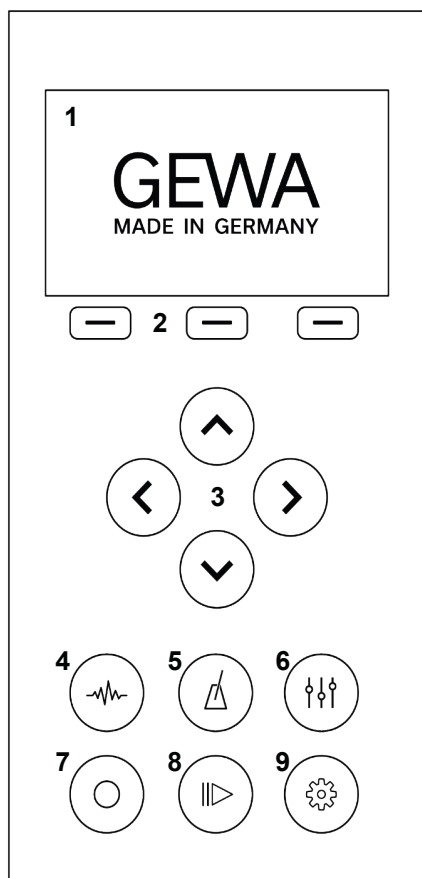

1 - Display

Shows you information about the settings you have made.

2 - Softbuttons

This allows you to call up functions assigned in the display.

3 - Cursor keys

Here you can navigate through the respective functions and make settings.

4 - Sound selection

Select different sounds for your digital piano.

5 - Metronome

Open the metronome

6 - EQ settings

Make adjustments to the sound reproduction of your instrument.

7 - Recording

Open the recording submenu

8 - Player

Open the player submenu.

9 - Settings

Make settings on your instrument.

Forte pedal (right)

When the forte or sustain pedal of an acoustic grand piano is pressed, all the dampers on the strings are raised. This means that all notes played continue to sound even after the keys are released.

In addition, the strings of the unplayed notes can also vibrate freely, so that their resonance frequencies are stimulated. This results in a fuller sound. With the pedal of the GEWA piano, half-pedal playing is also possible. In this case, the simulated dampers are only raised slightly and the notes played decay more quickly than when the pedal is fully depressed.

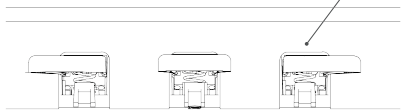

Sostenuto pedal (center)

The sostenuto pedal has a similar function to the forte pedal. However, only the notes of the keys that are depressed at the moment the pedal is pressed are sustained. All other notes are attenuated as normal.

Piano pedal (left)

Pressing the piano or una corda pedal simulates moving the piano action a few millimetres to the right. The changed striking position of the hammers produces a different timbre and a slightly softer tone.

4.3

PLAYING TABLES / CONNECTIONS / UNDERSIDE

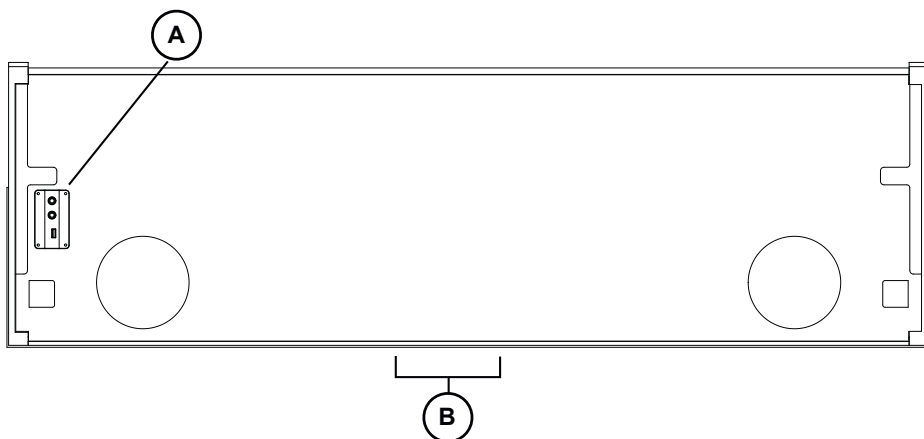

View A

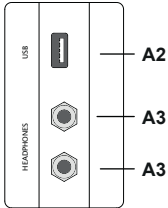

USB IN/OUT

Connect a USB stick or another USB device here if required.

Headphone outputs

You can connect up to two headphones here.

View B

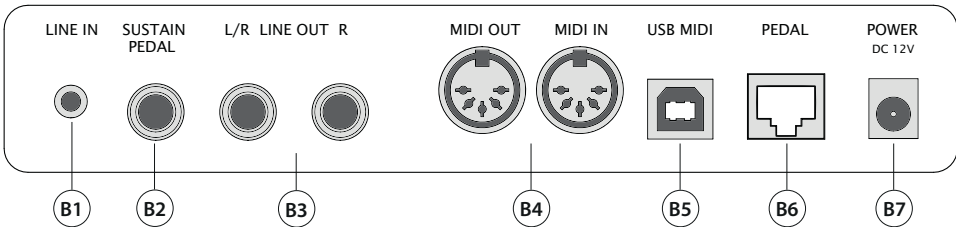

- | | | |
|-----------|-------------------------|--|
| B1 | LINE IN | This 3.5mm jack socket is used to connect external sound generators (e.g. MP3 players). |
| B2 | SUSTAIN PEDAL | Connect an external sustain pedal to the console. |
| B3 | LINE OUT | This connection is divided into left and right stereo channels. Connect these outputs to a receiving device (e.g. amplifier, recording device, ...) via a 6.3 mm jack cable. |
| B4 | MIDI IN / OUT | Connect MIDI devices here to use the MIDI functions of your digital piano. |
| B5 | USB MIDI | Use this connection to connect your digital piano to your PC. |
| B6 | PEDAL | Connect the pedal cable of the triple pedal unit here. |
| B7 | POWER CONNECTION | Connect the supplied mains adapter (DC 12V 2.5A) |

5. COMMISSIONING

In this section you will learn how to set up your digital piano correctly.

5.1 POWER SUPPLY

First connect the mains adapter plug in the following order:

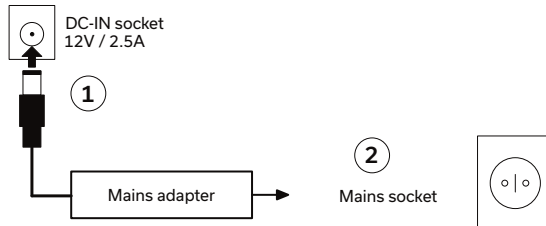

 CAUTION

Please only use the mains adapter included in the scope of delivery. Using the wrong adapter can damage the instrument!

 NOTE

To disconnect the mains adapter, proceed in exactly the reverse order. Please ensure that the instrument is switched off before disconnecting the mains cable.

MAINS ADAPTER WITH REMOVABLE PLUG

The mains adapter included in the scope of delivery has different plug types. These can be exchanged depending on the country of use and the sockets available there. Proceed as follows:

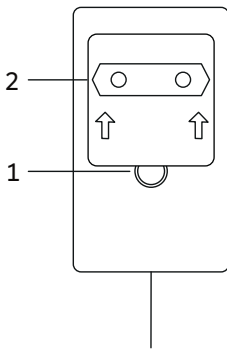

Press the locking button (1) and keep it pressed. In the meantime, slide the adapter plate (2) upwards to remove it from the power supply unit.

To use a different adapter plate, insert it onto the plug and push it down until the locking button (1) clicks into place.

5.2

CONNECT PEDAL

Connect the piano pedal included in the scope of delivery as follows:

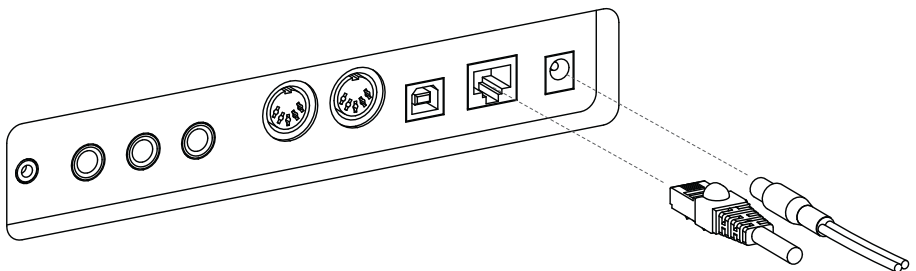

5.3 SWITCH ON AND OFF

1. set the volume control to quiet (slider at the bottom position).
2. press the power button on the right side of the instrument.
3. press and hold the power button for 3 seconds to switch the piano off.

The power button should now light up permanently. You can now set the desired volume using the volume control.

5.4 ADJUSTING THE VOLUME

You can adjust the volume using the volume control. Slide the volume control upwards to increase the volume. Pull the volume control down to decrease the volume.



6.

SELECTING SOUNDS

Your digital piano has 21 different sounds. These sounds are assigned to different sound categories. In this chapter, you will learn how to access individual sounds.

EN

6.1

SOUND CATEGORIES AND SOUNDS

Your digital piano has five different sound categories. These categories can be selected using the Up and Down arrow buttons. Press the Left and Right arrow buttons to select individual sounds within the selected category.

Category	Sound
Piano	Modern
Piano	Classic
Piano	Bright
Piano	Upright
Piano	Rock Gr.
Piano	Harpsi
E-Piano	E-Piano 1
E-Piano	E-Piano 2
E-Piano	E-Piano 3
E-Piano	E-Piano 4
Strings and Choir	Strings
Strings and Choir	Choir
Strings and Choir	Synt Str
Strings and Choir	Synt Pad
Organ	Organ 1
Organ	Organ 2
Organ	Organ 3
Others	Guitar
Others	Clavi
Others	Vibra
Others	Accord

7

METRONOM

Your digital piano has an internal metronome to help you find and keep the right beat while playing.

The metronome has 7 time signatures and is adjustable between 32 and 250 BPM.

SWITCH ON / OFF

Press the metronome button to open the metronome menu. The metronome button now lights up. To start the metronome, press the function button F3 - "Start". To stop the metronome, press the F3 button again.

CHANGING THE SPEED

Use the cursor keys to adjust the speed of the metronome. Use the left/right buttons to select the corresponding digit. You can increase or decrease this by one digit using the Up/Down cursor buttons.

CHANGE TYPE

To change the time signature, press the right cursor button until you have selected the time signature. Use the up/down cursor buttons to switch between the different time signatures.

8

BLUETOOTH AUDIO / MIDI

Bluetooth MIDI

You can use the Bluetooth MIDI function to connect your GEWA digital piano to various learning apps or DAWs (digital audio workstations, e.g. Logic Pro or Studio One).

The Bluetooth MIDI interface is always active and you can connect to your digital piano at any time. In the search of your mobile device, the MIDI interface is displayed as:

GEWA Mid

Follow the instructions of your MIDI software to connect the piano.



MIDI



Pairing code
4392

Bluetooth AUDIO

In addition to the Bluetooth MIDI interface, your GEWA digital piano also has a Bluetooth audio function. To activate Bluetooth audio, please proceed as follows:

Press the Settings button to access the settings.

Press the second function button to put the piano into pairing mode.

The piano is now in pairing mode and is waiting for external devices to connect. Bluetooth PIN: 4392

After successful pairing, you can now play audio files from the end device on your piano via the Bluetooth audio interface.

EN

9.

PIANO REMOTE APP

Your GEWA digital piano can be connected to your smartphone via Bluetooth. In addition to the standard function via the Bluetooth audio and MIDI interface, additional settings can also be made via the GEWA Piano Remote app.

This app is available for most Android and iOS devices.

To download, simply search for "GEWA Piano Remote" in the app store or visit our website: www.gewakeys.com for more information.



GEWA Piano Remote on
Google Play



GEWA Piano Remote in the
Apple App Store

9.1

CONNECT APP

The GEWA Piano Remote app provides you with many additional setting options. For example, the creation of favorite sounds, effects, sound combinations, lesson player, demo song recording functions, or access to the virtual piano technician. You can find a complete description of the functions at www.gewakeys.com

To establish a connection with your GEWA piano, please proceed as follows:

1. make sure that Bluetooth is switched on at your piano.
2. start the GEWA Piano Remote App and search for devices.
3. click on the GEWA device to establish a connection.



NOTE

The Android OS needs access to your location to search for nearby Bluetooth MIDI devices. Please enable location access during the search process. The GEWA Piano Remote App does not store any user data and does NOT pass it on to third parties.

10.

FAVORITE SOUNDS

Your GEWA digital piano has 6 favorite sounds. You can freely define these in the GEWA Piano Remote App and call them up at any time via the instrument.

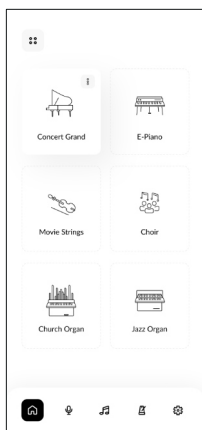

On the right-hand side you will see the start screen of the GEWA Piano Remote app. This contains 6 tiles with a "+" symbol in the middle.

Press the + symbol to create a new favorite sound. The following setting options are available for each favorite sound:

- Name
- Sound (select the preferred sound here)
- Effect (for example chorus, tremolo, etc.)
- Reverb (define the reverb of your sound)
- Metronome

10.1

SELECTING FAVORITE SOUNDS

The favourite sounds are automatically synchronized with your piano and saved there. You can therefore call up these settings at any time, even without an existing app connection.

To select your favorite sounds, scroll through the sound categories until you reach the "Favorites" category. Here you will find the 6 favorite sounds of your UP540.

11.

TECHNICAL DATA

EN

Name	Feature
Dimensions W x D x H (with music rack in place) in cm	142x44x85 (102)
Weight	53,5 kg
Power consumption Operation	Max. 75 watts
Keyboard	88 keys, Ivory Touch Pro, Graded Hammer
Touch dynamics	6 settings (Soft 1, Soft 2, Medium, Hard 1, Hard 2 and Constant)
Pedals	Damper, sostenuto and piano pedal
Sound source	GEWA music samples with 4-fold stereo layer
Polyphony	256
Number of integrated sounds	21
Amplifier rated power RMS	2x30W
Loudspeaker	2-way system (2x tweeter, 2x mid-bass speaker)
Recording function	integrated 2-track recorder + USB WAV recording
Recording format	Standard MIDI file / .WAV audio
Connections	Mains connection socket MIDI In MIDI Out LINE In LINE Out 2x headphone socket (6.3mm jack) USB type A USB type B Sustain pedal

GUÍA DE INICIO RÁPIDO
GEWA UP540



CONTENIDO

1	INFORMACIÓN DE SEGURIDAD	54
1.1	Información de seguridad	54
1.2	Uso conforme a lo previsto	55
1.3	Uso inadecuado - ejemplos	56
1.4	Medidas de precaución	56
1.5	Marca CE.....	57
1.6	Eliminación de residuos	57
2	ALCANCE DE LA ENTREGA	58
3	INSTRUCCIONES DE MONTAJE	59
4	PRIMEROS PASOS	62
4.1	Los mandos del piano digital	62
4.2	Botones y pedales de control	63
4.3	Mesas de juego / conexiones / parte inferior	64
5	PUESTA EN MARCHA.....	66
5.1	Alimentación	66
5.2	Conexión del pedal	67
5.3	Encendido y apagado	68
5.4	Ajustar el volumen	68
6	SELECCIÓN DE SONIDO	69
6.1	Categorías de sonidos y sonidos	69
7	METRONOM	70
8	BLUETOOTH	70
9	APLICACIÓN PIANO REMOTE	71
9.1	Conectar aplicación.....	71
10.	SONIDOS FAVORITOS	72
10.1	Seleccionar sonidos favoritos	72
11.	DATOS TÉCNICOS	73

Estimado cliente,

Le agradecemos que se haya decidido por un piano digital GEWA. Ha elegido un piano digital de alta calidad que le proporcionará una experiencia sonora impresionante y mucho placer.

Las funciones adicionales amplían las posibilidades de su piano digital mucho más allá de la interpretación pianística.

Su seguridad es muy importante para nosotros.

Por este motivo, lea atentamente las indicaciones de seguridad y sígalas al pie de la letra. Guarde este manual de instrucciones en un lugar seguro y entréguelo al usuario correspondiente.

1

INFORMACIÓN DE SEGURIDAD

El fabricante no se hace responsable de los daños personales o materiales derivados de un uso inadecuado del aparato.



NOTA

Utilice el piano digital únicamente de acuerdo con las normas aquí indicadas.

1.1

INFORMACIÓN DE SEGURIDAD

En este manual de instrucciones se utilizan los siguientes símbolos para indicar peligros e instrucciones

Nivel de peligro	Símbolo	Significado	Definición de
Lesiones graves		ADVERTENCIA	Lesiones graves o mortales si se ignoran
Lesiones graves por descarga eléctrica		ADVERTENCIA	Suplemento para etiquetar el peligro de descarga eléctrica.
Lesiones leves y daños materiales		PRECAUCIÓN	En caso de incumplimiento de las instrucciones de seguridad, pueden producirse lesiones leves y/o daños materiales.
Sugerencia		NOTA	Información importante sobre el manejo del aparato
Consejo		CONSEJO	Consejos de aplicación

1.2 USO CONFORME A LO PREVISTO

El piano digital está diseñado para su uso en espacios secos.

- Pueden conectarse dispositivos para la reproducción de audio (como entrada o salida) o para la comunicación de datos. No obstante, deben observarse las especificaciones técnicas correspondientes (véase el apartado "Datos técnicos").
- La conexión eléctrica sólo puede realizarse a fuentes de alimentación correctamente instaladas. La tensión de red indicada en la placa de características debe coincidir con la tensión de red del país de utilización.
- El piano digital sólo debe utilizarse en el estado original de entrega descrito a continuación. Las modificaciones de cualquier tipo no están permitidas y anulan inmediatamente la garantía.
- El piano digital debe colocarse sobre suelos o plataformas estables y nivelados, fijados de forma segura y adecuados para su peso.

1.3 USO INDEBIDO - EJEMPLOS:

- Uso al aire libre o bajo la lluvia
- Utilización en locales húmedos
- Conexión a una tensión de alimentación incorrecta o a fuentes de alimentación eléctrica mal instaladas.
- Utilización en las inmediaciones de aparatos eléctricos o electrónicos como equipos estéreo, televisores, radios o teléfonos móviles.
- Estos aparatos pueden causar interferencias y perjudicar la calidad del sonido.
- Los cables de conexión eléctrica excesivamente largos también pueden perjudicar la calidad del sonido.
- Transporte e instalación en lugares o vehículos con fuertes vibraciones, exposición al polvo y fuerte calor (por ejemplo, a la luz solar directa).



NOTA

El fabricante no se responsabiliza de los daños derivados de lo siguiente

- El incumplimiento de las instrucciones de seguridad
- Manipulación inadecuada
- Uso con dispositivos conectados que no coincidan con los datos técnicos que se indican a continuación

1.4

MEDIDAS DE PRECAUCIÓN

Siga siempre las medidas de precaución aquí indicadas. La inobservancia de las medidas de precaución puede tener graves consecuencias:

- Lesiones graves o incluso accidentes mortales
- Descargas eléctricas
- Cortocircuitos
- Daños materiales
- Incendios

Cabe imaginar otros peligros, por lo que esta lista no es exhaustiva.

ES



ADVERTENCIA



Descargas eléctricas mortales

- Incluso corrientes eléctricas bajas pueden provocar lesiones graves e incluso la muerte.
- No abra nunca el piano digital.
- No utilice nunca cables de alimentación dañados.
- Coloque el cable de alimentación de forma que no pueda dañarse.
- No coloque nunca recipientes llenos de agua o líquidos (jarrones, vasos, etc.) sobre la consola.
- No vierta nunca agua o líquidos en el piano digital o en el teclado.
- No limpie nunca el piano digital con un paño húmedo.
- No introduzca ni extraiga nunca el enchufe de la toma de corriente con las manos mojadas. No tire nunca del cable, ya que podría dañarse.
- Si accidentalmente entra líquido en el piano digital, desenchúfelo inmediatamente. A continuación, haga revisar el piano digital por su centro de atención al cliente GEWA.



ADVERTENCIA

Para acontecimientos inusuales

- Apague el piano digital o desenchúfelo de la red si:
 - se produce una pérdida repentina de sonido mientras utiliza el piano digital,
 - el piano digital desprende un olor extraño o humo.
- En este caso, haga revisar el piano digital por su centro de atención al cliente GEWA.



ADVERTENCIA

Protección contra incendios

- Las llamas abiertas, como velas o lámparas de aceite, pueden volcarse y provocar un incendio.
- No coloque nunca objetos con llamas sobre el piano digital.



PRECAUCIÓN

Daños en el piano digital

- Las tensiones eléctricas inadecuadas pueden dañar el piano digital.
- Utilice el piano digital únicamente dentro del rango de tensión admisible (indicado en la placa de características correspondiente).
- Utilice únicamente el cable de red suministrado.
- No coloque nunca el cable de alimentación cerca de fuentes de calor como radiadores o calefactores.
- No doble ni retuerza excesivamente el cable de alimentación ni lo dañe de ninguna otra forma.
- Coloque el cable de alimentación de forma que nadie pueda pisarlo, tropezar con él ni hacer rodar nada sobre él.
- No coloque objetos sobre el cable de alimentación.
- Compruebe periódicamente el enchufe de red y elimine el polvo y la suciedad.



PRECAUCIÓN



Daños en el piano digital por tormentas eléctricas

- Las tormentas eléctricas pueden generar sobretensiones que pueden dañar los aparatos eléctricos.
- Desconecte el enchufe de la toma de corriente durante las tormentas o cuando no vaya a utilizar el aparato durante un periodo prolongado (cuando esté de viaje).

1.5

MARCA CE

Este aparato cumple los requisitos de las directivas de la UE: **Directive 2014/53/EU**



- EN55032:** 2015
- EN55035:** 2017+A11:2020
- EN61000-3-2:** 2014
- EN61000-3-3:** 2013
- EN301489-17:** V3.2.4
- EN62368-1:** 2014+A1:2017

La conformidad con las directivas mencionadas se confirma mediante el marcado CE del aparato. La declaración de conformidad puede consultarse en la siguiente dirección:
GEWA music GmbH, Oelsnitzer Str. 58, 08626 Adorf, ALEMANIA

1.6

DISPOSICIÓN



Para desechar el aparato viejo, llévelo al punto de recogida de su organización municipal de eliminación de residuos (por ejemplo, empresa de eliminación de residuos, centro de reciclaje).

El símbolo adyacente significa que el aparato antiguo debe desecharse por separado de la basura doméstica. De acuerdo con la Ley de aparatos eléctricos y electrónicos, los propietarios de aparatos viejos están obligados legalmente a desechar los aparatos eléctricos y electrónicos viejos por separado.

Por favor, colabore y contribuya a la protección del medio ambiente no desechando el aparato viejo con la basura doméstica.

2.

ALCANCE DE LA ENTREGA

Compruebe que el contenido del embalaje esté completo antes de iniciar el montaje.

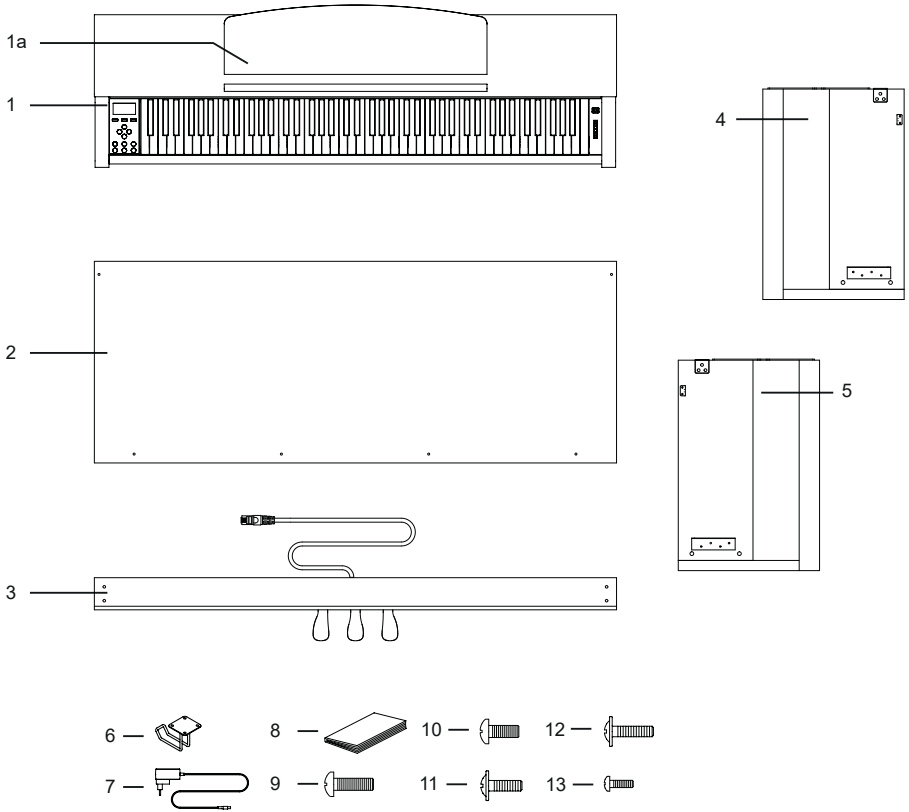

Pos	Designación	Cantidad
1	Consola con teclado y tapa de teclado	1
1a	Almacenamiento de música	1
2	Panel trasero	1
3	Pedalera	1
4	Panel lateral izquierdo	1
5	Panel lateral derecho	1
6	Soporte para auriculares	1
7	Fuente de alimentación	1
8	Guía de inicio rápido	1
9	Tornillo Phillips cabeza plana M6 x 25	4
10	Tornillo Phillips cabeza plana M6 x 16	4
11	Tornillo Phillips cabeza plana M4 x 16	2
12	Tornillo Phillips cabeza plana M4 x 20	4
13	Tornillo Phillips M4 x 12	4

3.

INSTRUCCIONES DE MONTAJE

En esta sección aprenderá a montar correctamente su piano digital.

Necesitará lo siguiente para el montaje:

- Un destornillador Phillips tamaño 2
- Otra persona



NOTA

No apriete los tornillos Phillips hasta que todas las partes de su piano digital hayan sido pre-ensambladas y alineadas.

Para montar su nuevo piano digital

1. Conecte la pedalera (3) a los paneles laterales (4 y 5). Utilice para ello los tornillos Phillips (9).
2. A continuación, fije el panel trasero (2) a la pedalera utilizando los 4 tornillos de cabeza plana (12) y los dos tornillos (11) a los paneles laterales.

4 A continuación, puede colocar la consola (1) desde arriba. Asegúrese de que la consola está colocada correctamente en los soportes metálicos de los paneles laterales. A continuación, atornille la consola desde abajo con los 4 tornillos Phillips (10).

5) Alinee el piano digital y apriete todos los tornillos.

6) Por último, fije el soporte de los auriculares a la parte inferior de la consola. Utilice para ello los 4 tornillos restantes (14).

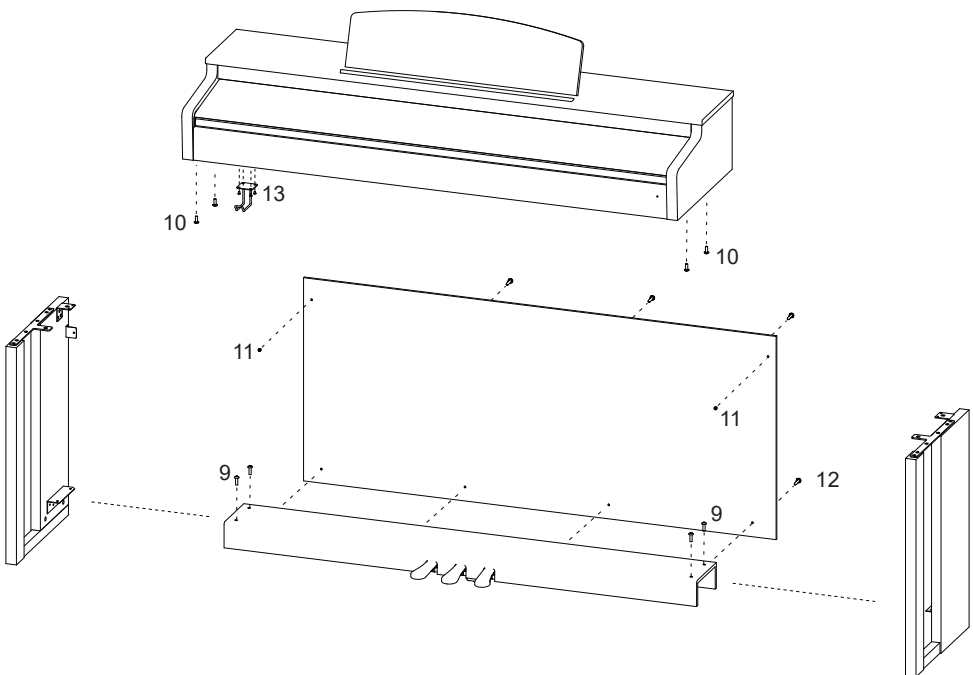

6. enchufe el cable del pedal y la fuente de alimentación en las conexiones previstas en la parte posterior de la consola (1).

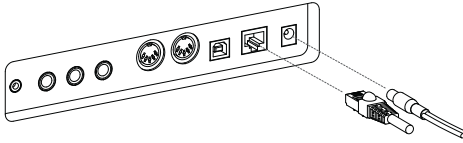

7 Para configurar el reposo musical.

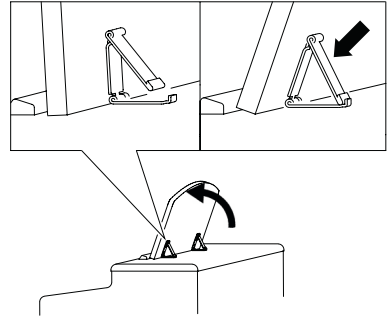

ES



PRECAUCIÓN

APERTURA DE LA TAPA DEL TECLADO

Utilice siempre las dos manos para abrir la tapa del teclado.

Abra la tapa del teclado como se muestra en el diagrama. Proceda en orden inverso para cerrarla.

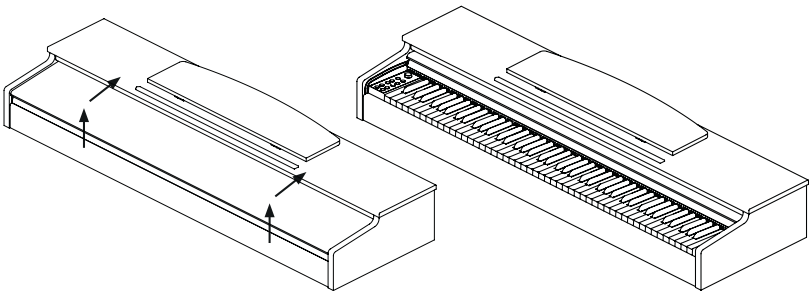

NOTA

USO CON SOPORTE DE TECLADO

También es posible utilizar el piano digital en un soporte de teclado (no incluido) sin la consola incluida. Asegúrese de que el soporte es estable y coloque el piano digital en el centro. Si es posible, el soporte no debe cubrir los altavoces de la parte inferior del piano. En la parte inferior de la consola hay una toma de 6,3 mm para conectar un pedal de sostenido/amortiguador comercial. Esta toma lleva la etiqueta Sustain.

4.

PRIMEROS PASOS

En esta sección le familiarizaremos con los controles de su piano digital.

ES

4.1

LOS CONTROLES DE SU PIANO DIGITAL

Su piano digital GEWA dispone de los siguientes controles:



4.2 BOTONES DE MANDO Y PEDALES

Ver A

ES

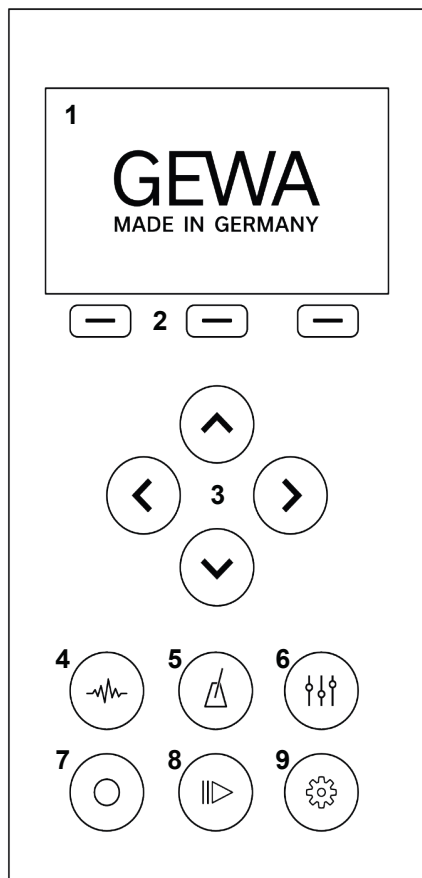

1 - Visualización

Muestra información sobre los ajustes realizados.

2 - Pulsadores

Permite llamar las funciones asignadas en la pantalla.

3 - Teclas de cursor

Aquí puedes navegar por las respectivas funciones y realizar ajustes.

4 - Selección de sonido

Selecciona diferentes sonidos para tu piano digital.

5 - Metrónomo

Abrir el metrónomo

6 - Ajustes del ecualizador

Realiza ajustes en la reproducción del sonido de tu instrumento.

7 - Grabación

Abrir el submenú de grabación

8 - Jugador

Abre el submenú del reproductor.

9 - Ajustes

Realice los ajustes en su instrumento.

Pedal Forte (derecha)

Cuando se pisa el pedal de sostenido o forte de un piano de cola acústico, se elevan todos los apagadores de las cuerdas. Esto significa que todas las notas que se tocan siguen sonando incluso después de soltar las teclas.

Además, las cuerdas de las notas no tocadas también pueden vibrar libremente, de modo que se estimulan sus frecuencias de resonancia. El resultado es un sonido más lleno. Con el pedal del piano GEWA también es posible tocar a medio pedal. En este caso, los amortiguadores simulados sólo se elevan ligeramente y las notas tocadas decaen más rápidamente que cuando se pisa el pedal a fondo.

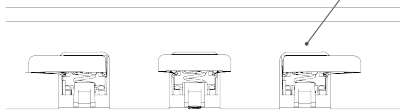

Pedal Sostenuto (centro)

El pedal de sostenuto tiene una función similar a la del pedal de forte. Sin embargo, sólo se sostienen las notas de las teclas que están pulsadas en el momento de pisar el pedal. Todas las demás notas se atenúan de forma normal.

Pedal de piano (izquierda)

Al pisar el pedal de piano o una corda, se simula el desplazamiento de la acción del piano unos milímetros hacia la derecha. El cambio de posición de los martillos produce un color de tono diferente y un sonido ligeramente más suave.

4.3

MESAS DE JUEGO / CONEXIONES / PARTE INFERIOR

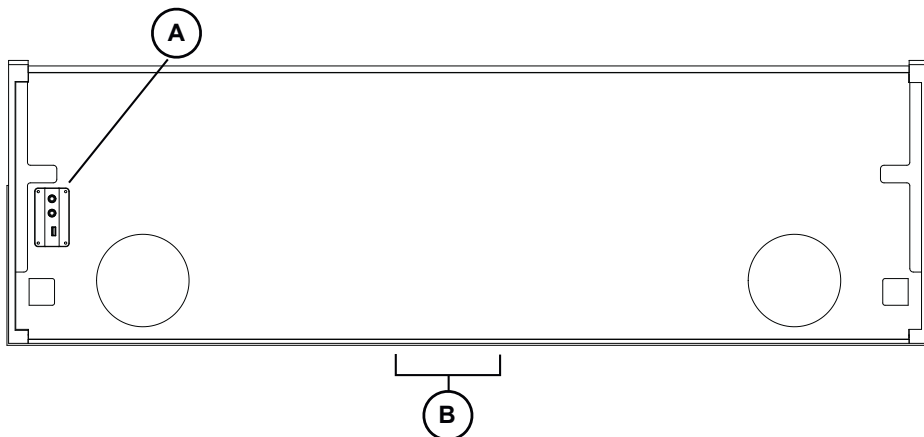

Ver A

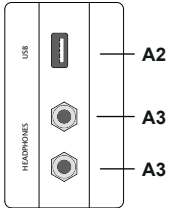

ENTRADA/SALIDA USB

Conecte aquí una memoria USB u otro dispositivo USB si es necesario.

Salidas de auriculares

Aquí puedes conectar hasta dos auriculares.

ES

Ver B

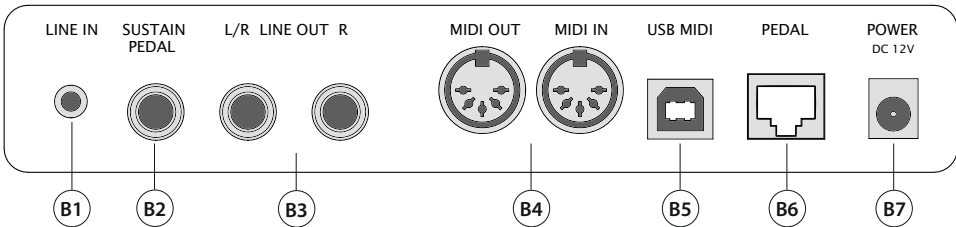

- B1 LINE IN** Esta toma jack de 3,5 mm se utiliza para conectar generadores de sonido externos (por ejemplo, reproductores MP3).
- B2 SUSTAIN PEDAL** Conecta un pedal de sustain externo a la consola.
- B3 LINE OUT** Esta conexión está dividida en canales estéreo izquierdo y derecho. Conecte estas salidas a un dispositivo receptor (por ejemplo, amplificador, dispositivo de grabación, ...) mediante un cable jack de 6,3 mm.
- B4 MIDI IN / OUT** Conecte aquí dispositivos MIDI para utilizar las funciones MIDI de su piano digital.
- B5 USB MIDI** Utilice esta conexión para conectar el piano digital al PC.
- B6 PEDAL** Conecte aquí el cable del pedal de la unidad de pedal triple.
- B7 CONEXIÓN DE RED** Conecte el adaptador de red suministrado (DC 12V 2.5A)

5.

PUESTA EN MARCHA

En esta sección aprenderá a configurar correctamente su piano digital.

ES

5.1

FUENTE DE ALIMENTACIÓN

Conecte primero el enchufe del adaptador de red en el siguiente orden:

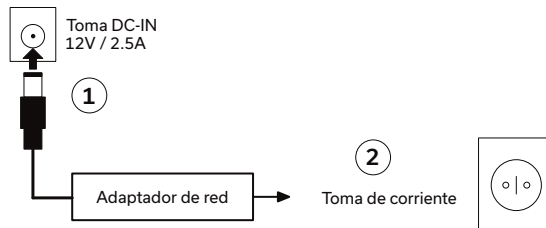

PRECAUCIÓN

Utilice únicamente el adaptador de red incluido en el volumen de suministro. El uso de un adaptador incorrecto puede dañar el aparato.



NOTA

Para desconectar el adaptador de red, proceda exactamente en el orden inverso. Asegúrese de que el aparato está apagado antes de desconectar el cable de red.

ADAPTADOR DE RED CON ENCHUFE EXTRAÍBLE

El adaptador de red incluido en el volumen de suministro tiene diferentes tipos de enchufe. Dependiendo del país de uso y de las tomas de corriente disponibles en el mismo, pueden cambiarse. Proceda como se indica a continuación:

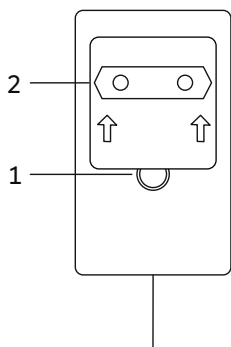

Pulse el botón de bloqueo (1) y manténgalo pulsado. Mientras tanto, deslice la placa adaptadora (2) hacia arriba para extraerla de la fuente de alimentación.

Para utilizar otra placa adaptadora, insértela en el enchufe y empújela hacia abajo hasta que el botón de bloqueo (1) encaje en su sitio.

5.2

CONECTAR PEDAL

Conecte el pedal de piano incluido en el volumen de suministro como se indica a continuación:

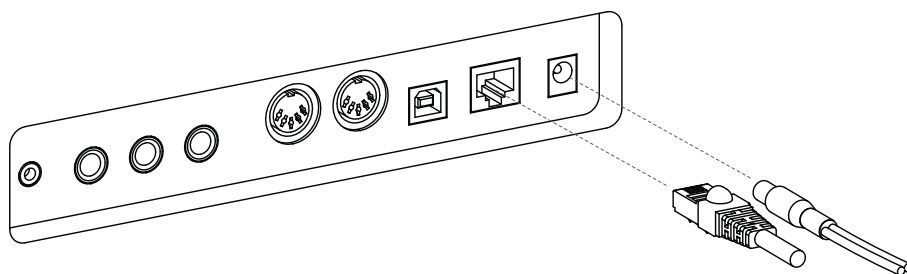

5.3 ENCENDER Y APAGAR

1. ponga el control de volumen en silencio (control deslizante en la posición inferior).
2. pulse el botón de encendido situado en el lado derecho del instrumento.
3. mantenga pulsado el botón de encendido durante 3 segundos para apagar el piano.

El botón de encendido se iluminará de forma permanente. Ahora puede ajustar el volumen deseado con el regulador de volumen.

5.4 AJUSTE DEL VOLUMEN

Puede ajustar el volumen con el regulador de volumen. Deslice el control de volumen hacia arriba para subir el volumen. Desliza el control de volumen hacia abajo para bajar el volumen.



CONTROL DE VOLUMEN

6.

SELECCIÓN DE SONIDOS

Su piano digital dispone de 21 sonidos diferentes. Estos sonidos están asignados a diferentes categorías de sonido. En este capítulo aprenderá a acceder a sonidos individuales.



6.1

CATEGORÍAS DE SONIDO Y SONIDOS

Su piano digital dispone de cinco categorías de sonido diferentes. Estas categorías pueden seleccionarse utilizando los botones de flecha Arriba y Abajo. Pulse los botones de flecha izquierda y derecha para seleccionar sonidos individuales dentro de la categoría seleccionada.

Categoría	Sonido
Piano	Modern
Piano	Classic
Piano	Bright
Piano	Upright
Piano	Rock Gr.
Piano	Harpsi
E-Piano	E-Piano 1
E-Piano	E-Piano 2
E-Piano	E-Piano 3
E-Piano	E-Piano 4
Strings and Choir	Strings
Strings and Choir	Choir
Strings and Choir	Synt Str
Strings and Choir	Synt Pad
Organ	Organ 1
Organ	Organ 2
Organ	Organ 3
Others	Guitar
Others	Clavi
Others	Vibra
Others	Accord

7

METRONOM

Su piano digital dispone de un metrónomo interno que le ayudará a encontrar y mantener el compás correcto mientras toca.

El metrónomo tiene 7 compases y es ajustable entre 32 y 250 BPM.

ENCENDER / APAGAR

Pulse el botón del metrónomo para abrir el menú del metrónomo. El botón del metrónomo se ilumina. Para iniciar el metrónomo, pulse el botón de función F3 - "Inicio". Para detener el metrónomo, pulse de nuevo el botón F3.

MODIFICAR LA VELOCIDAD

Utilice las teclas de cursor para ajustar la velocidad del metrónomo. Utilice los botones izquierda/derecha para seleccionar el dígito correspondiente. Puede aumentarla o disminuirla en un dígito utilizando los botones de cursor Arriba/Abajo.

CAMBIAR TIPO

Para cambiar el tipo de compás, pulse la tecla derecha del cursor hasta seleccionar el tipo de compás. Utilice los botones de cursor arriba/abajo para cambiar entre los diferentes tipos de compás.

ES

8

BLUETOOTH AUDIO / MIDI

Bluetooth MIDI

Puede utilizar la función Bluetooth MIDI para conectar su piano digital GEWA a diversas aplicaciones de aprendizaje o DAW (estaciones de trabajo de audio digital, por ejemplo, Logic Pro o Studio One).

La interfaz Bluetooth MIDI está siempre activa y puede conectarse a su piano digital en cualquier momento. En la búsqueda de su dispositivo móvil, la interfaz MIDI se muestra como:

GEWA Mid

Siga las instrucciones de su software MIDI para conectar el piano.



MIDI



Código de
emparejamiento
4392

Bluetooth AUDIO

Además de la interfaz MIDI Bluetooth, su piano digital GEWA también dispone de una función de audio Bluetooth. Para activar el audio Bluetooth, proceda de la siguiente manera:

Pulse la tecla de configuración para acceder a los ajustes.

Pulse la segunda tecla de función para poner el piano en modo de emparejamiento.

El piano está ahora en modo de emparejamiento y espera a que se conecten dispositivos externos. PIN Bluetooth: 4392

Después de un emparejamiento exitoso, ahora puede reproducir archivos de audio desde el dispositivo final en el piano a través de la interfaz de audio Bluetooth.

ES

9.

APLICACIÓN PIANO REMOTE

Su piano digital GEWA puede conectarse a su smartphone a través de Bluetooth. Además de la función estándar a través de la interfaz Bluetooth de audio y MIDI, también se pueden realizar ajustes adicionales a través de la aplicación GEWA Piano Remote.

Esta aplicación está disponible para la mayoría de dispositivos Android e iOS.

Para descargarla, simplemente busque "GEWA Piano Remote" en la tienda de aplicaciones o visite nuestro sitio web: www.gewakeys.com para obtener más información.



GEWA Piano Remote en
Google Play



GEWA Piano Remote en la App
Store de Apple

9.1

CONECTAR APP

La aplicación GEWA Piano Remote le ofrece muchas posibilidades de ajuste adicionales. Por ejemplo, la creación de sonidos favoritos, efectos, combinaciones de sonidos, reproductor de lecciones, funciones de grabación de canciones de demostración o acceso al técnico de piano virtual. Encontrará una descripción completa de las funciones en www.gewakeys.com.

Para establecer una conexión con su piano GEWA, proceda como se indica a continuación:

1. Asegúrese de que el Bluetooth está activado en su piano.
2. Inicie la aplicación GEWA Piano Remote y busque dispositivos.
3. Haga clic en el dispositivo GEWA para establecer la conexión.



NOTA

El sistema operativo Android necesita acceder a tu ubicación para buscar dispositivos Bluetooth MIDI en las proximidades. Por favor, habilite el acceso a la ubicación durante el proceso de búsqueda. La aplicación GEWA Piano Remote no almacena ningún dato del usuario y NO los transmite a terceros.

ES

10.

SONIDOS FAVORITOS

Su piano digital GEWA dispone de 6 sonidos favoritos. Puede definirlos libremente en la GEWA Piano Remote App y llamarlos en cualquier momento a través del instrumento.

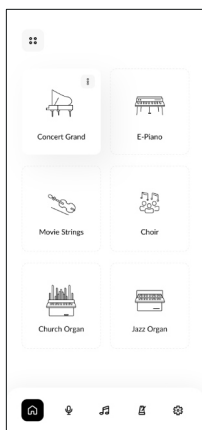

A la derecha verá la pantalla de inicio de la aplicación GEWA Piano Remote. Esta contiene 6 fichas con un símbolo "+" en el centro.

Pulse el símbolo + para crear un nuevo sonido favorito. Para cada sonido favorito están disponibles las siguientes opciones de ajuste:

- Nombre
- Sonido (seleccione aquí su sonido favorito)
- Efecto (por ejemplo, chorus, trémolo, etc.)
- Reverberación (defina la reverberación de su sonido)
- Metrónomo

10.1

SELECCIONAR SONIDOS FAVORITOS

Los sonidos favoritos se sincronizan automáticamente con tu piano y se guardan allí. De este modo, puede acceder a estos ajustes en cualquier momento, incluso sin conexión a la aplicación.

Para seleccionar sus sonidos favoritos, desplácese por las categorías de sonidos hasta llegar a la categoría "Favoritos". Aquí encontrarás los 6 sonidos favoritos de tu UP540.

11.

DATOS TÉCNICOS

Nombre	Característica
Dimensiones An x Pr x Al (con el atril colocado) en cm	142x44x85 (102)
Peso	53,5 kg
Consumo de energía Funcionamiento	Máx. 75 vatios
Teclado	88 teclas, Ivory Touch Pro, Graded Hammer
Dinámica táctil	6 ajustes (Suave 1, Suave 2, Medio, Duro 1, Duro 2 y Constante)
Pedales	Damper, sostenuto y pedal de piano
Fuente de sonido	Muestras musicales GEWA con capa estéreo cuádruple
Polifonía	256
Número de sonidos integrados	21
Potencia nominal RMS del amplificador	2x30W
Altavoz	Sistema de 2 vías (2 altavoces de agudos y 2 de medios-graves)
Función de grabación	Grabador de 2 pistas integrado + grabación WAV por USB
Formato de grabación	Archivo MIDI estándar / audio .WAV
Conexiones	Toma de conexión a la red Entrada MIDI Salida MIDI Entrada LINE Salida LINE 2x toma de auriculares (jack 6,3 mm) USB tipo A USB tipo B Pedal de sustain

GUIDE DE DÉMARRAGE RAPIDE
GEWA UP540



SOMMAIRE

1	INFORMATIONS SUR LA SÉCURITÉ	78
1.1	Informations sur la sécurité	78
1.2	Utiliser conformément à l'usage prévu	79
1.3	Utilisation inappropriée - exemples	79
1.4	Précautions à prendre	80
1.5	Marque CE	81
1.6	Élimination	81
2	CONTENU DE LA LIVRAISON	82
3	INSTRUCTIONS DE MONTAGE	83
4	PREMIERS PAS	86
4.1	Les commandes de votre piano numérique	86
4.2	Boutons de commande et pédales	87
4.3	Tables de jeu / Connexions / Face inférieure	88
5	MISE EN SERVICE	90
5.1	Alimentation électrique	90
5.2	Connecter la pédale	91
5.3	Mise en marche et arrêt	92
5.4	Régler le volume	92
6	SÉLECTION DU SON	93
6.1	Catégories de sons et sons	93
7	METRONOM	94
8	BLUETOOTH	94
9	PIANO REMOTE APP	95
9.1	Connecter l'application	95
10	SONS FAVORIS	96
10.1	Sélectionner les sons favoris	96
11	DONNÉES TECHNIQUES	97

Cher client ,

Nous vous remercions d'avoir choisi un piano numérique de GEWA ! Vous avez choisi un piano numérique de haute qualité qui vous procurera une expérience sonore impressionnante et beaucoup de plaisir.

Des fonctions supplémentaires étendent les possibilités de votre piano numérique bien au-delà du jeu de piano.

Votre sécurité est très importante pour nous !

C'est pourquoi nous vous invitons à lire attentivement les informations relatives à la sécurité et à les respecter scrupuleusement. Conservez ce mode d'emploi et remettez-le à l'utilisateur concerné.

1

INFORMATIONS SUR LA SÉCURITÉ

Le fabricant n'est pas responsable des dommages corporels ou matériels résultant d'une utilisation non conforme de l'appareil !



REMARQUE

N'utilisez votre piano numérique que conformément aux dispositions mentionnées ici !

1.1

INFORMATIONS SUR LA SÉCURITÉ

Dans ce mode d'emploi, les symboles suivants sont utilisés pour l'identification des dangers et des remarques

Niveau de danger	Symbole	Signification	Définition
Blessures graves		AVERTISSEMENT	Blessures très graves, voire mortelles, en cas de non-respect
Blessures graves par électrocution		AVERTISSEMENT	Additif pour signaler le danger des chocs électriques.
Blessures légères et dégâts matériels		ATTENTION	Des blessures légères et/ou des dommages matériels peuvent survenir en cas de non-respect de la consigne de sécurité.
Remarque		REMARQUE	Informations importantes concernant l'utilisation de l'appareil
Conseil		CONSEIL	Conseils d'utilisation

1.2 UTILISER CONFORMÉMENT À L'USAGE PRÉVU

Le piano numérique est conçu pour être utilisé dans des pièces sèches.

- Il est possible de connecter des appareils pour la reproduction audio (en entrée ou en sortie) ou pour la communication de données. Les spécifications techniques respectives doivent toutefois être respectées (voir à ce sujet la section "Caractéristiques techniques").
- Le raccordement électrique ne doit être effectué qu'à des alimentations électriques installées conformément aux prescriptions. La tension du secteur indiquée sur la plaque signalétique doit correspondre à la tension du secteur du pays d'utilisation.
- Le piano numérique ne doit être utilisé que dans l'état de livraison original décrit ci-après. Les transformations de toute sorte sont interdites et entraînent la perte immédiate du droit à la garantie.
- Le piano numérique doit être installé sur des sols ou des plates-formes stables et plats, solidement fixés et adaptés à son poids.

1.3 UTILISATION INAPPROPRIÉE - EXEMPLES :

- utilisation à l'extérieur ou sous la pluie
- utilisation dans des locaux humides
- Raccordement à une tension d'alimentation incorrecte ou à des alimentations électriques installées de manière non conforme.
- Utilisation à proximité immédiate d'appareils électriques ou électroniques tels que des chaînes stéréo, des téléviseurs, des radios ou des téléphones portables.
- Ces appareils peuvent provoquer des interférences et altérer la qualité du son.
- Des câbles de raccordement électrique trop longs peuvent également nuire à la qualité du son.
- Transport et installation dans des endroits ou des véhicules soumis à de fortes vibrations, à la poussière ou à une forte chaleur (par exemple en cas d'exposition directe au soleil).



REMARQUE

Le fabricant décline toute responsabilité pour les dommages résultant des causes suivantes :

- non-respect des consignes de sécurité
- Manipulation non conforme
- Utilisation avec des appareils raccordés ne correspondant pas aux caractéristiques techniques énumérées ci-dessous.

1.4 MESURES DE PRÉCAUTION

Respectez impérativement les mesures de précaution mentionnées ici. Le non-respect des mesures de précaution peut avoir de graves conséquences :

- blessures graves, voire accidents mortels
- Chocs électriques
- Courts-circuits
- Endommagement
- incendie

D'autres dangers sont envisageables, c'est pourquoi cette liste n'est pas exhaustive.



AVERTISSEMENT Electrocution mortelle



- Même un faible courant électrique peut entraîner de graves blessures, voire la mort !
- Ne jamais ouvrir le piano numérique.
- Ne jamais utiliser de câble d'alimentation endommagé.
- Posez les câbles d'alimentation de manière à éviter tout endommagement.
- Ne jamais poser de récipients remplis d'eau ou de liquides (vases, verres, etc.) sur la table de jeu.
- Ne jamais verser de l'eau ou des liquides dans le piano numérique ou le clavier.
- Ne jamais nettoyer le piano numérique avec un chiffon mouillé.
- Ne jamais brancher ou débrancher la fiche secteur avec les mains mouillées. Ne jamais tirer sur le câble, cela pourrait l'endommager.
- Si un liquide pénètre accidentellement dans le piano numérique, débranchez immédiatement la fiche secteur. Faites ensuite contrôler le piano numérique par votre service après-vente GEWA.



AVERTISSEMENT En cas d'événements inhabituels

- Éteignez le piano numérique ou débranchez le cordon d'alimentation si :
 - une perte soudaine de son se produit pendant l'utilisation du piano numérique,
 - le piano numérique dégage une odeur ou une fumée inhabituelle.
- Faites alors impérativement contrôler le piano numérique par votre service après-vente GEWA.



AVERTISSEMENT Protection contre l'incendie

- Les flammes nues telles que les bougies ou les lampes à huile peuvent se renverser et provoquer un incendie.
- Ne jamais poser d'objets avec des flammes ouvertes sur le piano numérique !



ATTENTION

Dommmages au piano numérique

- Des tensions électriques inappropriées peuvent endommager le piano numérique.
- N'utilisez le piano numérique que dans la plage de tension autorisée (comme indiqué sur la plaque signalétique correspondante).
- N'utilisez que le câble d'alimentation fourni.
- Ne placez jamais le câble d'alimentation à proximité d'une source de chaleur, telle qu'un radiateur ou un chauffage par rayonnement.
- Ne pliez pas ou n'endommagez pas le câble d'alimentation de manière excessive.
- Placez le cordon d'alimentation de manière à ce que personne ne puisse marcher, trébucher ou faire rouler quelque chose dessus.
- Ne placez pas d'objets sur le cordon d'alimentation.
- Inspectez régulièrement la fiche d'alimentation et retirez toute poussière ou saleté éventuelle.

FR



ATTENTION



Dommmages au piano numérique suite à un orage

- Les orages peuvent générer des surtensions électriques susceptibles d'endommager les appareils électriques.
- En cas d'orage ou de non-utilisation prolongée (voyage), débranchez la fiche de la prise de courant.

1.5

CERTIFICAT CE

Cet appareil est conforme aux exigences des directives européennes : **Directive 2014/53/EU**



- EN55032:** 2015
- EN55035:** 2017+A11:2020
- EN61000-3-2:** 2014
- EN61000-3-3:** 2013
- EN301489-17:** V3.2.4
- EN62368-1:** 2014+A1:2017

La conformité aux directives susmentionnées est confirmée par le sigle CE apposé sur l'appareil. La déclaration de conformité peut être consultée à l'adresse suivante :

GEWA music GmbH, Oelsnitzer Str. 58, 08626 Adorf, GERMANY

1.6

ÉLIMINATION



Pour l'élimination, veuillez apporter l'appareil usagé au point de collecte de votre organisme communal d'élimination des déchets (par ex. entreprise d'élimination des déchets, centre de recyclage).

Le symbole ci-contre signifie que l'appareil usagé doit être éliminé séparément des ordures ménagères. Conformément à la loi sur les appareils électriques et électroniques, les propriétaires d'appareils usagés sont tenus par la loi d'amener les anciens appareils électriques et électroniques à une collecte séparée des déchets.

Aidez-nous et contribuez à la protection de l'environnement en ne jetant pas l'appareil usagé avec les ordures ménagères.

2.

CONTENU DE LA LIVRAISON

Vérifiez que le contenu de l'emballage est complet avant de commencer le montage.

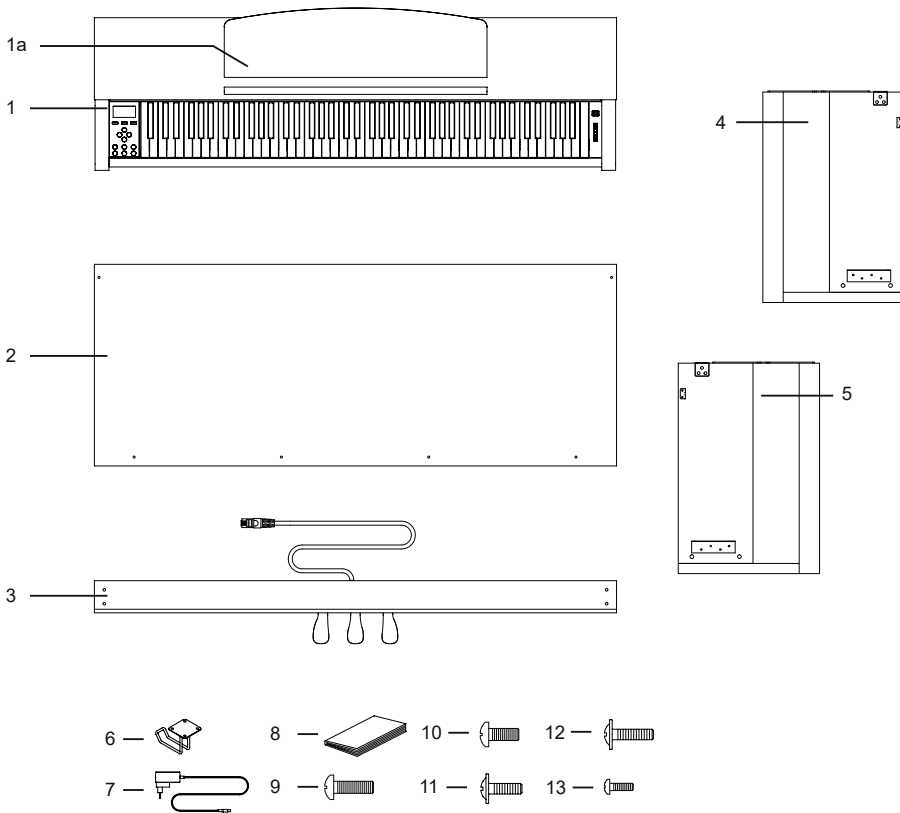

Pos	Désignation	Quantité
1	Table de jeu avec clavier et couvercle de clavier	1
1a	Rangement des partitions	1
2	Paroi arrière	1
3	Pédalier	1
4	Partie latérale gauche	1
5	Partie latérale droite	1
6	Support pour casque d'écoute	1
7	Bloc d'alimentation	1
8	Guide de démarrage rapide	1
9	Vis cruciforme à tête bombée M6 x 25	4
10	Vis cruciforme à tête bombée M6 x 16	4
11	Vis cruciforme à tête plate M4 x 16	2
12	Vis cruciforme à tête plate M4 x 20	4
13	Vis cruciforme M4 x 12	4

3.

INSTRUCTIONS DE MONTAGE

Dans cette section, vous apprendrez comment installer correctement votre piano numérique.

Vous avez besoin pour le montage :

- Un tournevis cruciforme de taille 2
- Une autre personne



REMARQUE

Ne serrez pas les vis cruciformes à fond tant que toutes les pièces de votre piano numérique ne sont pas prémontées et alignées.

Voici comment assembler votre nouveau piano numérique :

1. reliez le pedalboard (3) aux parties latérales (4 et 5). Utilisez pour cela les vis cruciformes (9).
2. fixez ensuite le panneau arrière (2) avec les 4 vis à tête plate (12) sur le pédalier et les deux vis (11) sur les parties latérales.

4. vous pouvez ensuite placer la table de jeu (1) par le haut. Veillez à ce que la table de jeu soit placée de manière adaptée sur les équerres métalliques des parties latérales. Ensuite, la table de jeu doit être vissée par le bas à l'aide des 4 vis cruciformes (10).

5) Alignez ensuite votre piano numérique et serrez toutes les vis.

6) Pour finir, fixez le support de casque d'écoute sur la face inférieure de la console. Utilisez pour cela les 4 vis restantes (14).

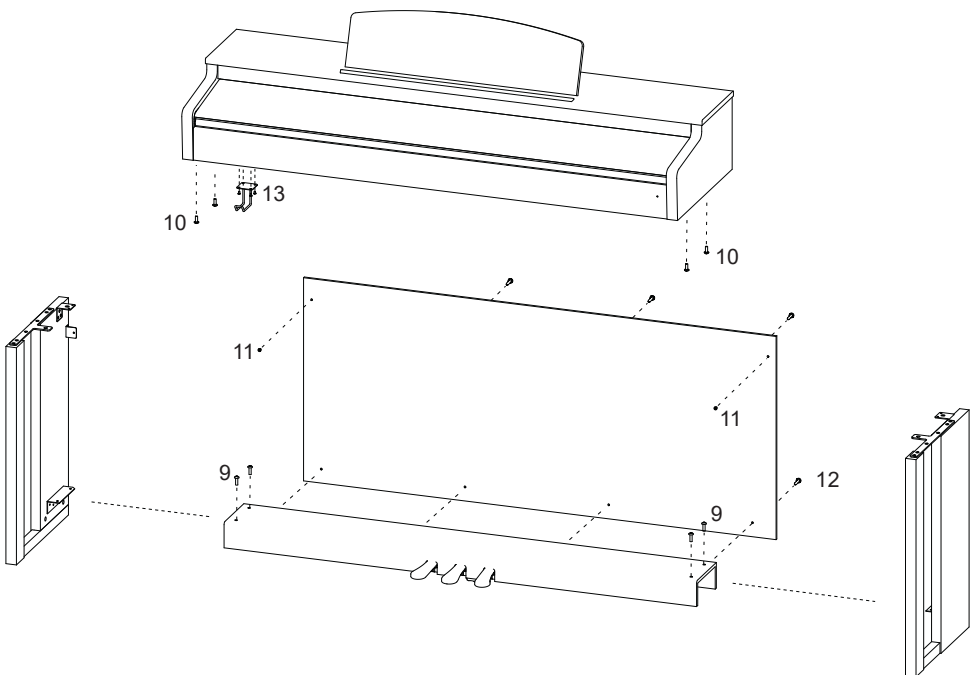

6. branchez le câble de la pédale et le bloc d'alimentation dans les connecteurs prévus à cet effet à l'arrière de la console (1).

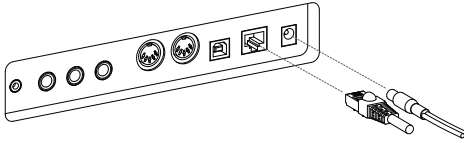

7. comment mettre en place le classement des notes.

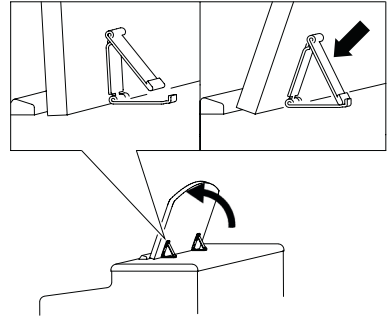

FR



ATTENTION

OUVERTURE DU COUVERCLE DU CLAVIER

Veillez toujours utiliser vos deux mains pour ouvrir le couvercle du clavier.

Ouvrez le couvercle du clavier comme indiqué sur le schéma. Procédez dans l'ordre inverse pour le fermer.

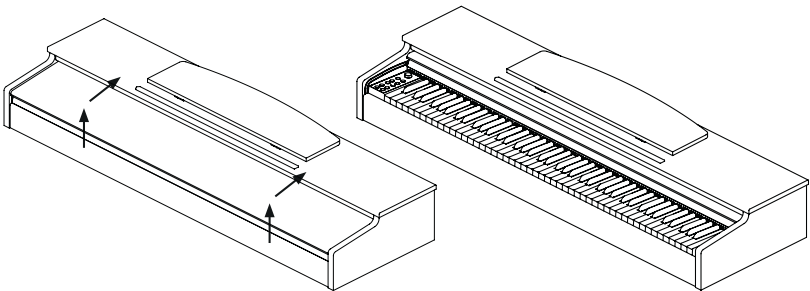

REMARQUE

UTILISATION AVEC UN PIED DE CLAVIER

Il est également possible d'utiliser votre piano numérique sans la table de jeu fournie, sur un pied pour clavier (non fourni). Veillez à ce que le trépied soit bien stable et placez le piano numérique au centre. Si possible, le trépied ne doit pas couvrir les haut-parleurs situés sous le piano. Pour le raccordement d'une pédale de sustain/d'amortissement usuelle, une prise jack de 6,3 mm est disponible sur la face inférieure de la console. Celle-ci porte l'inscription Sustain.

4.

PREMIERS PAS

Dans cette section, nous allons vous familiariser avec les commandes de votre piano numérique.

FR

4.1

LES COMMANDES DE VOTRE PIANO NUMÉRIQUE

Votre piano numérique GEWA dispose des éléments de commande suivants :

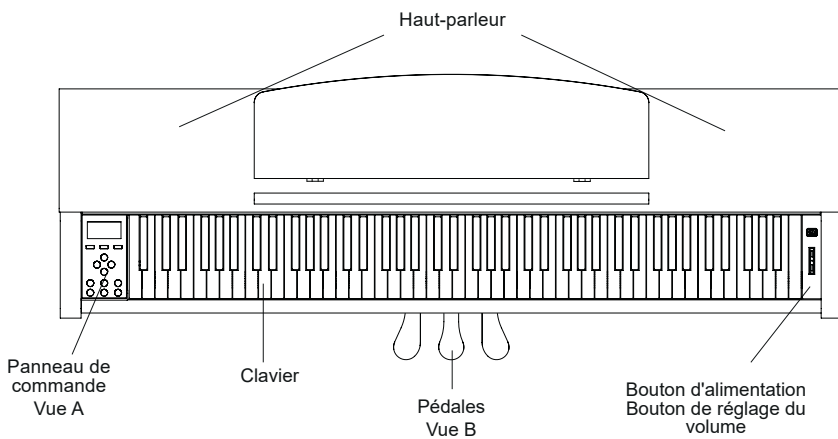

4.2

BOUTONS DE COMMANDE ET PÉDALES

Vue A

FR

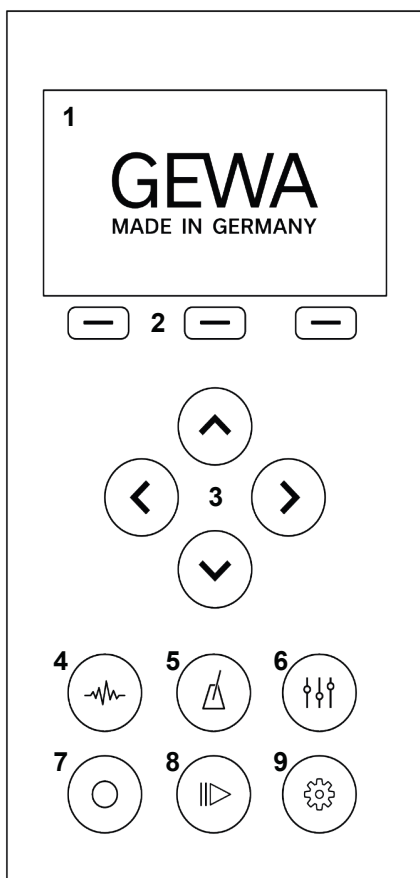

1 - Affichage

Affiche des informations sur les réglages effectués.

2 - Boutons programmables

Cela permet d'appeler des fonctions attribuées à l'écran.

3 - Touches de curseur

Ici, vous naviguez dans les fonctions respectives et pouvez effectuer des réglages.

4 - Choix du son

Sélectionnez différents sons de votre piano numérique.

5 - Métronome

Ouvrez le métronome

6 - Réglages de l'EQ

Effectuez des réglages sur le rendu sonore de votre instrument.

7 - Enregistrement

Ouvrez le sous-menu Enregistrement

8 - Lecteur

Ouvrez le sous-menu du lecteur.

9 - Réglages

Effectuez des réglages sur votre instrument.

Pédale Forte (droite)

Lorsque l'on appuie sur la pédale de forte ou de sustain d'un piano à queue acoustique, toutes les étouffoirs posés sur les cordes sont soulevés. Ainsi, toutes les notes jouées continuent de résonner même après le relâchement des touches.

De plus, les cordes des notes non jouées peuvent également vibrer librement, de sorte que leurs fréquences de résonance sont stimulées. Il en résulte un son plus riche. La pédale du piano GEWA permet également de jouer avec une demi-pédale. Dans ce cas, les étouffoirs simulés ne sont que légèrement relevés et les notes jouées s'éteignent plus rapidement que lorsque la pédale est enfoncée à fond.

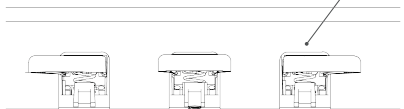

Pédale Sostenuto (centre)

La pédale sostenuto a une fonction similaire à celle de la pédale forte. Toutefois, seules les notes des touches qui sont enfoncées au moment où la pédale est actionnée sont maintenues. Toutes les autres notes sont étouffées normalement.

Pédale de piano (gauche)

En actionnant la pédale Piano ou Una-Corda, on simule le déplacement de la mécanique du piano de quelques millimètres vers la droite. La modification de la position de frappe des marteaux produit un autre timbre et un son légèrement plus faible.

4.3

TABLES DE JEU / CONNECTEURS / DESSOUS

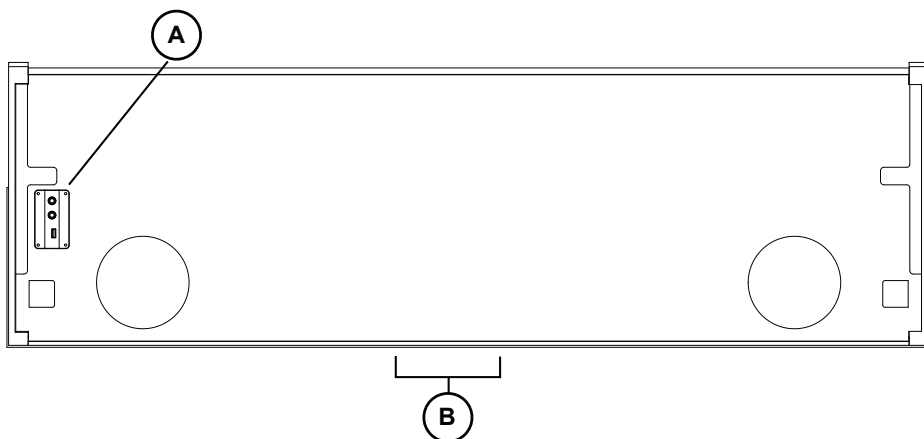

Vue A

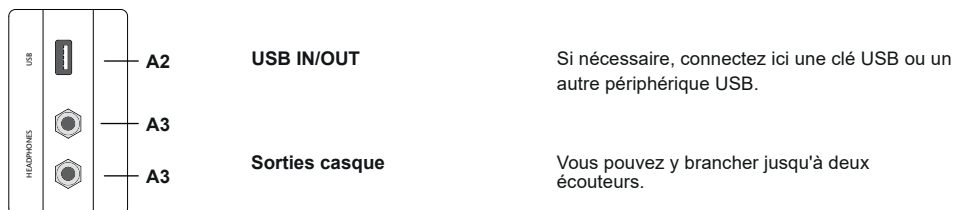

FR

Vue B

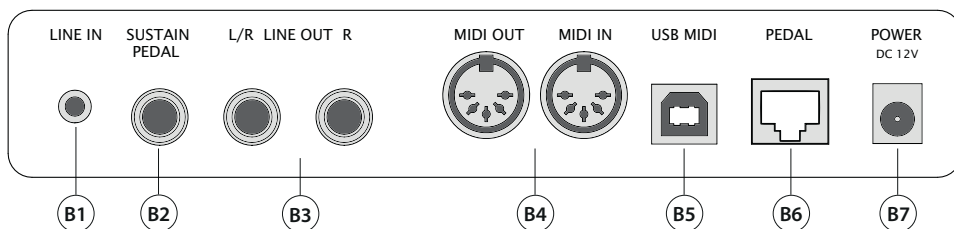

- B1 LINE IN** Cette prise jack 3,5 mm sert à connecter des générateurs de sons externes (par exemple un lecteur MP3).
- B2 SUSTAIN PEDAL** Connectez une pédale de sustain externe à la console.
- B3 LINE OUT** Cette prise est divisée en canaux stéréo gauche et droit. Reliez ces sorties à un appareil de réception (par exemple un amplificateur, un enregistreur, ...) via un câble jack 6,3 mm.
- B4 MIDI IN / OUT** Connectez ici des appareils MIDI pour utiliser les fonctions MIDI de votre piano numérique.
- B5 USB MIDI** Connectez votre piano numérique à votre PC via ce port.
- B6 PEDAL** Connecte ici le câble de pédale de l'unité à trois pédales.
- B7 RACCORDEMENT AU RÉSEAU** Branchez l'adaptateur secteur fourni (DC 12V 2.5A)

5.

MISE EN SERVICE

Dans cette section, vous apprendrez comment utiliser correctement votre piano numérique.

FR

5.1

ALIMENTATION ÉLECTRIQUE

Commencez par brancher la fiche de l'adaptateur secteur dans l'ordre suivant :

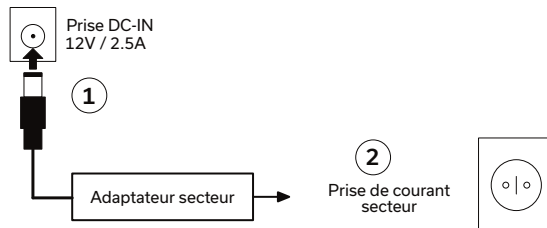

ATTENTION

Veillez utiliser exclusivement l'adaptateur secteur fourni avec l'instrument. L'utilisation d'un mauvais adaptateur peut endommager l'instrument !



REMARQUE

Pour débrancher l'adaptateur secteur, procédez exactement dans l'ordre inverse. Veuillez vous assurer que l'instrument est éteint avant de débrancher le câble d'alimentation.

ADAPTATEUR SECTEUR AVEC FICHE DÉTACHABLE

L'adaptateur secteur fourni dispose de différents types de fiches. Celles-ci peuvent être remplacées en fonction du pays d'utilisation et des prises de courant qui y sont disponibles. Pour ce faire, procédez comme suit :

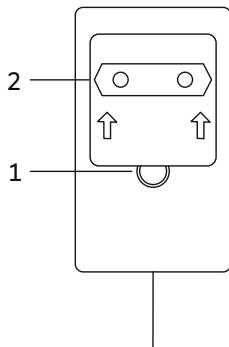

Appuyez sur le bouton de blocage (1) et maintenez-le enfoncé. Pendant ce temps, faites glisser la plaque d'adaptation (2) vers le haut pour l'enlever du bloc d'alimentation.

Pour utiliser une autre plaque d'adaptation, enfoncez-la sur la fiche et poussez-la vers le bas jusqu'à ce que le bouton de blocage (1) s'enclenche avec un clic.

5.2

BRANCHER LA PÉDALE

Connectez la pédale de piano fournie comme suit :

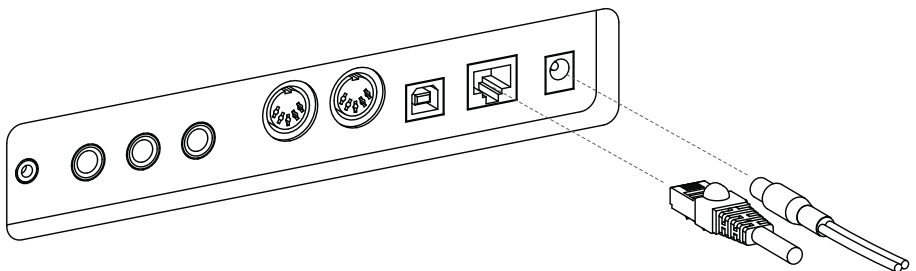

5.3 ALLUMER ET ÉTEINDRE

1. placez le curseur du volume sur le niveau le plus bas (curseur sur la position la plus basse).
2. appuyez sur le bouton d'alimentation situé sur le côté droit de l'instrument.
3. pour éteindre le piano, maintenez le bouton Power enfoncé pendant 3 secondes.

Le bouton d'alimentation doit maintenant être allumé en permanence. Vous pouvez maintenant régler le volume souhaité à l'aide du bouton de volume.

5.4 RÉGLER LE VOLUME

Vous pouvez régler le volume à l'aide du bouton de réglage du volume. Faites glisser le bouton de volume vers le haut pour augmenter le volume. Faites glisser le bouton de volume vers le bas pour diminuer le volume.

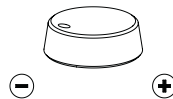

CONTRÔLE DU VOLUME

6.

SÉLECTIONNER DES SONS

Votre piano numérique dispose de 21 sons différents. Ces sons sont attribués à différentes catégories de sons. Dans ce chapitre, vous apprendrez comment accéder aux différents sons.

FR

6.1

CATÉGORIES DE SON ET SONS

Votre piano numérique dispose de cinq catégories de sons différentes. Ces catégories peuvent être sélectionnées à l'aide des touches fléchées Haut et Bas. Appuyez sur les touches fléchées gauche et droite pour sélectionner des sons individuels dans la catégorie choisie.

Catégorie	Son
Piano	Modern
Piano	Classic
Piano	Bright
Piano	Upright
Piano	Rock Gr.
Piano	Harpsi
E-Piano	E-Piano 1
E-Piano	E-Piano 2
E-Piano	E-Piano 3
E-Piano	E-Piano 4
Strings and Choir	Strings
Strings and Choir	Choir
Strings and Choir	Synt Str
Strings and Choir	Synt Pad
Organ	Organ 1
Organ	Organ 2
Organ	Organ 3
Others	Guitar
Others	Clavi
Others	Vibra
Others	Accord

7

METRONOM

Votre piano numérique dispose d'un métronome interne qui vous aide à trouver et à conserver la bonne mesure lorsque vous jouez.

Le métronome dispose de 7 types de mesures et peut être réglé entre 32 et 250 BPM.

ACTIVER / DÉSACTIVER

Appuyez sur le bouton du métronome pour ouvrir le menu du métronome. Le bouton du métronome s'allume alors. Pour démarrer le métronome, appuyez sur la touche de fonction F3 - "Start". Pour arrêter le métronome, appuyez à nouveau sur la touche F3.

MODIFIER LA VITESSE

Utilisez les touches de curseur pour ajuster la vitesse du métronome. Utilisez les touches gauche/droite pour sélectionner le chiffre correspondant. Vous pouvez l'augmenter ou le diminuer d'un chiffre à l'aide des touches de curseur haut/bas.

MODIFIER LE TYPE DE CALENDRIER

Pour modifier le type de mesure, appuyez sur la touche de curseur droite jusqu'à ce que vous ayez sélectionné le type de mesure. Utilisez les touches de curseur haut/bas pour passer d'un type de mesure à l'autre.

8

BLUETOOTH AUDIO / MIDI

Bluetooth MIDI

Grâce à la fonction Bluetooth MIDI, vous pouvez connecter votre piano numérique GEWA à différentes applications d'apprentissage ou DAW (Digital Audio Workstations, par exemple Logic Pro ou Studio One).

L'interface Bluetooth MIDI est active en permanence et vous pouvez vous connecter à votre piano numérique à tout moment. Dans la recherche de votre terminal mobile, l'interface MIDI est affichée comme :

GEWA Mid

Suivez les instructions de votre logiciel MIDI pour connecter le piano.



MIDI



Code d'appairage
4392

Bluetooth AUDIO

En plus de l'interface Bluetooth MIDI, votre piano numérique GEWA dispose également d'une fonction audio Bluetooth. Pour activer l'audio Bluetooth, veuillez procéder comme suit :

Appuyez sur la touche Settings pour accéder aux paramètres.

En appuyant sur la deuxième touche de fonction, vous mettez le piano en mode d'appairage.

Le piano se trouve maintenant en mode d'appairage et attend la connexion d'appareils externes. Code PIN Bluetooth : 4392

Une fois l'appairage réussi, vous pouvez lire des fichiers audio sur votre piano via l'interface audio Bluetooth du terminal.

9.

PIANO REMOTE APP

Votre piano numérique GEWA peut être connecté à votre smartphone via Bluetooth. En plus de la fonction standard via l'interface audio Bluetooth et MIDI, des réglages supplémentaires peuvent être effectués via l'application GEWA Piano Remote.

Cette application est disponible pour la plupart des appareils Android et iOS.

Pour la télécharger, il suffit de chercher "GEWA Piano Remote" dans l'App-Store ou de visiter notre site web : www.gewakeys.com pour plus d'informations.



GEWA Piano Remote sur
Google Play



GEWA Piano Remote dans l'App
Store d'Apple

9.1

CONNECTER L'APP

L'application GEWA Piano Remote met à votre disposition de nombreuses possibilités de réglage supplémentaires. Comme par exemple la création de sons favoris, d'effets, de combinaisons de sons, de Lesson-Player, de fonctions d'enregistrement de morceaux de démonstration ou l'accès au technicien de piano virtuel. Vous trouverez une description complète des fonctions sur www.gewakeys.com

Pour établir une connexion avec votre piano GEWA, veuillez procéder comme suit :

1. assurez-vous que le Bluetooth est activé sur votre piano.
2. lancez l'application GEWA Piano Remote et recherchez les appareils.
3. cliquez sur le GEWA Device pour établir une connexion.



REMARQUE

Le système d'exploitation Android a besoin d'accéder à votre localisation pour rechercher les appareils Bluetooth MIDI à proximité. Veuillez activer l'accès à la localisation pendant le processus de recherche. L'application GEWA Piano Remote n'enregistre pas les données des utilisateurs et ne les transmet PAS à des tiers.

FR

10.

SONS FAVORIS

Votre piano numérique GEWA dispose de 6 sons favoris. Vous pouvez les sélectionner dans l'application GEWA Piano Remote App et les appeler à tout moment via l'instrument.

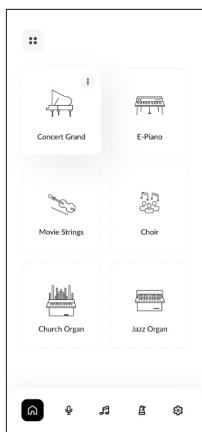

Sur le côté droit, vous voyez l'écran d'accueil de l'application GEWA Piano Remote. Celui-ci contient 6 tuiles avec un symbole "+" au milieu.

Appuyez sur le symbole + pour créer un nouveau son favori. Pour chaque son favori, les possibilités de réglage suivantes sont disponibles :

- Nom
- Sound (choisissez ici votre son préféré)
- Effet (par exemple chorus, trémolo, etc.)
- Reverb (définissez la réverbération de votre son)
- Métrologue

10.1

SÉLECTIONNER LES SONS FAVORIS

Les sons favoris sont automatiquement synchronisés avec votre piano et y sont enregistrés. Vous pouvez donc consulter ces réglages à tout moment, même sans connexion existante à l'application.

Pour sélectionner les sons favoris, faites défiler les catégories de sons jusqu'à ce que vous atteigniez la catégorie "Favorites". C'est ici que se trouvent les 6 sons favoris de votre UP540.

11.

DONNÉES TECHNIQUES

Nom	Caractéristique
Dimensions L x P x H (avec le support de partition relevé) en cm	142x44x85 (102)
Poids	53,5 kg
Puissance absorbée en fonctionnement	75 watts max.
Clavier	88 touches, Ivory Touch Pro, Graded Hammer
Dynamique de frappe	6 réglages (Soft 1, Soft 2, Medium, Hard 1, Hard 2 et Constant)
Pédales	Sourdine, pédale de sostenuto et pédale de piano
Source sonore	Échantillons musicaux GEWA avec couche stéréo quadruple
Polyphonie	256
Nombre de sons intégrés	21
Amplificateur Puissance nominale RMS	2x30W
Haut-parleur	Système à 2 voies (2x tweeters, 2x haut-parleurs mid-bass)
Fonction d'enregistrement	enregistreur 2 pistes intégré + enregistrement WAV USB
Format d'enregistrement	Fichier MIDI standard / audio .WAV
Raccords	Prise d'alimentation Entrée MIDI Sortie MIDI Entrée LINE LINE Out 2x prise casque (jack 6,3mm) USB type A USB type B Pédale de sustain

GUIDA RAPIDA
GEWA UP540



CONTENUTI

1	INFORMAZIONI SULLA SICUREZZA	102
1.1	Informazioni sulla sicurezza	102
1.2	Utilizzo come previsto	103
1.3	Esempi di uso improprio	103
1.4	Misure precauzionali	104
1.5	Marchio CE.....	105
1.6	Smaltimento dei rifiuti	105
2	AMBITO DI CONSEGNA	106
3	ISTRUZIONI DI MONTAGGIO	107
4	PRIMI PASSI	110
4.1	I comandi del pianoforte digitale.....	110
4.2	Pulsanti di controllo e pedali.....	111
4.3	Tavoli da gioco / collegamenti / lato inferiore	112
5	COMMISSIONE	114
5.1	Alimentazione	114
5.2	Collegamento del pedale	115
5.3	Accensione e spegnimento.....	116
5.4	Regolazione del volume	116
6	SELEZIONE DEL SUONO	117
6.1	Categorie di suoni e suoni	117
7	METROMETRO	118
8	BLUETOOTH	118
9	APP PER PIANOFORTE REMOTO	119
9.1	Collegare l'app	119
10	SUONI PREFERITI	120
10.1	Selezione dei suoni preferiti	120
11	DATI TECNICI	121

Gentile cliente,

Grazie per aver scelto un pianoforte digitale GEWA! Avete scelto un pianoforte digitale di alta qualità che vi regalerà un'esperienza sonora impressionante e tanto piacere.

Le funzioni aggiuntive ampliano le possibilità del vostro pianoforte digitale ben oltre la riproduzione del pianoforte.

La vostra sicurezza è molto importante per noi!

Per questo motivo, vi invitiamo a leggere attentamente le informazioni sulla sicurezza e a seguirle con precisione. Conservate queste istruzioni per l'uso in un luogo sicuro e consegnatele al rispettivo utente.

1

INFORMAZIONI SULLA SICUREZZA

Il produttore non è responsabile per danni a persone o cose derivanti da un uso improprio dell'apparecchio!



NOTA

Utilizzare il pianoforte digitale solo nel rispetto delle norme qui riportate!

1.1

INFORMAZIONI SULLA SICUREZZA

Nelle presenti istruzioni per l'uso vengono utilizzati i seguenti simboli per indicare pericoli e istruzioni

Livello di pericolo	Simbolo	Significato	Definizione di
Lesioni gravi		ATTENZIONE	Lesioni gravi o mortali se ignorate
Lesioni gravi dovute a scosse elettriche		ATTENZIONE	Supplemento per l'etichettatura del pericolo di scosse elettriche.
Ferite minori e danni materiali		ATTENZIONE	L'inosservanza delle istruzioni di sicurezza può provocare lesioni minori e/o danni materiali.
Suggerimento		NOTA	Informazioni importanti sulla gestione del dispositivo
Suggerimento		CONSIGLIO	Suggerimenti per l'applicazione

1.2 USO COME PREVISTO

Il pianoforte digitale è destinato all'uso in ambienti asciutti.

- È possibile collegare dispositivi per la riproduzione audio (come ingresso o uscita) o per la comunicazione di dati. Tuttavia, è necessario rispettare le relative specifiche tecniche (vedere la sezione "Dati tecnici").
- Il collegamento elettrico può essere effettuato solo con alimentatori correttamente installati. La tensione di rete indicata sulla targhetta deve corrispondere alla tensione di rete del paese di utilizzo.
- Il pianoforte digitale può essere utilizzato solo nelle condizioni originali di consegna descritte di seguito. Modifiche di qualsiasi tipo non sono consentite e invalidano immediatamente la garanzia.
- Il pianoforte digitale deve essere posizionato su pavimenti o piattaforme ben fissate, stabili e piane, adatte al suo peso.

1.3 USO IMPROPRIO - ESEMPI:

- Utilizzo all'aperto o sotto la pioggia
- Utilizzo in ambienti umidi
- Collegamento a una tensione di alimentazione non corretta o ad alimentatori elettrici installati in modo errato.
- Utilizzo nelle immediate vicinanze di dispositivi elettrici o elettronici come impianti stereo, televisori, radio o telefoni cellulari.
- Questi dispositivi possono causare interferenze e compromettere la qualità del suono.
- Anche i cavi di collegamento elettrici troppo lunghi possono compromettere la qualità del suono.
- Trasporto e installazione in luoghi o veicoli soggetti a forti vibrazioni, esposizione alla polvere e forte calore (ad esempio, alla luce diretta del sole).



NOTA

Il produttore non si assume alcuna responsabilità per i danni derivanti da quanto segue:

- inosservanza delle istruzioni di sicurezza
- Uso improprio
- Utilizzo con dispositivi collegati che non corrispondono ai dati tecnici elencati di seguito

1.4

MISURE PRECAUZIONALI

Seguire sempre le misure precauzionali qui elencate. La mancata osservanza delle misure precauzionali può avere gravi conseguenze:

- Lesioni gravi o addirittura incidenti mortali
- Scosse elettriche
- cortocircuiti
- Danni
- Incendio

Sono ipotizzabili altri pericoli, quindi questo non è un elenco esaustivo.



ATTENZIONE



Scosse elettriche fatali

- Anche una bassa corrente elettrica può provocare gravi lesioni e morte!
- Non aprire mai il pianoforte digitale.
- Non utilizzare mai cavi di alimentazione danneggiati.
- Posare il cavo di alimentazione in modo che non possa essere danneggiato.
- Non collocare mai sulla console contenitori pieni d'acqua o di liquidi (vasi, bicchieri, ecc.).
- Non versare mai acqua o liquidi nel pianoforte digitale o nella tastiera.
- Non pulire mai il pianoforte digitale con un panno bagnato.
- Non inserire o togliere mai la spina dalla presa di corrente con le mani bagnate. Non tirare mai il cavo per non danneggiarlo.
- Se il pianoforte digitale entra accidentalmente in contatto con un liquido, staccare immediatamente la spina. Far controllare il pianoforte digitale dal centro di assistenza clienti GEWA.



ATTENZIONE

Per eventi insoliti

- Spegnere il pianoforte digitale o staccare la spina se:
 - si verifica un'improvvisa perdita di suono durante l'utilizzo del pianoforte digitale,
 - il pianoforte digitale produce un odore insolito o fumo.
- In questo caso, far controllare il pianoforte digitale dal centro di assistenza clienti GEWA.



ATTENZIONE

Protezione antincendio

- Le fiamme libere, come candele o lampade a olio, possono rovesciarsi e provocare un incendio.
- Non collocare mai oggetti con fiamme libere sul pianoforte digitale!



ATTENZIONE

Danni al pianoforte digitale

- Tensioni elettriche inadeguate possono danneggiare il pianoforte digitale.
- Utilizzare il pianoforte digitale solo nell'intervallo di tensione consentito (come indicato sulla relativa targhetta).
- Utilizzare esclusivamente il cavo di rete in dotazione.
- Non posare mai il cavo di alimentazione vicino a fonti di calore come radiatori o stufe radianti.
- Non piegare o attorcigliare eccessivamente il cavo di rete e non danneggiarlo in alcun modo.
- Posare il cavo di alimentazione in modo che nessuno possa calpestarlo, inciamparvi o farlo rotolare.
- Non collocare oggetti sul cavo di rete.
- Controllare la spina di rete a intervalli regolari e rimuovere la polvere o lo sporco.



ATTENZIONE



Danni al pianoforte digitale a causa dei temporali

- I temporali possono generare sovratensioni elettriche che possono danneggiare gli apparecchi elettrici.
- Scollegare la spina dalla presa di corrente durante i temporali o quando non viene utilizzata per lunghi periodi (quando si viaggia).

1.5

MARCHIO CE

Questo apparecchio soddisfa i requisiti delle direttive UE: **Directive 2014/53/EU**

EN55032: 2015

EN55035: 2017+A11:2020

EN61000-3-2: 2014

EN61000-3-3: 2013

EN301489-17: V3.2.4

EN62368-1: 2014+A1:2017

La conformità alle suddette direttive è confermata dal marchio CE apposto sul dispositivo.

La dichiarazione di conformità può essere consultata al seguente indirizzo:

GEWA music GmbH, Oelsnitzer Str. 58, 08626 Adorf, GERMANIA



1.6

SMALTIMENTO



Per smaltire il vecchio apparecchio, portarlo al punto di raccolta della propria organizzazione comunale di smaltimento dei rifiuti (ad es. azienda di smaltimento dei rifiuti, centro di riciclaggio).

Il simbolo adiacente indica che il vecchio apparecchio deve essere smaltito separatamente dai rifiuti domestici. Secondo la legge sulle apparecchiature elettriche ed elettroniche, i proprietari di vecchi apparecchi sono obbligati per legge a smaltire separatamente le vecchie apparecchiature elettriche ed elettroniche.

Vi preghiamo di contribuire alla tutela dell'ambiente evitando di smaltire il vecchio apparecchio insieme ai rifiuti domestici.

2.

AMBITO DI CONSEGNA

Prima di iniziare il montaggio, verificare la completezza del contenuto della confezione.

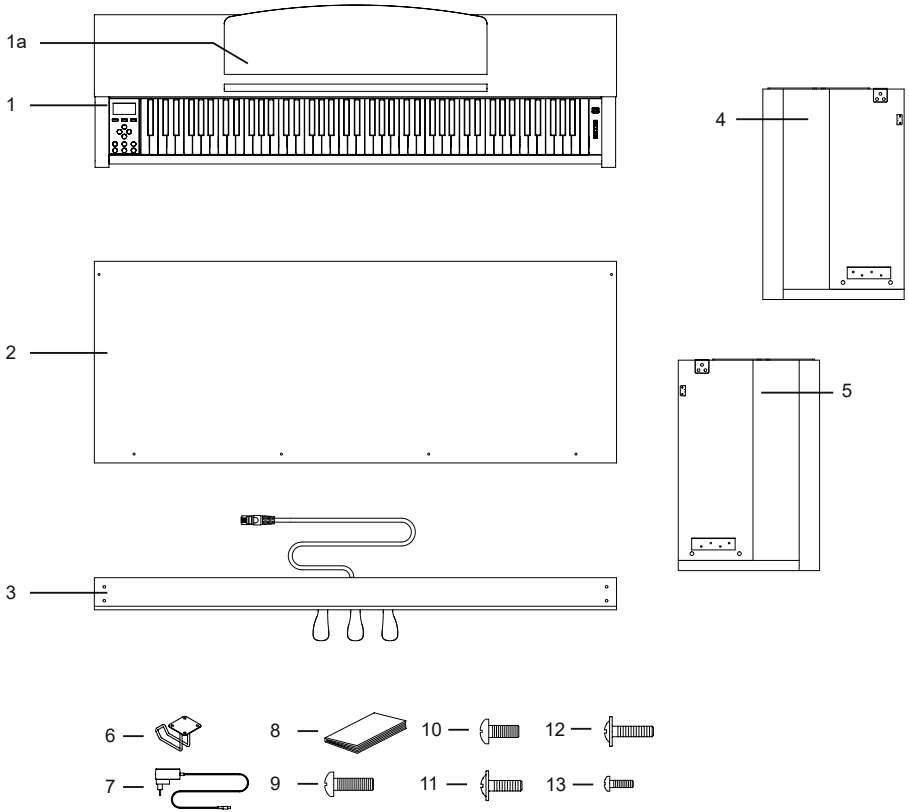

Pos	Designazione	Quantità
1	Console con tastiera e copritastiera	1
1a	Archiviazione della musica	1
2	Pannello posteriore	1
3	Pedaliera	1
4	Pannello laterale sinistro	1
5	Pannello laterale destro	1
6	Supporto per cuffie	1
7	Unità di alimentazione	1
8	Guida rapida	1
9	Vite a croce con testa a croce M6 x 25	4
10	Vite a testa cilindrica con impronta a croce M6 x 16	4
11	Vite a croce a testa piatta M4 x 16	2
12	Vite a croce a testa piatta M4 x 20	4
13	Vite a croce M4 x 12	4

3.

ISTRUZIONI DI MONTAGGIO

In questa sezione si apprende come impostare correttamente il pianoforte digitale.

Per il montaggio sono necessari i seguenti elementi:

- Un cacciavite Phillips misura 2
- Un'altra persona



NOTA

Non serrare le viti Phillips prima che tutte le parti del pianoforte digitale siano state preassemblate e allineate.

Per assemblare il nuovo pianoforte digitale:

1. collegare la pedaliera (3) ai pannelli laterali (4 e 5). A tale scopo, utilizzare le viti a croce (9).
2. fissare il pannello posteriore (2) alla pedaliera con le 4 viti a testa piatta (12) e le due viti (11) ai pannelli laterali.

4 Quindi è possibile posizionare la consolle (1) dall'alto. Assicurarsi che la consolle sia posizionata correttamente sulle staffe metalliche dei pannelli laterali. La consolle deve poi essere avvitata dal basso con le 4 viti Phillips (10).

5) Allineare il pianoforte digitale e serrare tutte le viti.

6 Infine, fissare il supporto per le cuffie alla parte inferiore della consolle. A tale scopo, utilizzare le 4 viti rimanenti (14).

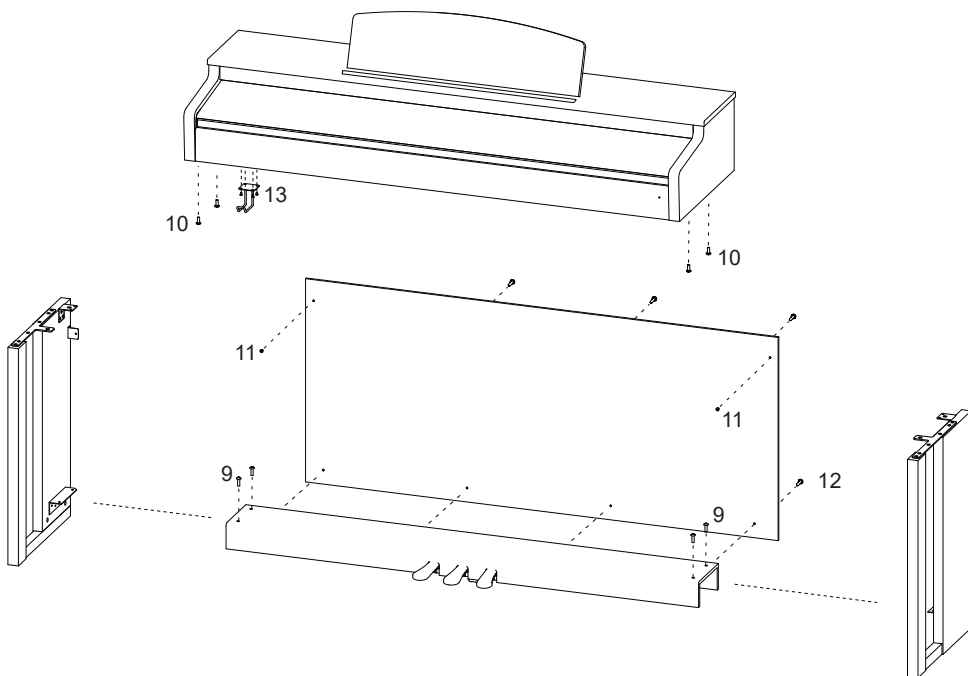

6. collegare il cavo del pedale e l'alimentatore alle connessioni presenti sul retro della console (1).

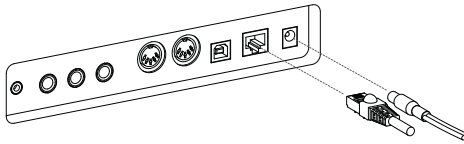

7 Per impostare il riposo musicale.

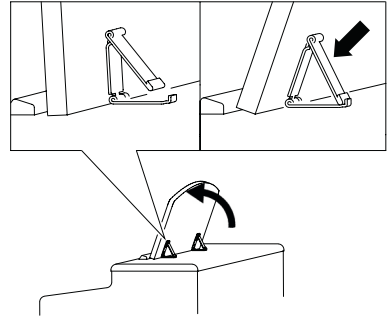

ATTENZIONE

APERTURA DEL COPERCHIO DELLA TASTIERA

Per aprire il coperchio della tastiera, utilizzare sempre entrambe le mani.

Aprire il coperchio della tastiera come mostrato nella figura. Per chiuderlo, procedere in ordine inverso.

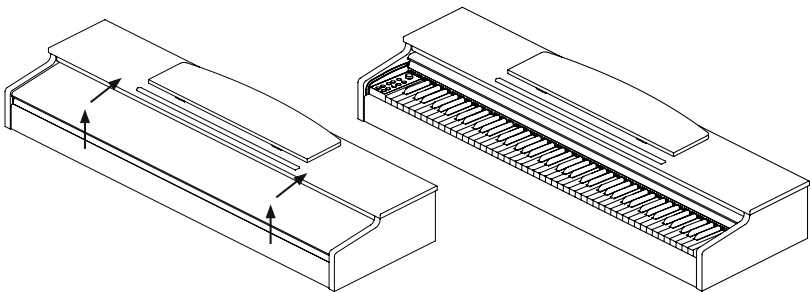

NOTA

UTILIZZO CON SUPPORTO PER TASTIERA

È anche possibile utilizzare il pianoforte digitale su un supporto per tastiera (non incluso) senza la console in dotazione. Assicurarsi che il supporto sia stabile e posizionare il pianoforte digitale al centro. Se possibile, il supporto non deve coprire i diffusori sul lato inferiore del pianoforte. Sul lato inferiore della console è presente una presa jack da 6,3 mm per il collegamento di un pedale sustain/damper disponibile in commercio. La presa è contrassegnata dalla dicitura Sustain.

4.

PRIMI PASSI

In questa sezione vi faremo conoscere i comandi del vostro pianoforte digitale.

4.1

I COMANDI DEL PIANOFORTE DIGITALE

Il pianoforte digitale GEWA dispone dei seguenti comandi:

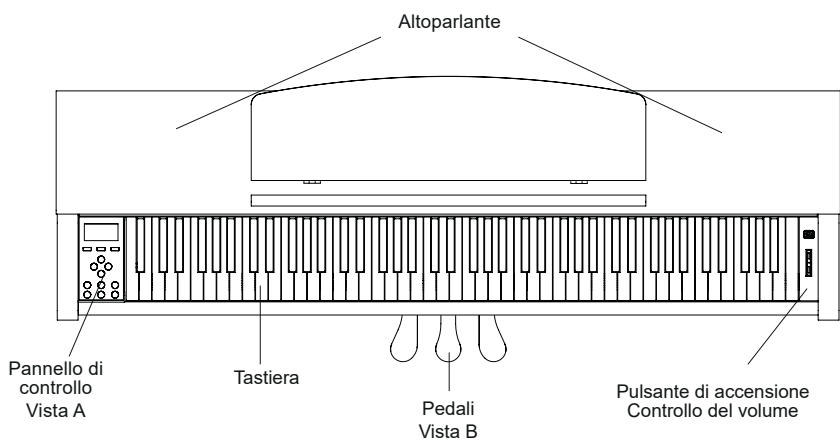

4.2 PULSANTI E PEDALI DI COMANDO

Visualizza A

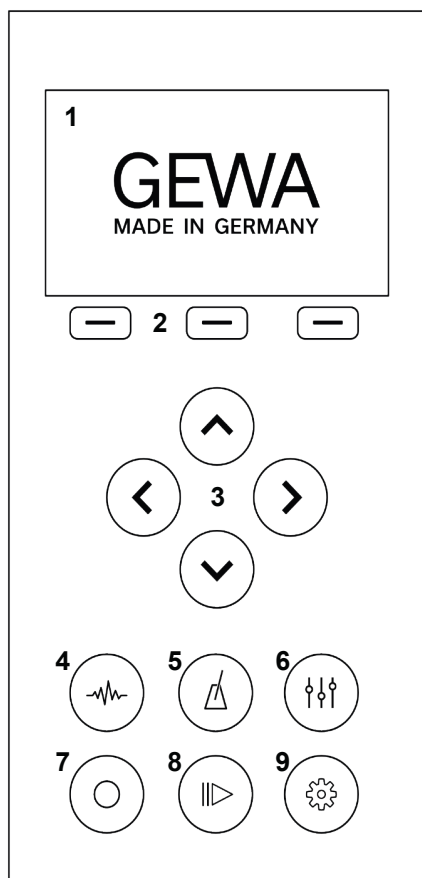

1 - Visualizzazione

Mostra le informazioni sulle impostazioni effettuate.

2 - Pulsanti soft

Consente di richiamare le funzioni assegnate sul display.

3 - Tasti cursore

Qui è possibile navigare tra le rispettive funzioni ed effettuare le impostazioni.

4 - Selezione del suono

Selezionate diversi suoni per il vostro pianoforte digitale.

5 - Metronomo

Aprire il metronomo

6 - Impostazioni EQ

Effettuare le regolazioni per la riproduzione del suono dello strumento.

7 - Registrazione

Aprire il sottomenu di registrazione

8 - Giocatore

Aprire il sottomenu del lettore.

9 - Impostazioni

Effettuare le impostazioni sullo strumento.

Pedale Forte (destra)

Quando si preme il pedale del forte o del sustain di un pianoforte a coda acustico, tutti gli smorzatori delle corde vengono sollevati. Ciò significa che tutte le note suonate continuano a suonare anche dopo il rilascio dei tasti.

Inoltre, le corde delle note non suonate possono vibrare liberamente, in modo da stimolare le loro frequenze di risonanza. Il risultato è un suono più pieno. Con il pedale del pianoforte GEWA è possibile suonare anche a metà pedale. In questo caso, gli smorzatori simulati vengono sollevati solo leggermente e le note suonate decadono più rapidamente rispetto a quando il pedale è completamente premuto.



Pedale Sostenuto (centrale)

Il pedale sostenuto ha una funzione simile a quella del pedale forte. Tuttavia, vengono sostenute solo le note dei tasti che vengono premuti nel momento in cui si preme il pedale. Tutte le altre note vengono attenuate normalmente.

Pedale del pianoforte (sinistra)

Premendo il pedale del pianoforte o della corda si simula lo spostamento dell'azione del pianoforte di qualche millimetro verso destra. La diversa posizione dei martelletti produce un colore diverso e un suono leggermente più morbido.

4.3

TAVOLI DA GIOCO / COLLEGAMENTI / LATO INFERIORE

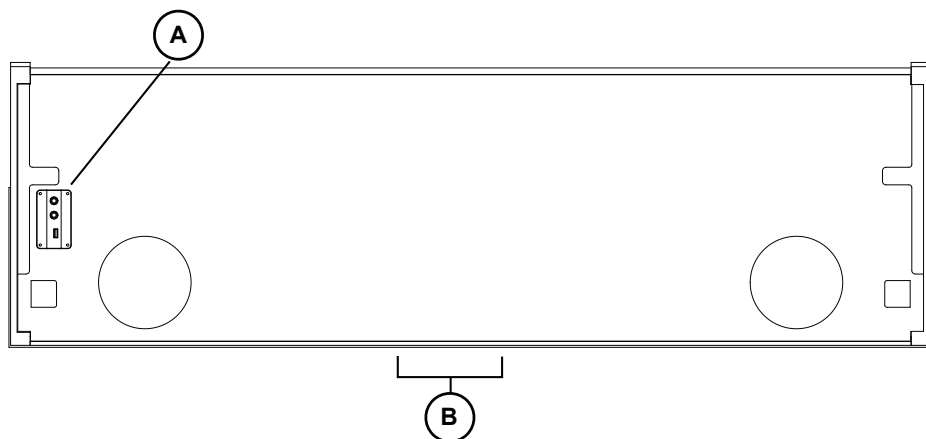

Visualizza A

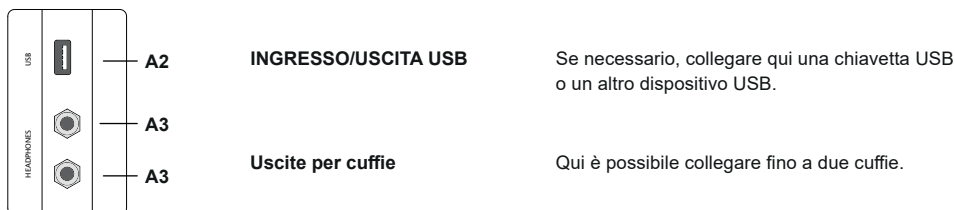

Vista B

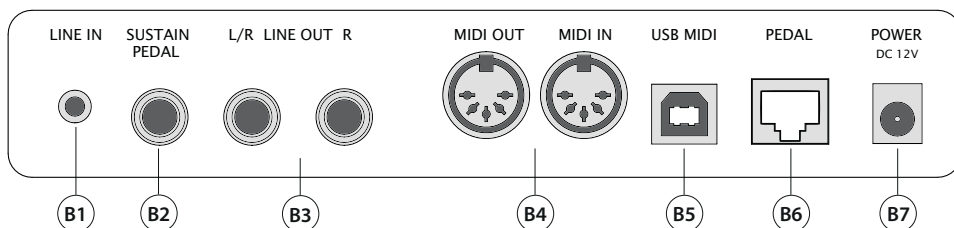

- B1** **LINE IN** Questa presa jack da 3,5 mm viene utilizzata per collegare generatori di suono esterni (ad esempio, lettori MP3).
- B2** **SUSTAIN PEDAL** Collegare un pedale sustain esterno alla console.
- B3** **LINE OUT** Questo collegamento è suddiviso in canali stereo destro e sinistro. Collegare queste uscite a un dispositivo di ricezione (ad es. amplificatore, dispositivo di registrazione, ...) tramite un cavo jack da 6,3 mm.
- B4** **MIDI IN / OUT** Collegare qui i dispositivi MIDI per utilizzare le funzioni MIDI del pianoforte digitale.
- B5** **USB MIDI** Utilizzare questa connessione per collegare il pianoforte digitale al PC.
- B6** **PEDAL** Collegare qui il cavo del pedale dell'unità a tre pedali.
- B7** **CONNESSIONE DI RETE** Collegare l'adattatore di rete in dotazione (12 V CC 2,5 A).

5. COMMISSIONE

In questa sezione si spiega come impostare correttamente il pianoforte digitale.

5.1 ALIMENTAZIONE

Collegare innanzitutto la spina dell'adattatore di rete nell'ordine seguente:

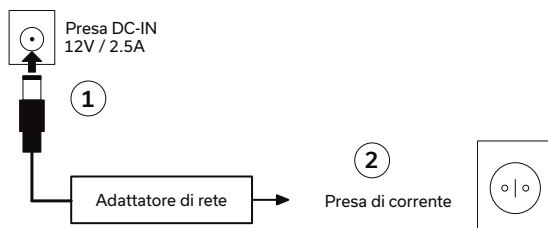

ATTENZIONE

Utilizzare esclusivamente l'adattatore di rete fornito in dotazione. L'uso di un adattatore sbagliato può danneggiare lo strumento!



NOTA

Per scollegare l'adattatore di rete, procedere esattamente nell'ordine inverso. Prima di scollegare il cavo di rete, accertarsi che lo strumento sia spento.

ADATTATORE DI RETE CON SPINA ESTRAIBILE

L'adattatore di rete in dotazione ha diversi tipi di spina. Questi possono essere sostituiti a seconda del paese di utilizzo e delle prese disponibili. Procedere come segue:

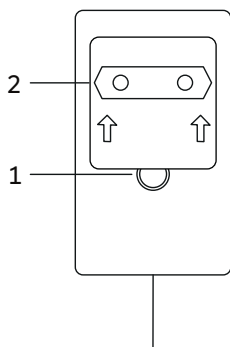

Premere il pulsante di blocco (1) e tenerlo premuto. Nel frattempo, far scorrere la piastra di adattamento (2) verso l'alto per rimuoverla dall'alimentatore.

Per utilizzare un'altra piastra di adattamento, inserirla nella spina e spingerla verso il basso finché il pulsante di blocco (1) non scatta in posizione.

5.2

COLLEGARE IL PEDALE

Collegare il pedale del pianoforte in dotazione come segue:

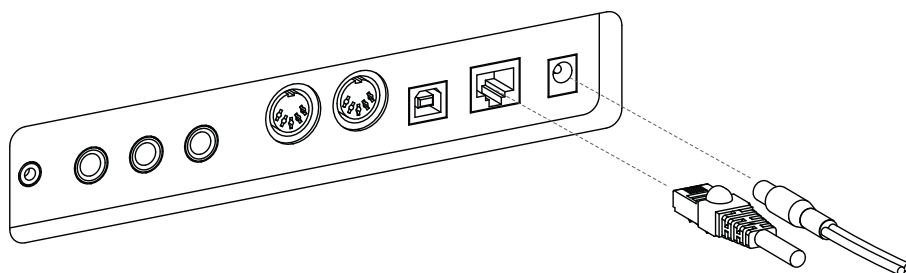

5.3 ACCENSIONE E SPEGNIMENTO

1. impostare il controllo del volume su silenzioso (cursore nella posizione inferiore).
2. premere il pulsante di accensione sul lato destro dello strumento.
3. tenere premuto il pulsante di accensione per 3 secondi per spegnere il pianoforte.

Il pulsante di accensione si accende in modo permanente. A questo punto è possibile impostare il volume desiderato utilizzando il regolatore di volume.

5.4 IMPOSTAZIONE DEL VOLUME

È possibile regolare il volume utilizzando il controllo del volume. Far scorrere il controllo del volume verso l'alto per aumentarlo. Tirando il comando del volume verso il basso, il volume diminuisce.



CONTROLLO DEL VOLUME

6.

SELEZIONARE I SUONI

Il pianoforte digitale dispone di 21 suoni diversi. Questi suoni sono assegnati a diverse categorie sonore. In questo capitolo si spiega come accedere ai singoli suoni.

6.1

CATEGORIE SONORE E SUONI

Il pianoforte digitale dispone di cinque diverse categorie di suoni. Queste categorie possono essere selezionate con i tasti freccia Su e Giù. Premere i pulsanti freccia sinistra e destra per selezionare i singoli suoni all'interno della categoria selezionata.

Categoria	Suono
Piano	Modern
Piano	Classic
Piano	Bright
Piano	Upright
Piano	Rock Gr.
Piano	Harpsi
E-Piano	E-Piano 1
E-Piano	E-Piano 2
E-Piano	E-Piano 3
E-Piano	E-Piano 4
Strings and Choir	Strings
Strings and Choir	Choir
Strings and Choir	Synt Str
Strings and Choir	Synt Pad
Organ	Organ 1
Organ	Organ 2
Organ	Organ 3
Others	Guitar
Others	Clavi
Others	Vibra
Others	Accord

7

METROMETRO

Il pianoforte digitale è dotato di un metronomo interno che aiuta a trovare e mantenere il ritmo giusto durante la riproduzione.

Il metronomo ha 7 firme temporali ed è regolabile tra 32 e 250 BPM.

ACCENSIONE / SPEGNIMENTO

Premere il pulsante del metronomo per aprire il menu del metronomo. Il pulsante del metronomo si accende. Per avviare il metronomo, premere il pulsante funzione F3 - "Avvio". Per arrestare il metronomo, premere nuovamente il pulsante F3.

MODIFICA DELLA VELOCITÀ

Utilizzare i tasti cursore per regolare la velocità del metronomo. Utilizzare i tasti sinistra/destra per selezionare la cifra corrispondente. È possibile aumentare o diminuire la velocità di una cifra utilizzando i tasti del cursore Su/Giù.

CAMBIO TIPO

Per cambiare la firma temporale, premere il tasto cursore destro fino a selezionare la firma temporale. Utilizzare i pulsanti del cursore Su/Giù per passare da una firma temporale all'altra.

8

BLUETOOTH AUDIO / MIDI

Bluetooth MIDI

È possibile utilizzare la funzione MIDI Bluetooth per collegare il pianoforte digitale GEWA a varie applicazioni di apprendimento o DAW (digital audio workstation, ad esempio Logic Pro o Studio One).

L'interfaccia MIDI Bluetooth è sempre attiva e potete collegarvi al vostro pianoforte digitale in qualsiasi momento. Nella ricerca del dispositivo mobile, l'interfaccia MIDI viene visualizzata come:



MIDI

GEWA Mid

Seguire le istruzioni del software MIDI per collegare il pianoforte.



Codice di
accoppiamento
4392

AUDIO Bluetooth

Oltre all'interfaccia MIDI Bluetooth, il pianoforte digitale GEWA dispone anche di una funzione audio Bluetooth. Per attivare l'audio Bluetooth, procedere come segue:

Premere il pulsante Impostazioni per accedere alle impostazioni.

Premere il secondo tasto funzione per portare il pianoforte in modalità di accoppiamento.

Il pianoforte è ora in modalità di accoppiamento e attende la connessione di dispositivi esterni. PIN Bluetooth: 4392

Dopo l'accoppiamento, è possibile riprodurre i file audio del dispositivo finale sul pianoforte tramite l'interfaccia audio Bluetooth.

9.

APP PER PIANOFORTE REMOTO

Il pianoforte digitale GEWA può essere collegato allo smartphone tramite Bluetooth. Oltre alle funzioni standard tramite l'interfaccia audio e MIDI Bluetooth, è possibile effettuare ulteriori impostazioni tramite l'app GEWA Piano Remote.

Questa applicazione è disponibile per la maggior parte dei dispositivi Android e iOS.

Per scaricarla, basta cercare "GEWA Piano Remote" nell'app store o visitare il nostro sito web: www.gewakeys.com per ulteriori informazioni.



GEWA Piano Remote su
Google Play



GEWA Piano Remote nell'App
Store di Apple

9.1

CONNETTERSI ALL'APP

L'applicazione GEWA Piano Remote offre molte altre opzioni di impostazione. Ad esempio, la creazione di suoni preferiti, effetti, combinazioni di suoni, il lettore di lezioni, le funzioni di registrazione di brani demo o l'accesso al tecnico del pianoforte virtuale. Una descrizione completa delle funzioni è disponibile sul sito www.gewakeys.com.

Per stabilire una connessione con il pianoforte GEWA, procedere come segue:

1. assicurarsi che il Bluetooth sia acceso sul pianoforte.
2. avviare l'App GEWA Piano Remote e cercare i dispositivi.
3. cliccare sul dispositivo GEWA per stabilire una connessione.



NOTA

Il sistema operativo Android richiede l'accesso alla vostra posizione per cercare i dispositivi MIDI Bluetooth nelle vicinanze. Si prega di abilitare l'accesso alla posizione durante il processo di ricerca. L'App GEWA Piano Remote non memorizza i dati dell'utente e NON li trasmette a terzi.



10.

SUONI PREFERITI

Il pianoforte digitale GEWA dispone di 6 suoni preferiti. È possibile definirli liberamente nella GEWA Piano Remote App e richiamarli in qualsiasi momento tramite lo strumento.

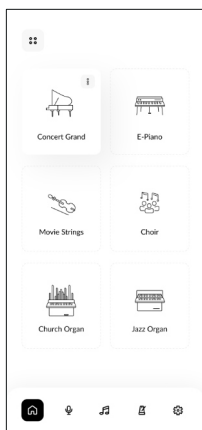

Sul lato destro si trova la schermata iniziale dell'applicazione GEWA Piano Remote. Questa contiene 6 tessere con un simbolo "+" al centro.

Premere il simbolo + per creare un nuovo suono preferito. Per ogni suono preferito sono disponibili le seguenti opzioni di impostazione:

- Nome
- Suono (selezionare qui il suono preferito)
- Effetto (ad esempio chorus, tremolo, ecc.)
- Riverbero (definire il riverbero del suono)
- Metronomo

10.1

SELEZIONARE I SUONI PREFERITI

I suoni preferiti vengono automaticamente sincronizzati con il pianoforte e salvati. È quindi possibile richiamare queste impostazioni in qualsiasi momento, anche senza una connessione all'app.

Per selezionare i suoni preferiti, scorrere le categorie di suoni fino a raggiungere la categoria "Preferiti". Qui si trovano i 6 suoni preferiti dell'UP540.

11.

DATI TECNICI

Nome	Caratteristica
Dimensioni L x P x H (con il supporto musicale in posizione) in cm	142x44x85 (102)
Peso	53,5 kg
Consumo di energia Funzionamento	Massimo 75 watt
Tastiera	88 tasti, Ivory Touch Pro, Martello graduato
Dinamica del tocco	6 impostazioni (Morbido 1, Morbido 2, Medio, Duro 1, Duro 2 e Costante)
Pedali	Smorzatore, sostenuto e pedale del pianoforte
Fonte sonora	Campioni musicali GEWA con strato stereo 4 volte
Polifonia	256
Numero di suoni integrati	21
Potenza nominale RMS dell'amplificatore	2x30W
Altoparlante	Sistema a 2 vie (2x tweeter, 2x altoparlante medio-basso)
Funzione di registrazione	Registratore a 2 tracce integrato + registrazione WAV via USB
Formato di registrazione	File MIDI standard / audio .WAV
Connessioni	Presa di collegamento alla rete elettrica Ingresso MIDI Uscita MIDI Ingresso LINEA Uscita LINEA 2 prese per cuffie (jack da 6,3 mm) USB tipo A USB tipo B Pedale di sostegno

SNELSTARTGIDS
GEWA UP540

TN



INHOUD

1 VEILIGHEIDSINFORMATIE 126

1.1 Veiligheidsinformatie 126

1.2 Gebruik zoals bedoeld 127

1.3 Oneigenlijk gebruik - voorbeelden 127

1.4 Voorzorgsmaatregelen 128

1.5 CE-markering 129

1.6 Afvalverwijdering 129

2 LEVERINGSOMVANG 130

3 MONTAGEHANDLEIDING 131

4 EERSTE STAPPEN 134

4.1 De bediening van je digitale piano 134

4.2 Bedieningsknoppen en pedalen 135

4.3 Speeltafels / aansluitingen / onderkant 136

5 INSCHRIJVING 138

5.1 Stroomvoorziening 138

5.2 Het pedaal aansluiten 139

5.3 In- en uitschakelen 140

5.4 Het volume aanpassen 140

6 GELUIDSSELECTIE 141

6.1 Geluidscategorieën en geluiden 141

7 METRONOM 142

8 BLUETOOTH 142

9 PIANO AFSTANDBEDIENING APP 143

9.1 Verbind app 143

10. FAVORIETE GELUIDEN 144

10.1 Favoriete geluiden selecteren 144

11. TECHNISCHE GEGEVENS 145

TN

Geachte klant,

Hartelijk dank dat u voor een GEWA digitale piano heeft gekozen! U heeft gekozen voor een hoogwaardige digitale piano die u een indrukwekkende klankbelevens en veel plezier zal geven.

Extra functies breiden de mogelijkheden van uw digitale piano veel verder uit dan alleen pianospelen.

Uw veiligheid is erg belangrijk voor ons!

Lees daarom de veiligheidsinformatie zorgvuldig door en volg deze nauwkeurig op. Bewaar deze gebruiksaanwijzing op een veilige plaats en geef hem door aan de betreffende gebruiker.

1

VEILIGHEIDSINFORMATIE

De fabrikant is niet aansprakelijk voor persoonlijk letsel of materiële schade als gevolg van onjuist gebruik van het apparaat!



OPMERKING

Gebruik uw digitale piano alleen in overeenstemming met de hier vermelde voorschriften!

1.1

VEILIGHEIDSINFORMATIE

De volgende symbolen worden in deze gebruiksaanwijzing gebruikt om gevaren en instructies aan te geven

Gevaarlijk niveau	Symbol	Betekenis	Definitie van
Ernstige verwondingen		WAARSCHUWING	Ernstige tot dodelijke verwondingen indien genegeerd
Ernstig letsel door elektrische schokken		WAARSCHUWING	Supplement voor etikettering van gevaar voor elektrische schokken.
Lichte verwondingen en materiële schade		LET OP	Licht letsel en/of materiële schade kan zich voordoen als de veiligheidsinstructies niet worden opgevolgd.
Tip		OPMERKING	Belangrijke informatie over het omgaan met het apparaat
Tip		TIP	Tips voor sollicitaties

1.2 GEBRUIK ZOALS BEDOELD

De digitale piano is bedoeld voor gebruik in droge ruimten.

- Apparaten voor audioweergave (als in- of uitvoer) of voor datacommunicatie kunnen worden aangesloten. De relevante technische specificaties moeten echter in acht worden genomen (zie het hoofdstuk "Technische gegevens").
- De elektrische aansluiting mag alleen worden gemaakt op correct geïnstalleerde voedingen. De netspanning op het typeplaatje moet overeenkomen met de netspanning in het land van gebruik.
- De digitale piano mag alleen worden gebruikt in de originele leveringstoestand zoals hieronder beschreven. Wijzigingen van welke aard dan ook zijn niet toegestaan en maken de garantie onmiddellijk ongeldig.
- De digitale piano moet worden opgesteld op stevig bevestigde, stabiele en vlakke vloeren of platforms die geschikt zijn voor zijn gewicht.

1.3 ONEIGENLIJK GEBRUIK - VOORBEELDEN:

- Gebruik buiten of in de regen
- Gebruik in vochtige ruimtes
- Aansluiting op onjuiste voedingsspanning of onjuist geïnstalleerde elektrische voedingen.
- Gebruik in de onmiddellijke nabijheid van elektrische of elektronische apparaten zoals stereo-installaties, televisies, radio's of mobiele telefoons.
- Deze apparaten kunnen storing veroorzaken en de geluidskwaliteit aantasten.
- Te lange elektrische aansluitkabels kunnen ook de geluidskwaliteit aantasten.
- Transport en installatie op plaatsen of in voertuigen met sterke trillingen, blootstelling aan stof en sterke hitte (bijv. in direct zonlicht).



OPMERKING

De fabrikant aanvaardt geen aansprakelijkheid voor schade die voortvloeit uit het volgende:

- Het negeren van de veiligheidsinstructies
- onjuiste behandeling
- Gebruik met aangesloten apparaten die niet overeenkomen met de hieronder vermelde technische gegevens

1.4 VOORZORGSMATREGELEN

Volg altijd de voorzorgsmaatregelen die hier worden genoemd. Het negeren van de voorzorgsmaatregelen kan ernstige gevolgen hebben:

- Ernstig letsel of zelfs dodelijke ongevallen
- Elektrische schokken
- Kortsluiting
- beschadiging
- brand

Er zijn nog andere gevaren denkbaar, dus dit is geen uitputtende lijst.

NI



WAARSCHUWING Fatale elektrische schokken



- Zelfs lage elektrische stromen kunnen leiden tot ernstig letsel en de dood!
- Open de digitale piano nooit.
- Gebruik nooit beschadigde netsnoeren.
- Leg het netsnoer zo dat het niet beschadigd kan raken.
- Plaats nooit containers gevuld met water of vloeistoffen (vazen, glazen, enz.) op de console.
- Giet nooit water of vloeistoffen in de digitale piano of het klavier.
- Reinig de digitale piano nooit met een natte doek.
- Steek of verwijder de stekker nooit met natte handen uit het stopcontact. Trek nooit aan de kabel, deze kan hierdoor beschadigd raken.
- Als er per ongeluk vloeistof in de digitale piano terechtkomt, haal dan onmiddellijk de stekker uit het stopcontact. Laat de digitale piano dan door uw GEWA klantenservice controleren.



WAARSCHUWING Voor ongewone gebeurtenissen

- Schakel de digitale piano uit of trek de stekker uit het stopcontact als:
 - er tijdens het gebruik van de digitale piano plotseling geluid wegvalt,
 - de digitale piano een ongewone geur of rook produceert.
- Laat in dit geval de digitale piano door uw GEWA klantenservice controleren.



WAARSCHUWING Brandbeveiliging

- Open vlammen zoals kaarsen of olielampjes kunnen omslaan en brand veroorzaken.
- Plaats nooit voorwerpen met open vuur op de digitale piano!



LET OP

Schade aan de digitale piano

- Onjuiste elektrische spanningen kunnen de digitale piano beschadigen.
- Gebruik de digitale piano alleen binnen het toegestane spanningsbereik (zoals aangegeven op het desbetreffende typeplaatje).
- Gebruik alleen het meegeleverde netsnoer.
- Leg het netsnoer nooit in de buurt van warmtebronnen zoals radiatoren of kachels.
- Buig of knik de netkabel niet te veel en beschadig hem op geen enkele andere manier.
- Leg het netsnoer zo dat niemand erop kan stappen, erover kan struikelen of iets erover kan rollen.
- Plaats geen voorwerpen op het netsnoer.
- Controleer de netstekker regelmatig en verwijder stof of vuil.



LET OP



Schade aan de digitale piano door onweer

- Onweer kan elektrische pieken veroorzaken die elektrische apparaten kunnen beschadigen.
- Haal de stekker uit het stopcontact tijdens onweer of als je het apparaat langere tijd gebruikt (op reis).

1.5

CE MARK

Dit apparaat voldoet aan de eisen van de EU-richtlijnen: **Directive 2014/53/EU**



EN55032: 2015

EN55035: 2017+A11:2020

EN61000-3-2: 2014

EN61000-3-3: 2013

EN301489-17: V3.2.4

EN62368-1: 2014+A1:2017

Conformiteit met de bovenstaande richtlijnen wordt bevestigd door de CE-markering op het apparaat. De conformiteitsverklaring kan worden ingezien op het volgende adres:

GEWA music GmbH, Oelsnitzer Str. 58, 08626 Adorf, DUITSLAND

1.6

AFVOER



Om het oude apparaat af te voeren, brengt u het naar het inzamelpunt van uw gemeentelijke afvalverwerkingsbedrijf (bijv. afvalverwerkingsbedrijf, recyclingcentrum).

Het symbool hiernaast betekent dat het oude apparaat gescheiden van het huisvuil moet worden ingeleverd. Volgens de wet op elektrische en elektronische apparatuur zijn eigenaren van oude apparaten wettelijk verplicht om oude elektrische en elektronische apparatuur gescheiden af te voeren.

Help mee en draag bij aan de bescherming van het milieu door het oude apparaat niet met het huishoudelijk afval mee te geven.

TN

2.

LEVERINGSOMVANG

Controleer de inhoud van de verpakking op volledigheid voordat u met de montage begint.

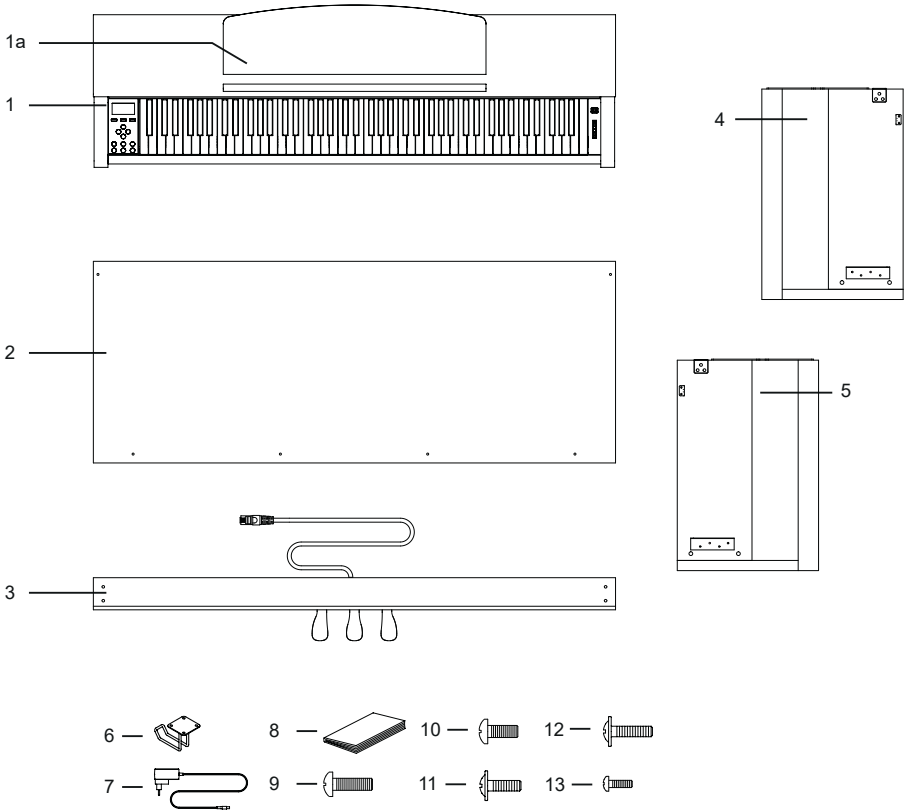

Pos	Aanwijzing	Hoeveelheid
1	Console met toetsenbord en toetsenbordhoes	1
1a	Muziekopslag	1
2	Achterpaneel	1
3	Pedaalbord	1
4	Linker zijpaneel	1
5	Zijpaneel rechts	1
6	Hoofdtelefoonhouder	1
7	Voedingseenheid	1
8	Snelstartgids	1
9	Kruiskopschroef pan kop M6 x 25	4
10	Kruiskopschroef pan kop M6 x 16	4
11	Kruiskopschroef platte kop M4 x 16	2
12	Kruiskopschroef platte kop M4 x 20	4
13	Kruiskopschroef M4 x 12	4

3.

MONTAGEHANDLEIDING

In dit hoofdstuk leer je hoe je je digitale piano correct installeert.

Voor de montage heb je het volgende nodig:

- Een kruiskopschroevendraaier maat 2
- Een andere persoon



OPMERKING

Draai de kruiskopschroeven pas vast als alle onderdelen van uw digitale piano voorgeassembleerd en uitgelijnd zijn.

Om uw nieuwe digitale piano in elkaar te zetten:

1. sluit het pedaalbord (3) aan op de zijpanelen (4 en 5). Gebruik hiervoor de kruiskopschroeven (9).
2. bevestig vervolgens het achterpaneel (2) aan het pedaalbord met behulp van de 4 schroeven met platte kop (12) en de twee schroeven (11) aan de zijpanelen.

4 Vervolgens kunt u de console (1) van bovenaf plaatsen. Zorg ervoor dat de console goed op de metalen beugels van de zijpanelen staat. Vervolgens moet de console van onderaf worden vastgeschroefd met de 4 kruiskopschroeven (10).

5) Lijn je digitale piano uit en draai alle schroeven vast.

6 Bevestig tot slot de koptelefoonhouder aan de onderkant van de console. Gebruik hiervoor de resterende 4 schroeven (14).

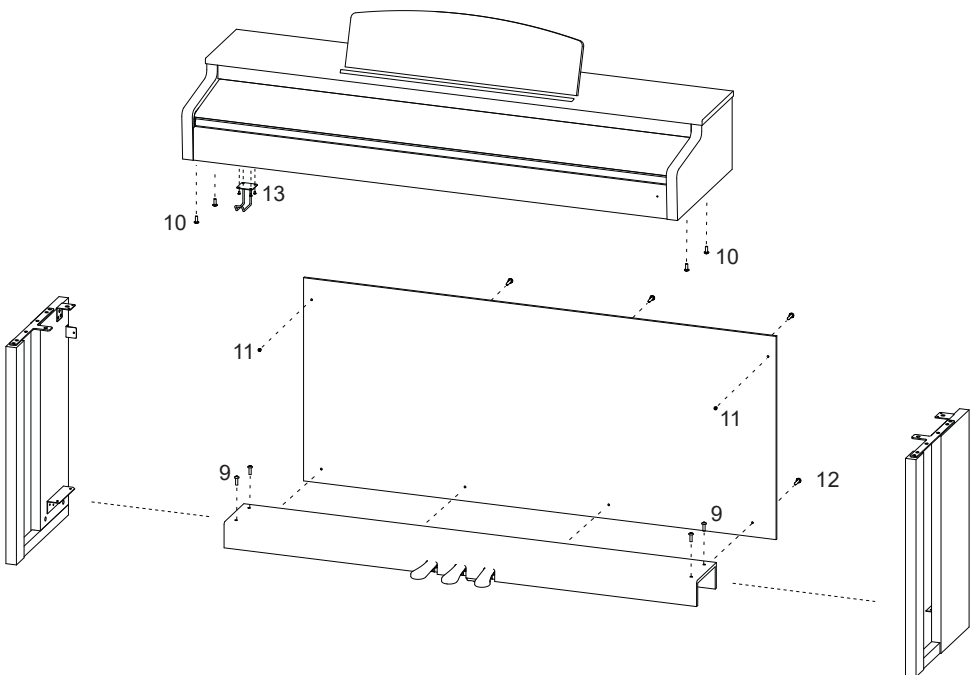

6. Sluit de pedaalkabel en de voeding aan op de aansluitingen aan de achterkant van de console (1).

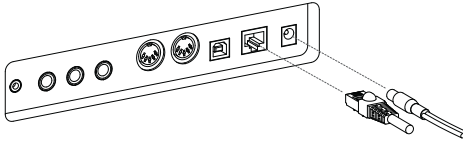

7 De muziekrust instellen.

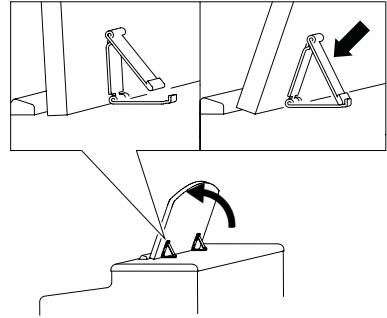

TN



LET OP

DE TOETSENBORDAFDEKKING OPENEN

Gebruik altijd beide handen om de klep van het toetsenbord te openen.

Open de klep van het toetsenbord zoals aangegeven in de afbeelding. Ga in omgekeerde volgorde te werk om het te sluiten.

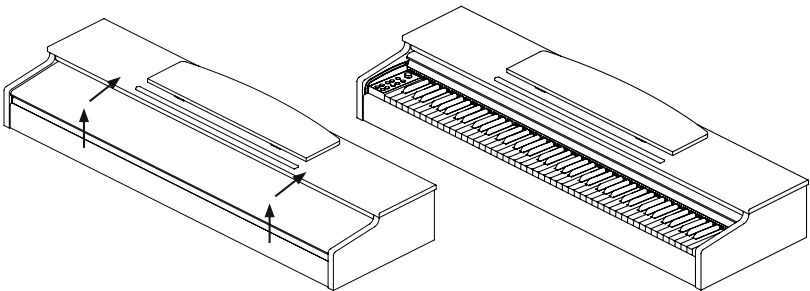

OPMERKING

GEBRUIK MET TOETSENBORDSTANDAARD

Het is ook mogelijk om je digitale piano op een keyboardstandaard (niet meegeleverd) te gebruiken zonder de meegeleverde console. Zorg ervoor dat de standaard stabiel staat en plaats de digitale piano in het midden. Indien mogelijk mag de standaard de luidsprekers aan de onderkant van de piano niet bedekken. Aan de onderkant van de console zit een 6,3 mm aansluiting voor het aansluiten van een in de handel verkrijgbaar sustain/demperpedaal. Deze is gemarkeerd met Sustain.

4.

EERSTE STAPPEN

In dit hoofdstuk maken we je vertrouwd met de bedieningselementen van je digitale piano.

4.1

DE BEDIENING VAN UW DIGITALE PIANO

Uw GEWA digitale piano heeft de volgende bedieningselementen:

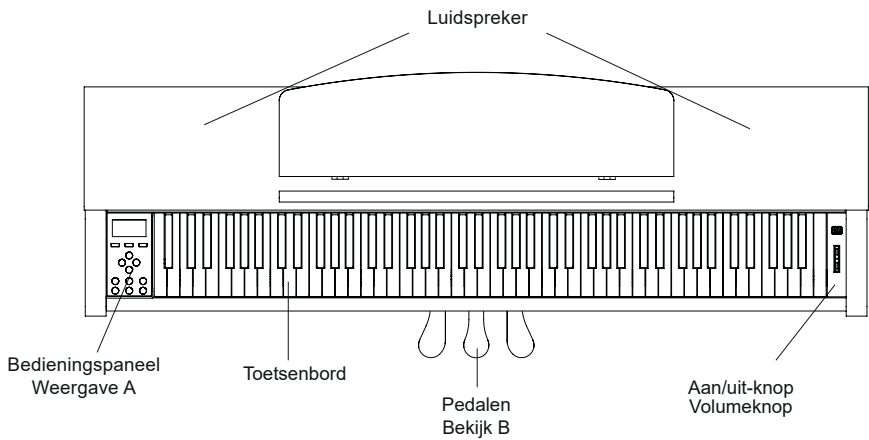

4.2 BEDIENINGSKNOPPEN EN PEDALEN

Bekijk A

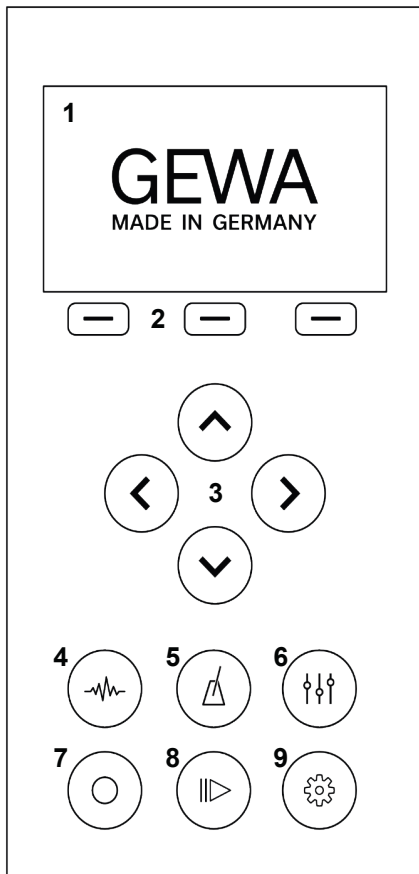

1 - Weergave

Toont informatie over de instellingen die u hebt gemaakt.

2 - Softbuttons

Hiermee kunt u functies oproepen die op het scherm zijn toegewezen.

3 - Cursortoetsen

Hier kun je door de verschillende functies navigeren en instellingen maken.

4 - Geluidselectie

Selecteer verschillende geluiden voor je digitale piano.

5 - Metronoom

Open de metronoom

6 - EQ-instellingen

Pas de geluidswaergave van je instrument aan.

7 - Opname

Open het submenu Opname

8 - Speler

Open het submenu van de speler.

9 - Instellingen

Maak instellingen op je instrument.

TN

Forte pedaal (rechts)

Wanneer het forte- of sustainpedaal van een akoestische vleugel wordt ingedrukt, gaan alle dempers op de snaren omhoog. Dit betekent dat alle gespeelde noten blijven klinken, zelfs nadat de toetsen zijn losgelaten.

Bovendien kunnen de snaren van de onbespeelde noten ook vrij trillen, zodat hun resonantiefrequenties gestimuleerd worden. Dit resulteert in een voller geluid. Met het pedaal van de GEWA piano is ook halfpedaal spelen mogelijk. In dit geval worden de gesimuleerde dempers slechts lichtjes opgetild en vervallen de gespeelde noten sneller dan wanneer het pedaal volledig wordt ingedrukt.

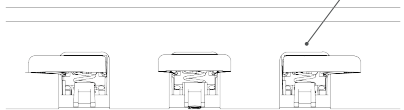

Sostenuto pedaal (midden)

Het sostenuto pedaal heeft een vergelijkbare functie als het forte pedaal. Maar alleen de noten van de toetsen die ingedrukt zijn op het moment dat het pedaal wordt ingedrukt, worden aangehouden. Alle andere noten worden normaal gedempt.

Pianopedaal (links)

Het indrukken van het piano of una corda pedaal simuleert het een paar millimeter naar rechts bewegen van de pianoactie. De veranderde positie van de hamers produceert een andere klankkleur en een iets zachtere klank.

4.3

SPEELTAFELS / AANSLUITINGEN / ONDERKANT

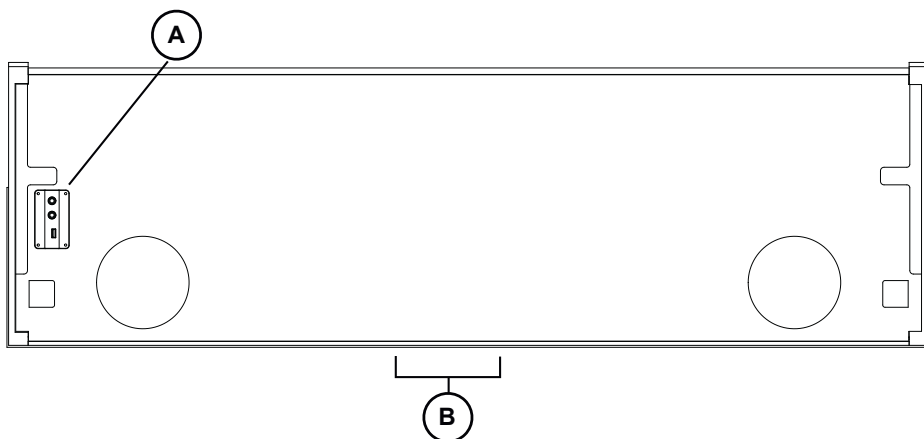

Bekijk A

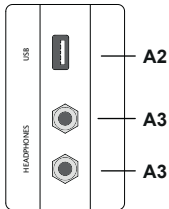

USB IN/OUT

Sluit hier indien nodig een USB-stick of ander USB-apparaat aan.

Koptelefoonuitgangen

Je kunt hier tot twee hoofdtelefoons aansluiten.



Bekijk B

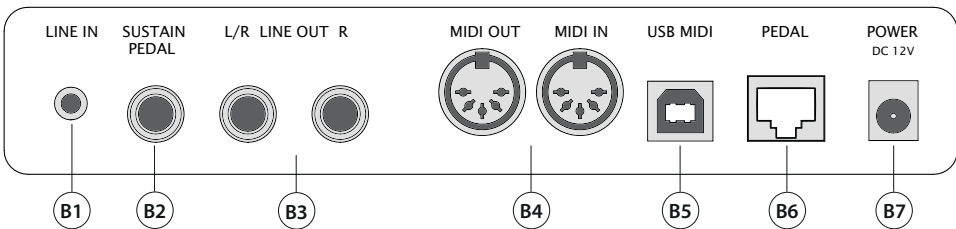

- B1** **LINE IN**

Deze aansluiting van 3,5 mm wordt gebruikt om externe geluidsgeneratoren aan te sluiten (bv. MP3-spelers).
- B2** **SUSTAIN PEDAL**

Sluit een extern sustainpedaal aan op de console.
- B3** **LINE OUT**

Deze aansluiting is verdeeld in linker en rechter stereokanalen. Sluit deze uitgangen aan op een ontvangend apparaat (bv. versterker, opnameapparaat, ...) via een 6,3 mm aansluitkabel.
- B4** **MIDI IN / OUT**

Sluit hier MIDI-apparaten aan om de MIDI-functies van je digitale piano te gebruiken.
- B5** **USB MIDI**

Gebruik deze aansluiting om je digitale piano aan te sluiten op je pc.
- B6** **PEDAL**

Sluit hier de pedaalkabel van de drievoudige pedaleenheid aan.
- B7** **NETWERKVERBINDING**

Sluit de meegeleverde netadapter aan (DC 12V 2,5A)

5. INSCHRIJVING

In dit hoofdstuk leer je hoe je je digitale piano correct instelt.

5.1 VOEDING

Sluit eerst de stekker van de netadapter in de volgende volgorde aan:

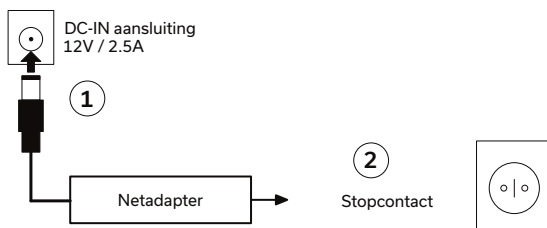

LET OP

Gebruik alleen de meegeleverde netadapter. Het gebruik van de verkeerde adapter kan het instrument beschadigen!



OPMERKING

Ga voor het loskoppelen van de netadapter precies in omgekeerde volgorde te werk. Zorg ervoor dat het instrument is uitgeschakeld voordat u de netkabel loskoppelt.

NETADAPTER MET VERWIJDERBARE STEKKER

De meegeleverde netadapter heeft verschillende stekertypes. Deze kunnen worden verwisseld afhankelijk van het land van gebruik en de daar beschikbare stopcontacten. Ga als volgt te werk:

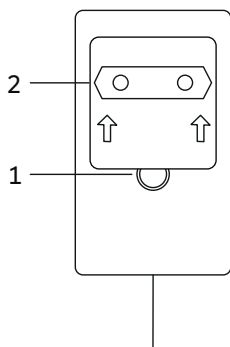

Druk op de vergrendelknop (1) en houd deze ingedrukt. Schuif ondertussen het adapterplaatje (2) omhoog om het van de voedingseenheid te verwijderen.

Om een andere adapterplaat te gebruiken, plaatst u deze op de stekker en drukt u deze naar beneden totdat de vergrendelknop (1) vastklikt.

5.2

PEDAAL AANSLUITEN

Sluit het meegeleverde pianopedaal als volgt aan:

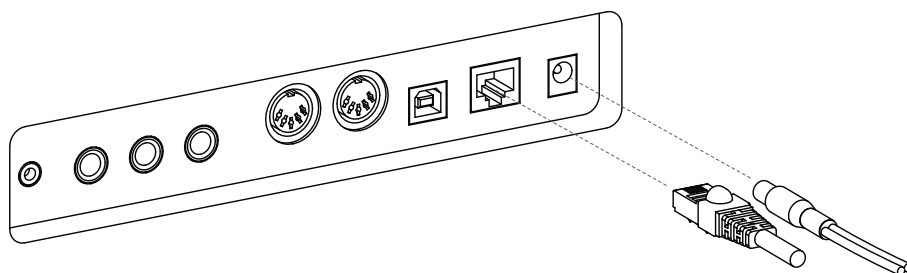

5.3 IN- EN UITSCHAKELEN

1. Zet de volumeregelaar op stil (schuifknop op de onderste positie).
2. Druk op de aan/uit-knop aan de rechterkant van het instrument.
3. Houd de aan/uit-knop 3 seconden ingedrukt om de piano uit te schakelen.

De aan/uit-knop moet nu permanent oplichten. Je kunt nu het gewenste volume instellen met de volumeregelaar.

5.4 VOLUME INSTELLEN

Je kunt het volume aanpassen met de volumeregelaar. Schuif de volumeregelaar omhoog om het volume te verhogen. Trek de volumeregelaar omlaag om het volume te verlagen.



6.

GELUIDEN SELECTEREN

Je digitale piano heeft 21 verschillende klanken. Deze klanken zijn toegewezen aan verschillende klankcategorieën. In dit hoofdstuk leer je hoe je toegang krijgt tot individuele klanken.

6.1

GELUIDSCATEGORIEËN EN GELUIDEN

Je digitale piano heeft vijf verschillende geluidscategorieën. Deze categorieën kunnen worden geselecteerd met de pijltjestoetsen Omhoog en Omlaag. Druk op de pijltjestoetsen Links en Rechts om individuele klanken binnen de geselecteerde categorie te selecteren.

Categorie	Geluid
Piano	Modern
Piano	Classic
Piano	Bright
Piano	Upright
Piano	Rock Gr.
Piano	Harpsi
E-Piano	E-Piano 1
E-Piano	E-Piano 2
E-Piano	E-Piano 3
E-Piano	E-Piano 4
Strings and Choir	Strings
Strings and Choir	Choir
Strings and Choir	Synt Str
Strings and Choir	Synt Pad
Organ	Organ 1
Organ	Organ 2
Organ	Organ 3
Others	Guitar
Others	Clavi
Others	Vibra
Others	Accord

7

METRONOM

Je digitale piano heeft een interne metronoom om je te helpen de juiste maat te vinden en te houden tijdens het spelen.

De metronoom heeft 7 maatsoorten en is instelbaar tussen 32 en 250 BPM.

IN-/UITSCHAKELEN

Druk op de metronoomknop om het metronoommenu te openen. De metronoomknop licht nu op. Om de metronoom te starten, druk je op de functieknop F3 - "Start". Om de metronoom te stoppen, druk je nogmaals op de F3 knop.

DE SNELHEID VERANDEREN

Gebruik de cursortoetsen om de snelheid van de metronoom aan te passen. Gebruik de links/rechts toetsen om het corresponderende cijfer te selecteren. Je kunt deze met één cijfer verhogen of verlagen met de omhoog/omlaag-cursortoetsen.

TYPE WIJZIGEN

Om de maatsoort te wijzigen, druk je op de rechter cursortoets totdat je de maatsoort hebt geselecteerd. Gebruik de omhoog/omlaag cursortoetsen om te wisselen tussen de verschillende maatsoorten.

MI

8

BLUETOOTH AUDIO / MIDI

Bluetooth MIDI

Je kunt de Bluetooth MIDI-functie gebruiken om je GEWA digitale piano te verbinden met verschillende leer-apps of DAW's (digital audio workstations, bijv. Logic Pro of Studio One).

De Bluetooth MIDI-interface is altijd actief en u kunt op elk moment verbinding maken met uw digitale piano. In de zoekfunctie van je mobiele apparaat wordt de MIDI-interface weergegeven als:



MIDI

GEWA Mid

Volg de instructies van uw MIDI-software om de piano aan te sluiten.



Koppelingscode
4392

Bluetooth AUDIO

Naast de Bluetooth MIDI-interface beschikt uw GEWA digitale piano ook over een Bluetooth-audiofunctie. Om Bluetooth audio te activeren, gaat u als volgt te werk:

Druk op de knop Instellingen om de instellingen te openen.

Druk op de tweede functietoets om de piano in de koppelingsmodus te zetten.

De piano staat nu in de koppelingsmodus en wacht op externe apparaten om verbinding te maken. Bluetooth PIN: 4392

Na een succesvolle koppeling kunt u nu audiobestanden van het eindapparaat op uw piano afspelen via de Bluetooth audio-interface.

TM

9.

PIANO AFSTANDSBEDIENING APP

Je GEWA digitale piano kan via Bluetooth met je smartphone worden verbonden. Naast de standaardfunctie via de Bluetooth audio- en MIDI-interface kun je ook extra instellingen uitvoeren via de GEWA Piano Remote app.

Deze app is beschikbaar voor de meeste Android- en iOS-apparaten.

Om te downloaden zoekt u eenvoudig naar "GEWA Piano Remote" in de app store of bezoekt u onze website: www.gewakeys.com voor meer informatie.



GEWA Piano
afstandsbediening op Google
Play



GEWA Piano Remote in de
Apple App Store

9.1

APP VERBINDEN

De GEWA Piano Remote app biedt u veel extra instelmogelijkheden. Bijvoorbeeld het aanmaken van favoriete klanken, effecten, klankcombinaties, lesspeler, opnamefuncties voor demosongs of toegang tot de virtuele pianotechnicus. Een volledige beschrijving van de functies vindt u op www.gewakeys.com

Om een verbinding met uw GEWA piano tot stand te brengen, gaat u als volgt te werk:

1. zorg ervoor dat Bluetooth bij uw piano is ingeschakeld.
2. start de GEWA Piano Remote App en zoek naar apparaten.
3. klik op het GEWA apparaat om een verbinding tot stand te brengen.



OPMERKING

Het Android OS heeft toegang tot je locatie nodig om te zoeken naar Bluetooth MIDI-apparaten in de buurt. Schakel de locatietoegang in tijdens het zoekproces. De GEWA Piano Remote App slaat geen gebruikersgegevens op en geeft deze NIET door aan derden.

10.

FAVORIETE GELUIDEN

Uw GEWA digitale piano heeft 6 favoriete klanken. Deze kunt u vrij definiëren in de GEWA Piano Remote App vrij definiëren en op elk moment via het instrument oproepen.

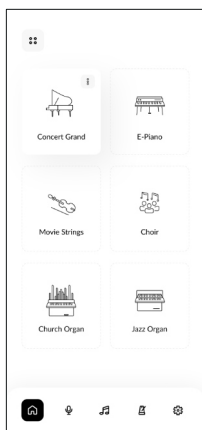

Aan de rechterkant zie je het startscherm van de GEWA Piano Remote app. Dit bevat 6 tegels met een "+" symbool in het midden.

Druk op het +-symbool om een nieuwe favoriete klank aan te maken. Voor elke favoriete klank zijn de volgende instelmogelijkheden beschikbaar:

- Naam
- Geluid (selecteer hier je favoriete geluid)
- Effect (bijvoorbeeld chorus, tremolo, enz.)
- Reverb (bepaal de nagalm van je geluid)
- Metronoom

10.1

FAVORIETE GELUIDEN SELECTEREN

De favoriete geluiden worden automatisch gesynchroniseerd met je piano en daar opgeslagen. Je kunt deze instellingen dus op elk moment oproepen, zelfs zonder een bestaande app-verbinding.

Om je favoriete geluiden te selecteren, scroll je door de geluidscategorieën tot je bij de categorie "Favorieten" komt. Hier vind je de 6 favoriete geluiden van je UP540.

11.

TECHNISCHE GEGEVENS

Naam	Functie
Afmetingen B x D x H (met muziekrek op zijn plaats) in cm	142x44x85 (102)
Gewicht	53,5 kg
Stroomverbruik Werking	Max. 75 watt
Toetsenbord	88 toetsen, Ivory Touch Pro, Gesorteerde hamer
Dynamiek aanraken	6 instellingen (Zacht 1, Zacht 2, Medium, Hard 1, Hard 2 en Constant)
Pedalen	Demper, sostenuto en pianopedaal
Geluidsbron	GEWA muziekvoorbeelden met 4-voudige stereolaag
Polyfonie	256
Aantal geïntegreerde geluiden	21
RMS nominaal vermogen versterker	2x30W
Luidspreker	2-weg systeem (2x tweeter, 2x mid-bass luidspreker)
Opnamefunctie	Geïntegreerde 2-sporenrecorder + USB WAV-opname
Opnameformaat	Standaard MIDI-bestand / .WAV-audio
Verbindingen	Stopcontact voor netaansluiting MIDI-ingang MIDI Uit LINE In LINE Uit 2x hoofdtelefoonaansluiting (6,3 mm jack) USB type A USB type B Sustain pedaal

TN

SKRÓCONA INSTRUKCJA OBSŁUGI
GEWA UP540



SPIS TREŚCI

1	INFORMACJE DOTYCZĄCE BEZPIECZEŃSTWA	150
1.1	Informacje dotyczące bezpieczeństwa	150
1.2	Używaj zgodnie z przeznaczeniem	151
1.3	Niewłaściwe użycie - przykłady	151
1.4	Środki ostrożności	152
1.5	Znak CE.....	153
1.6	Usuwanie odpadów	153
2	ZAKRES DOSTAWY	154
3	INSTRUKCJA MONTAŻU	155
4	PIERWSZE KROKI	158
4.1	Elementy sterujące pianina cyfrowego	158
4.2	Przyciski sterowania i pedały	159
4.3	Stoły do gry / połączenia / spód	160
5	URUCHOMIENIE	162
5.1	Zasilanie	162
5.2	Podłączanie pedału	163
5.3	Włączanie i wyłączanie	164
5.4	Regulacja głośności	164
6	WYBÓR DŹWIĘKU	165
6.1	Kategorie dźwięków i dźwięki	165
7	METRONOM	166
8	BLUETOOTH	166
9	APLIKACJA DO ZDALNEGO STEROWANIA FORTEPIANEM	167
9.1	Aplikacja Connect.....	167
10.	ULUBIONE DŹWIĘKI	168
10.1	Wybieranie ulubionych dźwięków	168
11.	DANE TECHNICZNE	169

Drogi kliencie,

Dziękujemy za wybór pianina cyfrowego GEWA! Wybrałeś wysokiej jakości pianino cyfrowe, które zapewni Ci imponujące wrażenia dźwiękowe i wiele przyjemności.

Dodatkowe funkcje rozszerzają możliwości pianina cyfrowego daleko poza grę na fortepianie.

Twoje bezpieczeństwo jest dla nas bardzo ważne!

Z tego powodu prosimy o uważne przeczytanie informacji dotyczących bezpieczeństwa i dokładne ich przestrzeganie. Przechowuj niniejszą instrukcję obsługi w bezpiecznym miejscu i przekaz ją odpowiedniemu użytkownikowi.

PL

1

INFORMACJE DOTYCZĄCE BEZPIECZEŃSTWA

Producent nie ponosi odpowiedzialności za obrażenia ciała lub szkody materialne wynikające z niewłaściwego użytkowania urządzenia!



UWAGA

Używaj pianina cyfrowego wyłącznie zgodnie z wymienionymi tutaj przepisami!

1.1

INFORMACJE DOTYCZĄCE BEZPIECZEŃSTWA

W niniejszej instrukcji obsługi używane są następujące symbole wskazujące na zagrożenia i instrukcje

Poziom zagrożenia	Symbol	Znaczenie	Definicja
Poważne obrażenia		OSTRZEŻENIE	Poważne lub śmiertelne obrażenia w przypadku zignorowania
Poważne obrażenia spowodowane porażeniem prądem elektrycznym		OSTRZEŻENIE	Dodatek do oznakowania niebezpieczeństwa porażenia prądem elektrycznym.
Niewielkie obrażenia i uszkodzenia mienia		UWAGA	Zlekceważenie instrukcji bezpieczeństwa może spowodować niewielkie obrażenia i/lub szkody materialne.
Wskazówka		UWAGA	Ważne informacje dotyczące obsługi urządzenia
Wskazówka		WSKAZÓWKA	Wskazówki dotyczące aplikacji

1.2 UŻYWAĆ ZGODNIE Z PRZEZNACZENIEM

Pianino cyfrowe jest przeznaczone do użytku w suchych pomieszczeniach.

- Można podłączyć urządzenia do odtwarzania dźwięku (jako wejście lub wyjście) lub do transmisji danych. Należy jednak przestrzegać odpowiednich specyfikacji technicznych (patrz sekcja "Dane techniczne").
- Podłączenie elektryczne może być wykonane tylko do prawidłowo zainstalowanych zasilaczy. Napięcie sieciowe na tabliczce znamionowej musi odpowiadać napięciu sieciowemu w kraju użytkowania.
- Pianino cyfrowe może być używane wyłącznie w oryginalnym stanie dostawy opisanym poniżej. Jakiegokolwiek modyfikacje są niedozwolone i powodują natychmiastowe unieważnienie gwarancji.
- Pianino cyfrowe musi być ustawione na bezpiecznie zamocowanych, stabilnych i równych podłogach lub platformach, które są odpowiednie dla jego wagi.

1.3 NIEWŁAŚCIWE UŻYCIE - PRZYKŁADY:

- Używanie na zewnątrz lub w deszczu
- Użytkowanie w wilgotnych pomieszczeniach
- Podłączenie do niewłaściwego napięcia zasilania lub nieprawidłowo zainstalowanych zasilaczy elektrycznych.
- Używanie w bezpośrednim sąsiedztwie urządzeń elektrycznych lub elektronicznych, takich jak systemy stereo, telewizory, radia lub telefony komórkowe.
- Urządzenia te mogą powodować zakłócenia i pogarszać jakość dźwięku.
- Zbyt długie przewody elektryczne również mogą pogorszyć jakość dźwięku.
- Transport i instalacja w miejscach lub pojazdach narażonych na silne wibracje, kurz i wysoką temperaturę (np. w bezpośrednim świetle słonecznym).



UWAGA

Producent nie ponosi odpowiedzialności za szkody wynikające z następujących przyczyn:

- Nieprzestrzegania instrukcji bezpieczeństwa
- Niewłaściwej obsługi
- Użytkowania z podłączonymi urządzeniami, które nie odpowiadają poniższym danym technicznym

1.4 ŚRODKI OSTROŻNOŚCI

Należy zawsze przestrzegać wymienionych tutaj środków ostrożności. Nieprzestrzeganie środków ostrożności może mieć poważne konsekwencje:

- Poważne obrażenia, a nawet wypadki śmiertelne
- Porażenie prądem elektrycznym
- Zwarcia
- Uszkodzenia
- Pożar

Można sobie wyobrazić inne zagrożenia, więc nie jest to wyczerpująca lista.



OSTRZEŻENIE



Śmiertelne porażenie prądem

- Nawet niskie prądy elektryczne mogą prowadzić do poważnych obrażeń i śmierci!
- Nigdy nie otwieraj pianina cyfrowego.
- Nigdy nie używaj uszkodzonych kabli zasilających.
- Ułóż kabel sieciowy w taki sposób, aby nie mógł zostać uszkodzony.
- Nigdy nie umieszczaj pojemników wypełnionych wodą lub płynami (wazon, szklanki itp.) na konsoli.
- Nigdy nie wlewaj wody lub płynów do pianina cyfrowego lub klawiatury.
- Nigdy nie czyść pianina cyfrowego mokrą szmatką.
- Nigdy nie wkładaj ani nie wyjmuj wtyczki sieciowej z gniazdka mokrymi rękami. Nigdy nie ciągnij za kabel, ponieważ może to spowodować jego uszkodzenie.
- Jeśli płyn przypadkowo dostanie się do pianina cyfrowego, natychmiast odłącz je od zasilania. Następnie pianino cyfrowe powinno zostać sprawdzone przez centrum obsługi klienta GEWA.



OSTRZEŻENIE

W przypadku nietypowych zdarzeń

- Wyłączyć pianino cyfrowe lub wyciągnąć wtyczkę sieciową, jeśli:
 - nastąpiła nagła utrata dźwięku podczas korzystania z pianina cyfrowego,
 - z pianina cyfrowego wydobywa się nietypowy zapach lub dym.
- W takim przypadku pianino cyfrowe powinno zostać sprawdzone przez centrum obsługi klienta GEWA.



OSTRZEŻENIE

Ochrona przeciwpożarowa

- Otwarte płomienie, takie jak świece lub lampy naftowe, mogą się przewrócić i spowodować pożar.
- Nigdy nie umieszczaj przedmiotów z otwartym płomieniem na pianinie cyfrowym!



UWAGA

Uszkodzenie pianina cyfrowego

- Niewłaściwe napięcie elektryczne może uszkodzić pianino cyfrowe.
- Pianina cyfrowego należy używać wyłącznie w dopuszczalnym zakresie napięcia (określonym na odpowiedniej tabliczce znamionowej).
- Używaj wyłącznie dostarczonego kabla sieciowego.
- Nigdy nie układaj kabla sieciowego w pobliżu źródeł ciepła, takich jak grzejniki lub promienniki.
- Nie zginań ani nie załamuj nadmiernie kabla sieciowego i nie uszkadzaj go w żaden inny sposób.
- Kabel sieciowy należy ułożyć w taki sposób, aby nikt nie mógł na niego nadepnąć, potknąć się o niego ani o niego stoczyć.
- Nie umieszczaj żadnych przedmiotów na kablu zasilającym.
- Regularnie sprawdzaj wtyczkę sieciową i usuwaj z niej kurz lub brud.



UWAGA



Uszkodzenie pianina cyfrowego w wyniku burzy z piorunami

- Burze mogą generować przepięcia elektryczne, które mogą uszkodzić urządzenia elektryczne.
- Podczas burzy lub gdy urządzenie nie jest używane przez dłuższy czas (podczas podróży), należy odłączyć wtyczkę zasilania od gniazdka.

1.5

CE MARK

To urządzenie spełnia wymagania dyrektyw UE: **Directive 2014/53/EU**



- EN55032:** 2015
- EN55035:** 2017+A11:2020
- EN61000-3-2:** 2014
- EN61000-3-3:** 2013
- EN301489-17:** V3.2.4
- EN62368-1:** 2014+A1:2017

Zgodność z powyższymi dyrektywami potwierdza znak CE umieszczony na urządzeniu.

Deklaracja zgodności jest dostępna pod następującym adresem:

GEWA music GmbH, Oelsnitzer Str. 58, 08626 Adorf, NIEMCY

1.6

DYSPOZYCJA



Aby zutylizować stare urządzenie, należy oddać je do punktu zbiórki odpadów komunalnych (np. zakładu utylizacji odpadów, centrum recyklingu).

Znajdujący się obok symbol oznacza, że stare urządzenie musi być utylizowane oddzielnie od odpadów domowych. Zgodnie z ustawą o sprzęcie elektrycznym i elektronicznym właściciele starych urządzeń są prawnie zobowiązani do oddzielnej utylizacji starego sprzętu elektrycznego i elektronicznego.

Prosimy o pomoc i przyczynienie się do ochrony środowiska poprzez nie wyrzucanie starego urządzenia razem z odpadami domowymi.

2.

ZAKRES DOSTAWY

Przed rozpoczęciem montażu należy sprawdzić zawartość opakowania pod kątem kompletności.

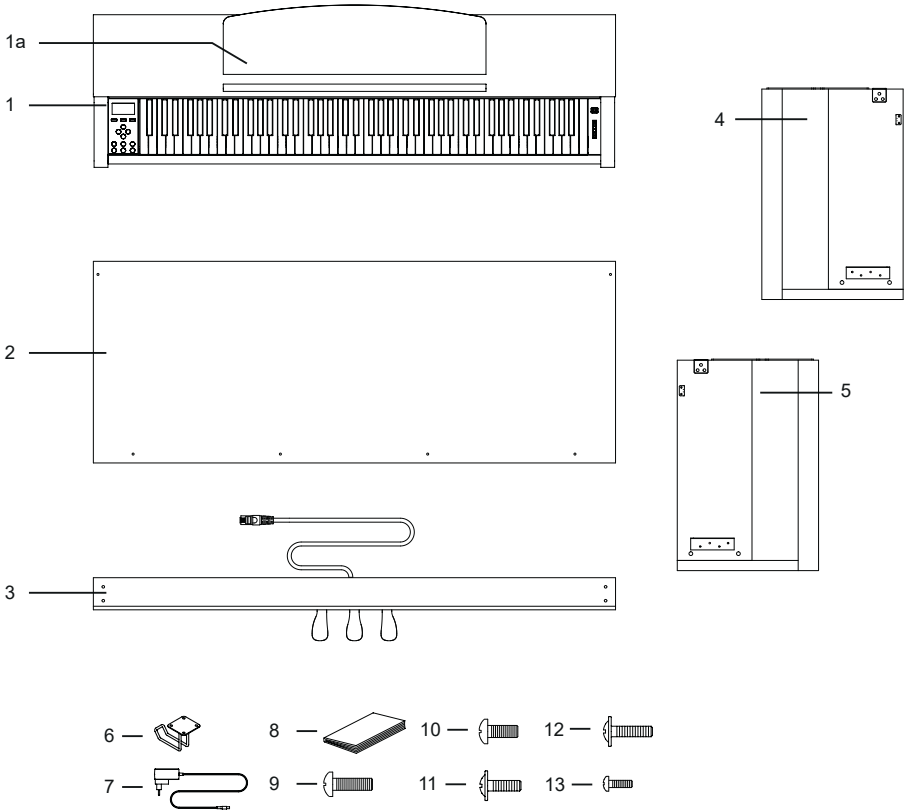

Poz	Oznaczenie	Ilość
1	Konsola z klawiaturą i osłoną klawiatury	1
1a	Przechowywanie muzyki	1
2	Panel tylny	1
3	Pedalboard	1
4	Lewy panel boczny	1
5	Panel boczny prawy	1
6	Uchwyt na słuchawki	1
7	Jednostka zasilająca	1
8	Skrócona instrukcja obsługi	1
9	Śruba krzyżakowa z łbem walcowym M6 x 25	4
10	Śruba krzyżakowa z łbem walcowym M6 x 16	4
11	Śruba krzyżakowa z płaskim łbem M4 x 16	2
12	Śruba krzyżakowa z płaskim łbem M4 x 20	4
13	Śruba krzyżakowa M4 x 12	4

3.

INSTRUKCJA MONTAŻU

W tej sekcji dowiesz się, jak prawidłowo skonfigurować pianino cyfrowe.

Do montażu potrzebne będą następujące elementy:

- Śrubokręt krzyżakowy rozmiar 2
- Druga osoba



UWAGA

Nie dokręcaj śrub krzyżakowych, dopóki wszystkie części pianina cyfrowego nie zostaną wstępnie zmontowane i wyrównane.

Aby zmontować nowe pianino cyfrowe:

1. podłącz pedalboard (3) do paneli bocznych (4 i 5). Użyj do tego śrub krzyżakowych (9).
2. następnie przymocuj panel tylny (2) do pedalboardu za pomocą 4 śrub z płaskim łbem (12) i dwóch śrub (11) do paneli bocznych.

4 Następnie można umieścić konsolę (1) od góry. Upewnij się, że konsola jest prawidłowo umieszczona na metalowych wspornikach paneli bocznych. Następnie należy przykręcić konsolę od dołu za pomocą 4 śrub krzyżakowych (10).

5) Wyrównaj pianino cyfrowe i dokręć wszystkie śruby.

6 Na koniec przymocuj uchwyt na słuchawki do spodu konsoli. Użyj do tego pozostałych 4 śrub (14).

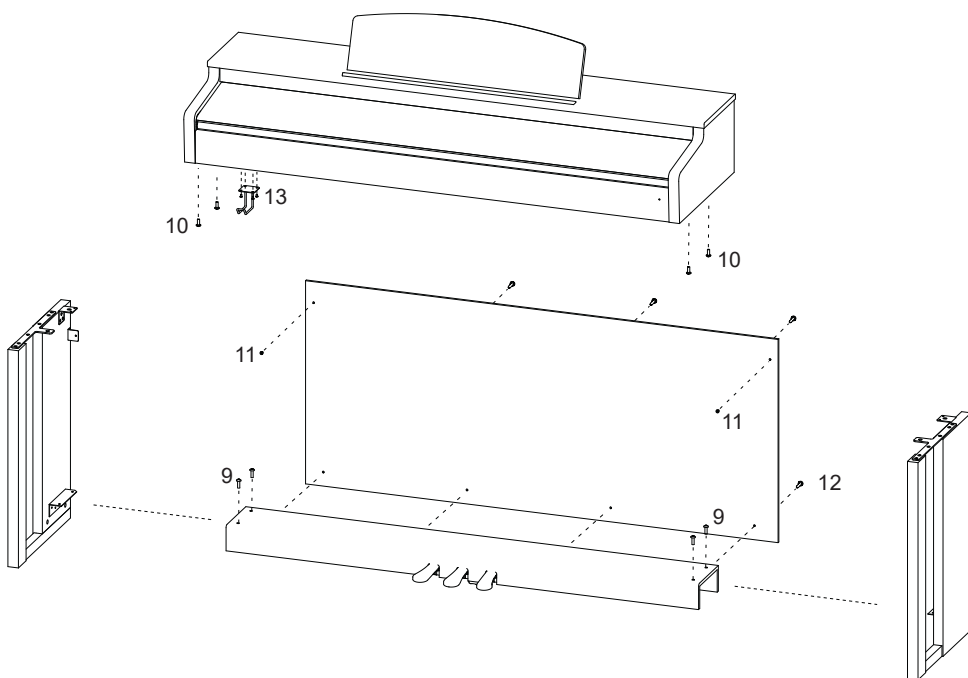

6. Podłącz kabel pedału i zasilacz do złączy znajdujących się z tyłu konsoli (1).

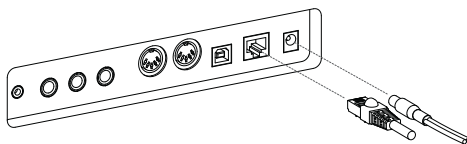

7 Aby skonfigurować odtwarzanie muzyki.

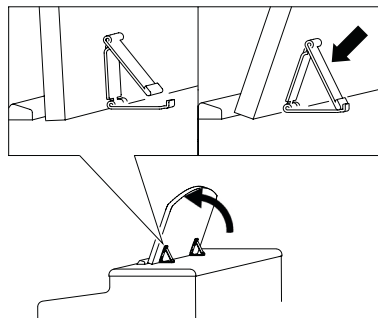

PL



UWAGA

OTWIERANIE POKRYWY KLAWIATURY

Do otwierania pokrywy klawiatury należy zawsze używać obu rąk.

Otwórz pokrywę klawiatury, jak pokazano na schemacie. Aby ją zamknąć, należy postępować w odwrotnej kolejności.

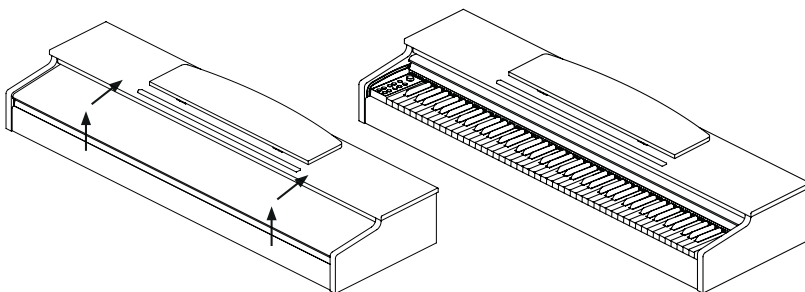

UWAGA

UŻYWAĆ Z PODSTAWKĄ POD KLAWIATURĘ

Możliwe jest również korzystanie z pianina cyfrowego na statywie klawiaturowym (brak w zestawie) bez dołączonej konsoli. Upewnij się, że statyw jest stabilny i umieść pianino cyfrowe na środku. Jeśli to możliwe, statyw nie powinien zakrywać głośników na spodzie pianina. Na spodzie konsoli znajduje się gniazdo jack 6,3 mm do podłączenia dostępnego na rynku pedału sustain/damper. Jest ono oznaczone jako Sustain.

4.

PIERWSZE KROKI

W tej sekcji zapoznamy się z elementami sterującymi pianina cyfrowego.

4.1

ELEMENTY STERUJĄCE PIANINA CYFROWEGO

Pianino cyfrowe GEWA posiada następujące elementy sterujące:

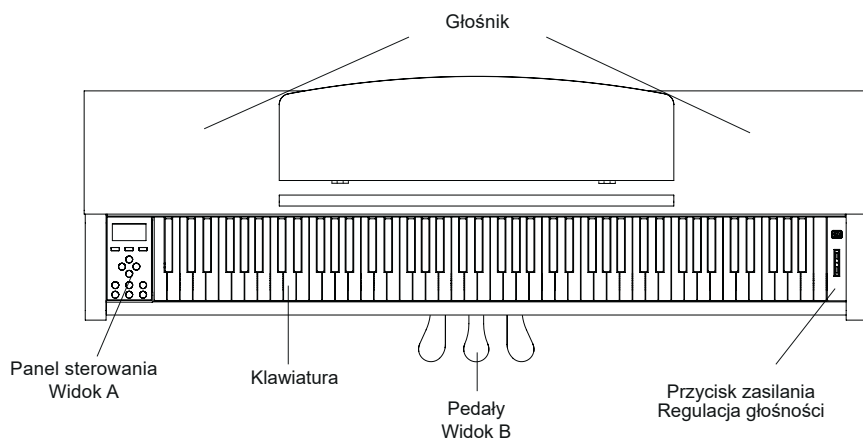

4.2 PRZYCISKI OBSŁUGI I PEDAŁY

View A

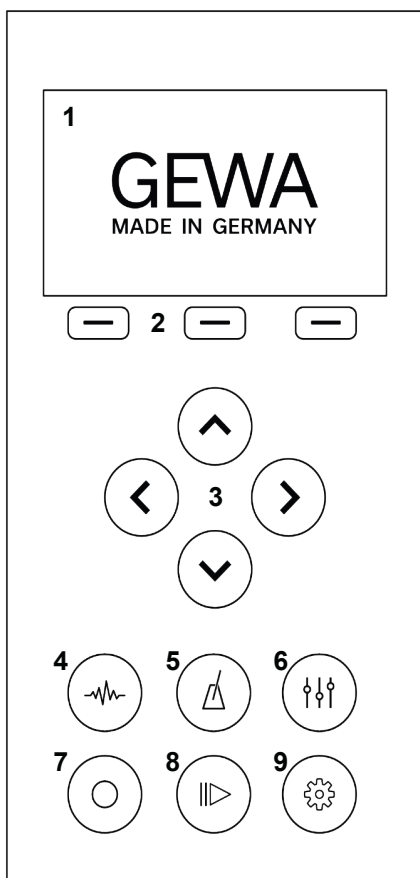

1 - Wyświetlacz

Wyświetla informacje o wprowadzonych ustawieniach.

2 - Przyciski programowalne

Umożliwia to wywoływanie funkcji przypisanych do wyświetlacza.

3 - Przyciski kursora

Tutaj można nawigować po odpowiednich funkcjach i dokonywać ustawień.

4 - Wybór dźwięku

Wybierz różne dźwięki dla swojego pianina cyfrowego.

5 - Metronom

Otwórz metronom

6 - Ustawienia korektora

Dokonaj regulacji reprodukcji dźwięku instrumentu.

7 - Nagrywanie

Otwórz podmenu nagrywania

8 - Gracz

Otwórz podmenu odtwarzacza.

9 - Ustawienia

Wprowadź ustawienia na urządzeniu.

Pedał Forte (prawy)

Po naciśnięciu pedału forte lub sustain fortepianu akustycznego, wszystkie tłumiki na strunach są podnoszone. Oznacza to, że wszystkie zagrane nuty nadal brzmią nawet po zwolnieniu klawiszy.

Ponadto, struny nie zagranych nut mogą również swobodnie wibrować, dzięki czemu ich częstotliwości rezonansowe są stymulowane. Skutkuje to pełniejszym dźwiękiem. Dzięki pedałowi pianina GEWA możliwa jest również gra półpedałowa. W tym przypadku symulowane tłumiki są tylko nieznacznie podniesione, a grane nuty zanikają szybciej niż przy całkowicie wciśniętym pedale.

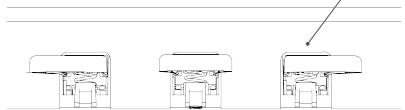

Pedał Sostenuto (środkowy)

Pedał sostenuto ma podobną funkcję do pedału forte. Podtrzymywane są jednak tylko te dźwięki klawiszy, które są wciśnięte w momencie naciśnięcia pedału. Wszystkie inne dźwięki są normalnie tłumione.

Pedał fortepianu (lewy)

Naciśnięcie pedału piano lub una corda symuluje przesunięcie akcji fortepianu o kilka milimetrów w prawo. Zmienione położenie młoteczków generuje inny kolor tonu i nieco łagodniejszy dźwięk.

4.3

STOŁY DO GRY / POŁĄCZENIA / SPÓD

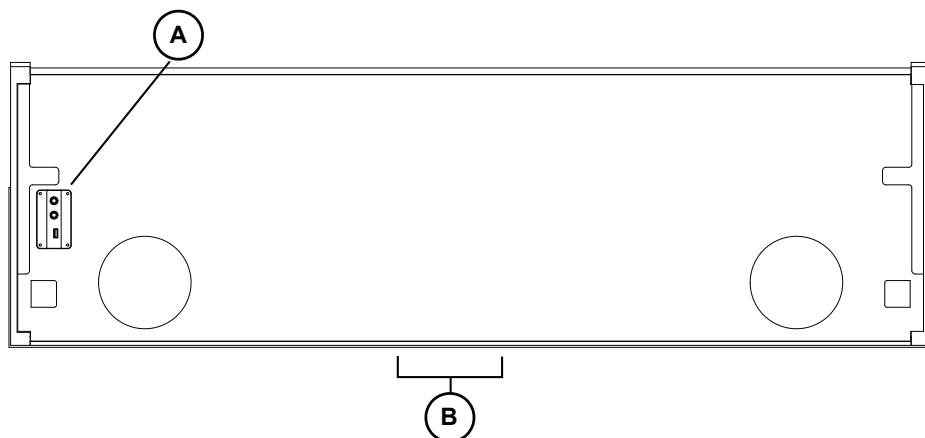

View A

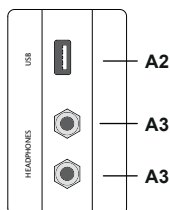

USB IN/OUT

W razie potrzeby podłącz tutaj pamięć USB lub inne urządzenie USB.

Wyjścia słuchawkowe

Można tu podłączyć maksymalnie dwie słuchawki.

Widok B

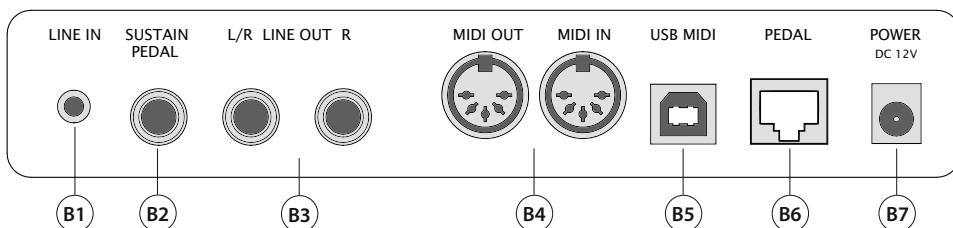

- | | | |
|-----------|----------------------------|--|
| B1 | LINE IN | To gniazdo jack 3,5 mm służy do podłączenia zewnętrznych generatorów dźwięku (np. odtwarzaczy MP3). |
| B2 | SUSTAIN PEDAL | Podłącz zewnętrzny pedał sustain do konsoli. |
| B3 | LINE OUT | To połączenie jest podzielone na lewy i prawy kanał stereo. Podłącz te wyjścia do urządzenia odbiorczego (np. wzmacniacza, urządzenia nagrywającego, ...) za pomocą kabla jack 6,3 mm. |
| B4 | MIDI IN / OUT | Podłącz tutaj urządzenia MIDI, aby korzystać z funkcji pianina cyfrowego. |
| B5 | USB MIDI | Użyj tego połączenia, aby podłączyć pianino cyfrowe do komputera. |
| B6 | PEDAL | Podłącz tutaj przewód pedału potrójnego modułu pedału. |
| B7 | POŁĄCZENIE SIECIOWE | Podłącz dostarczony zasilacz sieciowy (DC 12V 2,5A) |

PL

5. URUCHOMIENIE

W tej sekcji dowiesz się, jak prawidłowo skonfigurować pianino cyfrowe.

5.1 ZASILANIE

Najpierw podłącz wtyczkę zasilacza sieciowego w następującej kolejności:

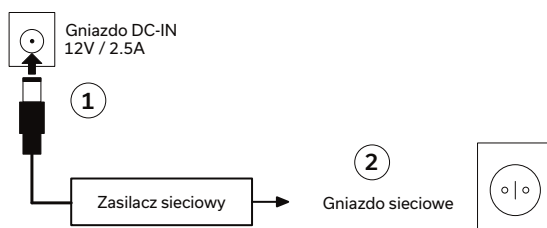

UWAGA

Należy używać wyłącznie zasilacza sieciowego wchodzącego w zakres dostawy. Użycie niewłaściwego zasilacza może spowodować uszkodzenie urządzenia!



UWAGA

Aby odłączyć zasilacz sieciowy, należy postępować dokładnie w odwrotnej kolejności. Przed odłączeniem kabla zasilającego należy upewnić się, że urządzenie jest wyłączone.

ZASILACZ SIECIOWY Z WYJMOWANĄ WTYCZKĄ

Adapter sieciowy wchodzący w zakres dostawy ma różne typy wtyczek. Można je wymieniać w zależności od kraju użytkowania i dostępnych w nim gniazd. Należy postępować w następujący sposób:

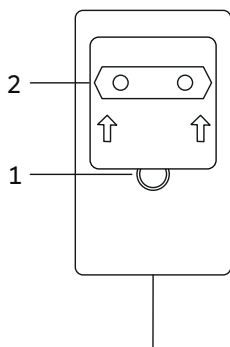

Nacisnąć i przytrzymać przycisk blokujący (1). W międzyczasie przesunąć płytkę adaptera (2) do góry, aby wyjąć ją z zasilacza.

Aby użyć innej płytki adaptera, umieścić ją na wtyczce i dociśnij, aż przycisk blokujący (1) zatrzaśnie się na swoim miejscu.

5.2

PODŁĄCZ PEDAŁ

Podłącz pedał pianina wchodzący w zakres dostawy w następujący sposób:

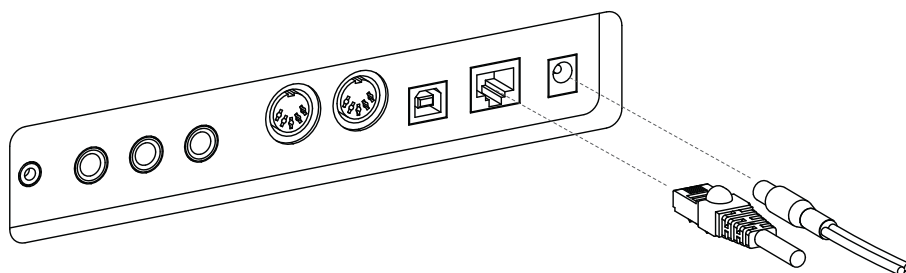

5.3 WŁĄCZANIE I WYŁĄCZANIE

1. ustawić regulator głośności na cichy (suwak w dolnym położeniu).
2. naciśnij przycisk zasilania po prawej stronie instrumentu.
3. naciśnij i przytrzymaj przycisk zasilania przez 3 sekundy, aby wyłączyć pianino.

Przycisk zasilania powinien teraz zaświecić się na stałe. Możesz teraz ustawić żądaną głośność za pomocą pokrętła głośności.

5.4 USTAWIANIE GŁOŚNOŚCI

Głośność można regulować za pomocą pokrętła głośności. Przesuń regulator głośności w górę, aby zwiększyć głośność. Pociągnij regulator głośności w dół, aby zmniejszyć głośność.



REGULACJA GŁOŚNOŚCI

6.

WYBÓR DŹWIĘKÓW

Pianino cyfrowe posiada 21 różnych dźwięków. Dźwięki te są przypisane do różnych kategorii. W tym rozdziale dowiesz się, jak uzyskać dostęp do poszczególnych dźwięków.

6.1

KATEGORIE DŹWIĘKÓW I DŹWIĘKI

Pianino cyfrowe posiada pięć różnych kategorii dźwięków. Kategorie te można wybierać za pomocą przycisków strzałek w górę i w dół. Naciśnij przyciski strzałek w lewo i w prawo, aby wybrać poszczególne dźwięki w wybranej kategorii.

Kategoria	Dźwięk
Piano	Modern
Piano	Classic
Piano	Bright
Piano	Upright
Piano	Rock Gr.
Piano	Harpsi
E-Piano	E-Piano 1
E-Piano	E-Piano 2
E-Piano	E-Piano 3
E-Piano	E-Piano 4
Strings and Choir	Strings
Strings and Choir	Choir
Strings and Choir	Synt Str
Strings and Choir	Synt Pad
Organ	Organ 1
Organ	Organ 2
Organ	Organ 3
Others	Guitar
Others	Clavi
Others	Vibra
Others	Accord

7

METRONOM

Pianino cyfrowe posiada wewnętrzny metronom, który pomaga znaleźć i utrzymać właściwy rytm podczas gry.

Metronom posiada 7 sygnatur czasowych i jest regulowany w zakresie od 32 do 250 BPM.

WŁĄCZANIE / WYŁĄCZANIE

Naciśnij przycisk metronomu, aby otworzyć menu metronomu. Przycisk metronomu zaświeci się. Aby uruchomić metronom, naciśnij przycisk funkcyjny F3 - "Start". Aby zatrzymać metronom, naciśnij ponownie przycisk F3.

ZMIANA PRĘDKOŚCI

Użyj przycisków kursora, aby dostosować prędkość metronomu. Użyj przycisków w lewo/prawo, aby wybrać odpowiednią cyfrę. Za pomocą przycisków kursora w górę/w dół można ją zwiększyć lub zmniejszyć o jedną cyfrę.

ZMIANA TYPU

Aby zmienić sygnaturę czasową, naciskaj prawy przycisk kursora, aż wybierzesz sygnaturę czasową. Użyj przycisków kursora w górę/w dół, aby przełączać się między różnymi sygnaturami czasowymi.

8

BLUETOOTH AUDIO / MIDI

Bluetooth MIDI

Możesz użyć funkcji Bluetooth MIDI, aby podłączyć pianino cyfrowe GEWA do różnych aplikacji edukacyjnych lub DAW (cyfrowych stacji roboczych audio, np. Logic Pro lub Studio One).

Interfejs Bluetooth MIDI jest zawsze aktywny i można połączyć się z pianinem cyfrowym w dowolnym momencie. W wyszukiwarce urządzenia mobilnego interfejs MIDI jest wyświetlany jako:

GEWA Mid

Postępuj zgodnie z instrukcjami oprogramowania MIDI, aby podłączyć pianino.



MIDI



Kod parowania
4392

Bluetooth AUDIO

Oprócz interfejsu MIDI Bluetooth, pianino cyfrowe GEWA posiada również funkcję audio Bluetooth. Aby aktywować dźwięk Bluetooth, wykonaj następujące czynności:

Naciśnij przycisk ustawień, aby uzyskać dostęp do ustawień.

Naciśnij drugi przycisk funkcyjny, aby przełączyć pianino w tryb parowania.

Pianino jest teraz w trybie parowania i czeka na podłączenie urządzeń zewnętrznych. PIN Bluetooth: 4392

Po pomyślnym sparowaniu możesz teraz odtwarzać pliki audio z urządzenia końcowego na pianinie za pośrednictwem interfejsu audio Bluetooth.

9.

APLIKACJA DO ZDALNEGO STEROWANIA FORTEPIANEM

Pianino cyfrowe GEWA można połączyć ze smartfonem przez Bluetooth. Oprócz standardowych funkcji za pośrednictwem interfejsu audio i MIDI Bluetooth, dodatkowe ustawienia można również wprowadzić za pomocą aplikacji GEWA Piano Remote.

Aplikacja ta jest dostępna dla większości urządzeń z systemem Android i iOS.

Aby ją pobrać, wystarczy wyszukać "GEWA Piano Remote" w sklepie z aplikacjami lub odwiedzić naszą stronę internetową: www.gewakeys.com, aby uzyskać więcej informacji.



GEWA Piano Remote w
Google Play



GEWA Piano Remote w Apple
App Store

9.1

APLIKACJA CONNECT

Aplikacja GEWA Piano Remote zapewnia wiele dodatkowych opcji ustawień. Na przykład tworzenie ulubionych dźwięków, efektów, kombinacji dźwięków, odtwarzacz lekcji, funkcje nagrywania utworów demo lub dostęp do wirtualnego technika fortepianowego. Pełny opis funkcji można znaleźć na stronie www.gewakeys.com.

Aby nawiązać połączenie z pianinem GEWA, należy wykonać następujące czynności:

1. upewnij się, że Bluetooth jest włączony w Twoim pianinie.
2. uruchom aplikację GEWA Piano Remote i wyszukaj urządzenia.
3. kliknij urządzenie GEWA, aby nawiązać połączenie.



UWAGA

System operacyjny Android wymaga dostępu do lokalizacji, aby wyszukać urządzenia MIDI Bluetooth w pobliżu. Należy włączyć dostęp do lokalizacji podczas procesu wyszukiwania. Aplikacja GEWA Piano Remote nie przechowuje żadnych danych użytkownika i NIE przekazuje ich osobom trzecim.

10.

ULUBIONE DŹWIĘKI

Piano cyfrowe GEWA posiada 6 ulubionych brzmień. Można je dowolnie definiować w aplikacji GEWA Piano Remote App i wywoływać je w dowolnym momencie za pośrednictwem instrumentu.

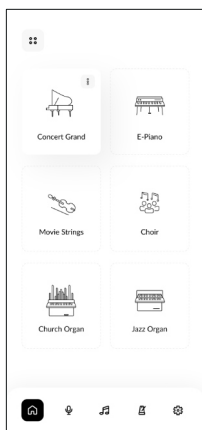

Po prawej stronie zobaczysz ekran startowy aplikacji GEWA Piano Remote. Zawiera on 6 kafelków z symbolem "+" pośrodku.

Naciśnij symbol +, aby utworzyć nowy ulubiony dźwięk. Dla każdego ulubionego dźwięku dostępne są następujące opcje ustawień:

- Nazwa
- Dźwięk (wybierz tutaj swój ulubiony dźwięk)
- Efekt (na przykład chorus, tremolo itp.)
- Pogłos (zdefiniuj pogłos swojego dźwięku)
- Metronom

10.1

WYBÓR ULUBIONYCH DŹWIĘKÓW

Ulubione brzmienia są automatycznie synchronizowane z pianinem i tam zapisywane. Dzięki temu można wywołać te ustawienia w dowolnym momencie, nawet bez połączenia z aplikacją.

Aby wybrać ulubione dźwięki, przewijaj kategorie dźwięków, aż dojdiesz do kategorii "Ulubione". Tutaj znajduje się 6 ulubionych brzmień UP540.

11.

DANE TECHNICZNE

Nazwa	Cecha
Wymiary szer. x gł. x wys. (ze stojakiem na nuty) w cm	142x44x85 (102)
Waga	53,5 kg
Pobór mocy Działanie	Maks. 75 W
Klawiatura	88 klawiszy, Ivory Touch Pro, Graded Hammer
Dynamika dotyku	6 ustawień (miękki 1, miękki 2, średni, twardy 1, twardy 2 i stały)
Pedały	Tłumik, sostenuto i pedał fortepianu
Źródło dźwięku	Próbki muzyczne GEWA z 4-krotną warstwą stereo
Polifonia	256
Liczba zintegrowanych dźwięków	21
Moc znamionowa RMS wzmacniacza	2x30W
Głośnik	System 2-drożny (2x głośnik wysokotonowy, 2x głośnik średnio-niskotonowy)
Funkcja nagrywania	Zintegrowany 2-ścieżkowy rejestrator + nagrywanie USB WAV
Format nagrywania	Standardowy plik MIDI / .WAV audio
Połączenia	Gniazdo zasilania Wejście MIDI MIDI Out LINE In LINE Out 2x gniazdo słuchawkowe (jack 6,3 mm) USB typu A USB typu B Pedał podtrzymania

RYCHLÝ PRŮVODCE
GEWA UP540



OBSAH

1	BEZPEČNOSTNÍ INFORMACE	174
1.1	Bezpečnostní informace	174
1.2	Použití v souladu s určením	175
1.3	Nesprávné použití - příklady	175
1.4	Preventivní opatření	176
1.5	Označení CE	177
1.6	Likvidace odpadu	177
2	ROZSAH DODÁVKY	178
3	NÁVOD K MONTÁŽI	179
4	PRVNÍ KROKY	182
4.1	Ovládání digitálního pianu	182
4.2	Ovládací tlačítka a pedály	183
4.3	Hrací stoly / spoje / spodní strana	184
5	KOMISIONÁŘSTVÍ	186
5.1	Napájení	186
5.2	Připojení pedálu	187
5.3	Zapínání a vypínání	188
5.4	Nastavení hlasitosti	188
6	VÝBĚR ZVUKU	189
6.1	Zvukové kategorie a zvuky	189
7	METRONOM	190
8	BLUETOOTH	190
9	APLIKACE PRO VZDÁLENÉ OVLÁDÁNÍ KLAVÍRU	191
9.1	Aplikace Connect	191
10.	OBLÍBENÉ ZVUKY	192
10.1	Výběr oblíbených zvuků	192
11.	TECHNICKÉ ÚDAJE	193

Vážený zákazníku,

Děkujeme, že jste si vybrali digitální piano GEWA! Vybrali jste si vysoce kvalitní digitální piano, které vám poskytne působivý zvukový zážitek a mnoho potěšení.

Další funkce rozšiřují možnosti vašeho digitálního piano daleko za hranice klavírní hry.

Vaše bezpečnost je pro nás velmi důležitá!

Z tohoto důvodu si prosím pečlivě přečtěte bezpečnostní informace a přesně je dodržujte. Tento návod k obsluze uschovejte na bezpečném místě a předejte jej příslušnému uživateli.

1

BEZPEČNOSTNÍ INFORMACE

Výrobce neodpovídá za zranění osob nebo škody na majetku způsobené nesprávným používáním přístroje!



POZNÁMKA

Digitální piano používejte pouze v souladu se zde uvedenými předpisy!

1.1

BEZPEČNOSTNÍ INFORMACE

V tomto návodu k obsluze jsou použity následující symboly pro označení nebezpečí a pokynů.

Stupeň nebezpečí	Symbol	Význam	Definice
Vážná zranění		VAROVÁNÍ	Těžká až smrtelná zranění, pokud se ignorují
Vážná zranění způsobená úrazem elektrickým proudem		VAROVÁNÍ	Doplněk pro označení nebezpečí úrazu elektrickým proudem.
Drobná zranění a škody na majetku		POZOR	Při nedodržení bezpečnostních pokynů může dojít k drobným zraněním a/ nebo škodám na majetku.
Nápověda		POZNÁMKA	Důležité informace o manipulaci se zařízením
Tip		TIP	Tipy pro použití

1.2 POUŽITÍ V SOULADU S URČENÍM

Digitální piano je určeno pro použití v suchých místnostech.

- Lze připojit zařízení pro přehrávání zvuku (jako vstup nebo výstup) nebo pro datovou komunikaci. Je však nutné dodržet příslušné technické specifikace (viz kapitola "Technické údaje").
- Elektrické připojení smí být provedeno pouze k řádně instalovaným napájecím zdrojům. Síťové napětí na typovém štítku musí odpovídat síťovému napětí v zemi použití.
- Digitální piano smí být používáno pouze v původním dodacím stavu popsaném níže. Jakékoli úpravy nejsou povoleny a mají za následek okamžitou ztrátu záruky.
- Digitální piano musí být postaveno na bezpečně upevněné, stabilní a rovné podlaze nebo plošině, která je vhodná pro jeho hmotnost.

1.3 NESPRÁVNÉ POUŽITÍ - PŘÍKLADY:

- Použití venku nebo v dešti
- Použití ve vlhkých místnostech
- Připojení k nesprávnému napájecímu napětí nebo nesprávně instalovanému elektrickému napájení.
- Použití v bezprostřední blízkosti elektrických nebo elektronických zařízení, jako jsou stereofonní systémy, televizory, rádia nebo mobilní telefony.
- Tato zařízení mohou způsobovat rušení a zhoršovat kvalitu zvuku.
- Příliš dlouhé elektrické připojovací kabely mohou rovněž zhoršit kvalitu zvuku.
- Přeprava a instalace na místech nebo ve vozidlech se silnými vibracemi, vystavení prachu a silnému teplu (např. na přímém slunečním světle).



POZNÁMKA

Výrobce nenesе žádnou odpovědnost za škody vzniklé v důsledku:

- Nedodržení bezpečnostních pokynů
- nesprávné manipulace
- použití s připojenými zařízeními, která neodpovídají níže uvedeným technickým údajům

1.4 PREVENTIVNÍ OPATŘENÍ

Vždy dodržujte zde uvedená preventivní opatření. Nedodržení bezpečnostních opatření může mít vážné následky:

- Vážná zranění nebo dokonce smrtelné nehody
- Úrazy elektrickým proudem
- zkratky
- Poškození
- Požár

Lze si představit i další nebezpečí, takže tento seznam není vyčerpávající.



Smrtelné elektrické šoky

- I nízký elektrický proud může vést k vážným zraněním a smrti!
- Digitální piano nikdy neotvírejte.
- Nikdy nepoužívejte poškozené síťové kabely.
- Síťový kabel položte tak, aby nemohlo dojít k jeho poškození.
- Na konzolu nikdy nepokládejte nádoby naplněné vodou nebo tekutinami (vázy, sklenice apod.).
- Nikdy nelijte vodu nebo tekutiny do digitálního pianu nebo klaviatury.
- Digitální piano nikdy nečistěte mokrým hadříkem.
- Nikdy nezasouvejte ani nevytahujte síťovou zástrčku ze zásuvky mokřima rukama. Nikdy netahejte za kabel, protože by mohlo dojít k jeho poškození.
- Pokud se do digitálního pianu náhodou dostane tekutina, okamžitě jej odpojte ze zásuvky. Poté nechte digitální piano zkontrolovat v zákaznickém servisu společnosti GEWA.



Pro neobvyklé události

- Vypněte digitální piano nebo vytáhněte síťovou zástrčku, pokud:
 - při používání digitálního pianu dojde k náhlému výpadku zvuku,
 - digitální piano vydává neobvyklý zápach nebo kouř.
- V takovém případě nechte digitální piano zkontrolovat v zákaznickém servisu GEWA.



Požární ochrana

- Otevřený oheň, jako jsou svíčky nebo olejové lampy, se může převrhnout a způsobit požár.
- Na digitální piano nikdy nepokládejte předměty s otevřeným ohněm!



POZOR

Poškození digitálního pianu

- Nevhodné elektrické napětí může digitální piano poškodit.
- Digitální piano provozujte pouze v rámci přípustného rozsahu napětí (uvedeného na příslušném výrobním štítku).
- Používejte pouze dodaný síťový kabel.
- Síťový kabel nikdy nepokládejte do blízkosti zdrojů tepla, jako jsou radiátory nebo sálavá topná tělesa.
- Síťový kabel nadměrně neohýbejte ani neohýbejte a ani jinak nepoškozujte.
- Síťový kabel položte tak, aby na něj nikdo nemohl šlápnout, zakopnout o něj nebo se přes něj cokoli převalit.
- Na síťový kabel nepokládejte žádné předměty.
- Pravidelně kontrolujte síťovou zástrčku a odstraňujte z ní případný prach nebo nečistoty.



POZOR



Poškození digitálního pianu v důsledku bouřky

- Bouřky mohou způsobit elektrické přepětí, které může poškodit elektrické spotřebiče.
- Během bouřky nebo při dlouhodobém nepoužívání (na cestách) odpojte síťovou zástrčku ze zásuvky.

1.5

OZNAČENÍ CE

Tento spotřebič splňuje požadavky směrnice EU: **Directive 2014/53/EU**



EN55032: 2015

EN55035: 2017+A11:2020

EN61000-3-2: 2014

EN61000-3-3: 2013

EN301489-17: V3.2.4

EN62368-1: 2014+A1:2017

Shodu s výše uvedenými směrnici potvrzuje označení CE na zařízení. Prohlášení o shodě je k dispozici na následující adrese:

GEWA music GmbH, Oelsnitzer Str. 58, 08626 Adorf, NĚMECKO

1.6

DISPOZICE



Starý spotřebič odevzdejte na sběrném místě organizace, která se zabývá likvidací komunálního odpadu (např. firma zabývající se likvidací odpadu, recyklační středisko).

Sousední symbol znamená, že starý spotřebič musí být likvidován odděleně od domovního odpadu. Podle zákona o elektrických a elektronických zařízeních jsou majitelé starých spotřebičů ze zákona povinni likvidovat staré elektrické a elektronické zařízení odděleně.

Pomozte prosím a přispějte k ochraně životního prostředí tím, že starý spotřebič nebudete likvidovat společně s domovním odpadem.

2.

ROZSAH DODÁVKY

Před zahájením montáže zkontrolujte úplnost obsahu balení.

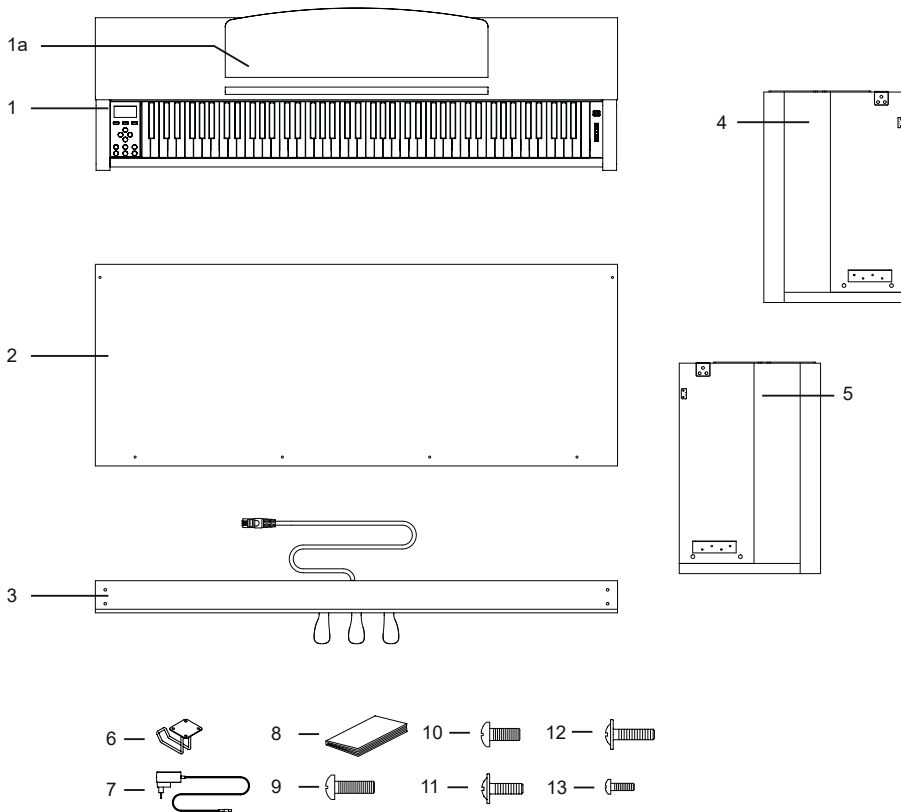

Pozice	Označení	Množství
1	Konzole s klávesnicí a krytem klávesnice	1
1a	Ukládání hudby	1
2	Zadní panel	1
3	Pedalboard	1
4	Levý boční panel	1
5	Boční panel vpravo	1
6	Držák sluchátek	1
7	Napájecí jednotka	1
8	Stručný návod k použití	1
9	Šroub s křížovou hlavou M6 x 25	4
10	Šroub s křížovou hlavou M6 x 16	4
11	Křížový šroub s plochou hlavou M4 x 16	2
12	Křížový šroub s plochou hlavou M4 x 20	4
13	Křížový šroub M4 x 12	4

3.

NÁVOD K MONTÁŽI

V této části se dozvíte, jak správně nastavit digitální piano.

K sestavení budete potřebovat následující položky:

- křížový šroubovák velikosti 2
- Další osobu



POZNÁMKA

Křížové šrouby neutahujte, dokud nejsou všechny části digitálního piano předem smontovány a seřizeny.

Sestavení vašeho nového digitálního piano:

1. Připojte pedálovou desku (3) k bočním panelům (4 a 5). Použijte k tomu křížové šrouby (9).
2. Poté připojte zadní panel (2) k pedálové desce pomocí 4 šroubů s plochou hlavou (12) a dvou šroubů (11) k bočním panelům.

4 Pak můžete konzolu (1) umístit shora. Ujistěte se, že je konzola správně umístěna na kovových držácích bočních panelů. Poté je třeba konzolu zespodu přišroubovat pomocí 4 křížových šroubů (10).

5) Vyrovnajte digitální piano a utáhněte všechny šrouby.

6 Nakonec připevněte držák sluchátek ke spodní straně konzoly. Použijte k tomu zbývající 4 šrouby (14).

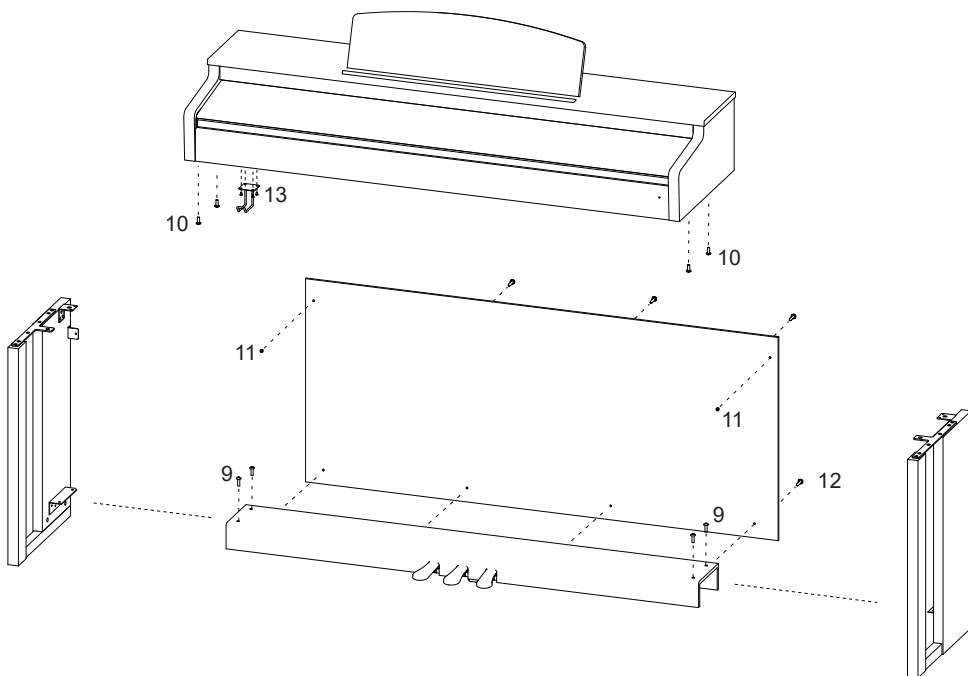

6. Zapojte kabel pedálu a napájecí jednotku do konektorů na zadní straně konzole (1).

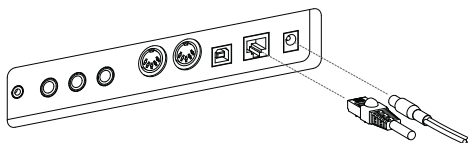

7 Nastavení hudebního odpočinku.

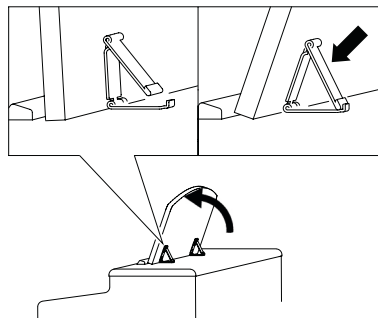

POZOR

OTEVŘENÍ KRYTU KLÁVESNICE

K otevření krytu klávesnice vždy používejte obě ruce.

Otevřete kryt klávesnice podle obrázku. Při jeho zavírání postupujte v opačném pořadí.

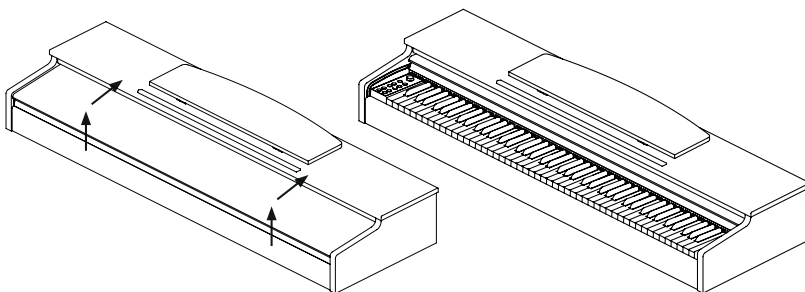

POZNÁMKA

POUŽITÍ SE STOJANEM NA KLÁVESNICI

Digitální piano je možné používat také na stojanu s klaviaturou (není součástí dodávky) bez přiložené konzole. Ujistěte se, že je stojan stabilní, a digitální piano umístěte do jeho středu. Stojan by pokud možno neměl zakrývat reproduktory na spodní straně piana. Na spodní straně konzoly je k dispozici zásuvka jack 6,3 mm pro připojení běžně dostupného sustain/damper pedálu. Je označen jako Sustain.

4.

PRVNÍ KROKY

V této části vás seznámíme s ovládacími prvky vašeho digitálního pianu.

4.1

OVLÁDÁNÍ DIGITÁLNÍHO PIANA

Digitální piano GEWA má následující ovládací prvky:

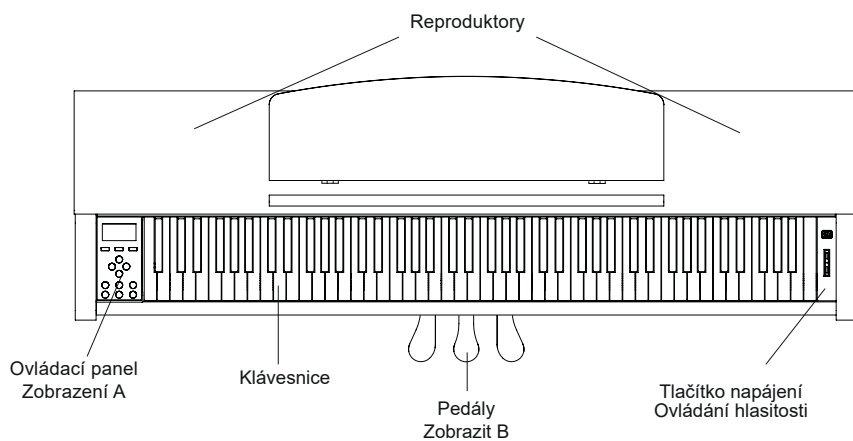

4.2 OVLÁDACÍ TLAČÍTKA A PEDÁLY

Zobrazit A

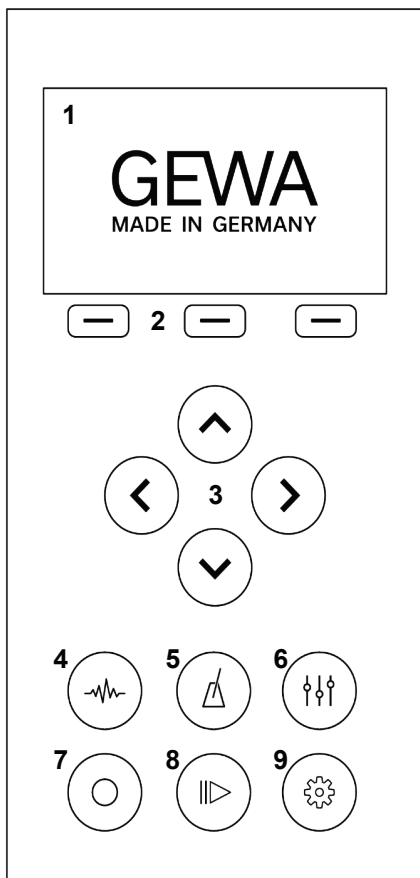

1 - Zobrazení

Zobrazí informace o provedených nastaveních.

2 - Softbuttons

To umožňuje vyvolat funkce přiřazené na displeji.

3 - Kurzorové klávesy

Zde můžete procházet jednotlivé funkce a provádět nastavení.

4 - Výběr zvuku

Vyberte si různé zvuky pro své digitální piano.

5 - Metronom

Otevření metronomu

6 - Nastavení ekvalizéru

Provedte úpravy reprodukce zvuku nástroje.

7 - Nahrávání

Otevřete podnabídku nahrávání

8 - Hráč

Otevřete podnabídku přehrávače.

9 - Nastavení

Provedte nastavení na přístroji.

Pedál Forte (vpravo)

Při sešlápnutí pedálu forte nebo sustain akustického klavíru se zvednou všechny klapky na strunách. To znamená, že všechny zahrané tóny znějí i po uvolnění kláves.

Kromě toho mohou volně vibrovat i struny nezahraných tónů, takže jsou stimulovány jejich rezonanční frekvence. Výsledkem je plnější zvuk. S pedálem klavíru GEWA je možné hrát i na půl pedálu. V tomto případě se simulované tlumiče zvednou jen mírně a hrané tóny doznívají rychleji než při úplném sešlápnutí pedálu.



Pedál Sostenuto (uprostřed)

Pedál sostenuto má podobnou funkci jako pedál forte. Podrženy jsou však pouze tóny kláves, které jsou stisknuty v okamžiku sešlápnutí pedálu. Všechny ostatní tóny jsou normálně tlumeny.

Pedál klavíru (vlevo)

Sešlápnutí pedálu piano nebo una corda simuluje posunutí klavírní akce o několik milimetrů doprava. Změněná poloha kladívek vytváří jinou barvu tónu a mírně měkčí zvuk.

CS

4.3

HRACÍ STOLY / SPOJE / SPODNÍ STRANA

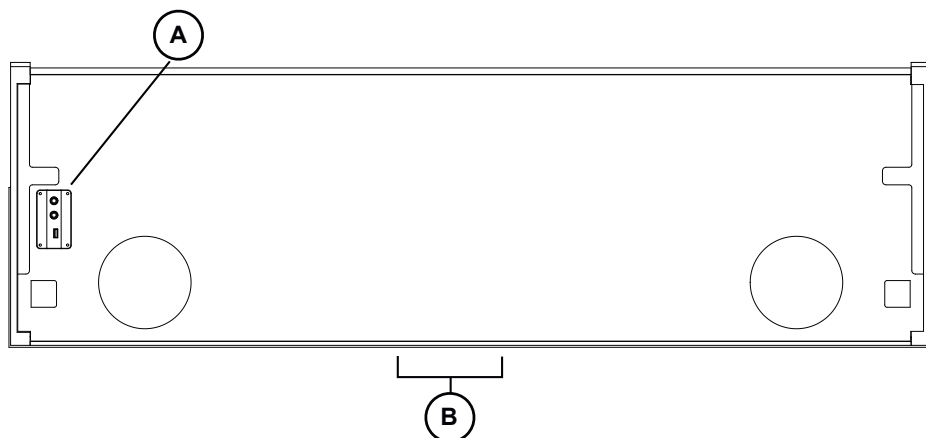

Zobrazit A

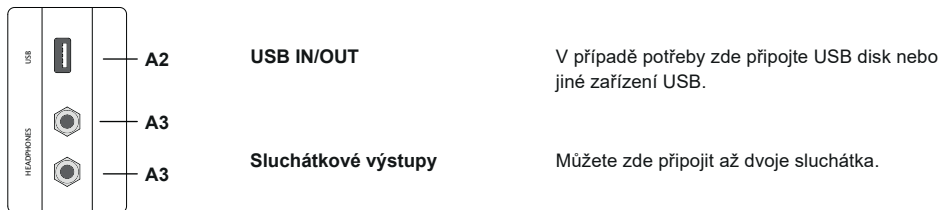

Zobrazit B

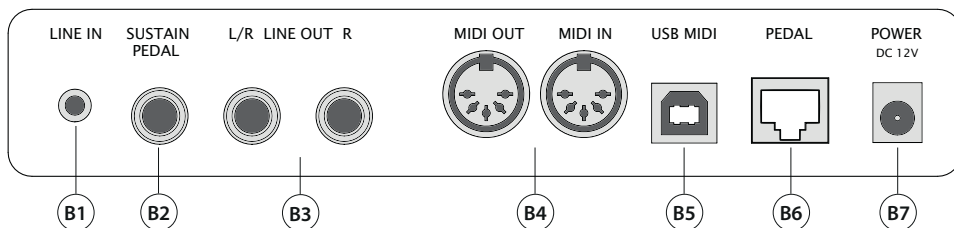

- B1 LINE IN** Tento 3,5mm jack konektor slouží k připojení externích generátorů zvuku (např. přehrávačů MP3).
- B2 SUSTAIN PEDAL** Připojte ke konzole externí sustain pedál.
- B3 LINE OUT** Toto připojení je rozděleno na levý a pravý stereofonní kanál. Tyto výstupy připojte k přijímacímu zařízení (např. zesilovači, nahrávacímu zařízení, ...) pomocí kabelu jack 6,3 mm.
- B4 MIDI IN / OUT** Zde připojte zařízení MIDI a používejte funkce MIDI digitálního piano.
- B5 USB MIDI** Pomocí tohoto připojení připojte digitální piano k počítači.
- B6 PEDAL** Zde připojte kabel pedálu trojitě pedálové jednotky.
- B7 PŘIPOJENÍ K SÍTI** Připojte dodaný síťový adaptér (DC 12V 2,5A).

5. KOMISIONÁŘSTVÍ

V této části se dozvíte, jak správně nastavit digitální piano.

5.1 NAPÁJENÍ

Nejprve připojte zástrčku síťového adaptéru v následujícím pořadí:

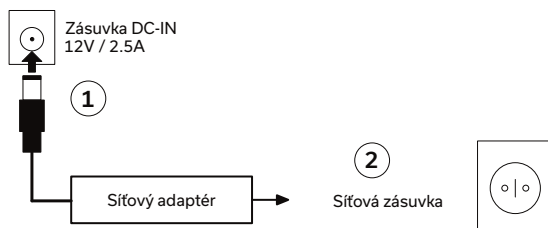

POZOR

Používejte pouze síťový adaptér, který je součástí dodávky. Použití nesprávného adaptéru může přístroj poškodit!



POZNÁMKA

Pro odpojení síťového adaptéru postupujte přesně v opačném pořadí. Před odpojením síťového kabelu se ujistěte, že je přístroj vypnutý.

SÍŤOVÝ ADAPTÉR S ODNÍMATELNOU ZÁSTRČKOU

Síťový adaptér, který je součástí dodávky, má různé typy zástrček. Ty lze vyměnit v závislosti na zemi použití a na zásuvkách, které jsou tam k dispozici. Postupujte následujícím způsobem:

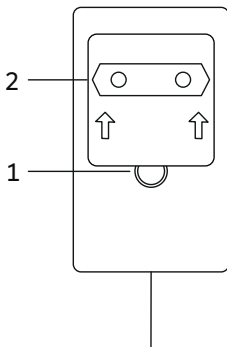

Stiskněte blokovací tlačítko (1) a držte je stisknuté. Mezitím posuňte destičku adaptéru (2) směrem nahoru a vyjměte ji z napájecí jednotky.

Chcete-li použít jinou destičku adaptéru, nasadte ji na zástrčku a zatlačte ji dolů, dokud nezacvakne zajišťovací tlačítko (1).

5.2

PŘIPOJTE PEDÁL

Pedál piana, který je součástí dodávky, připojte následujícím způsobem:

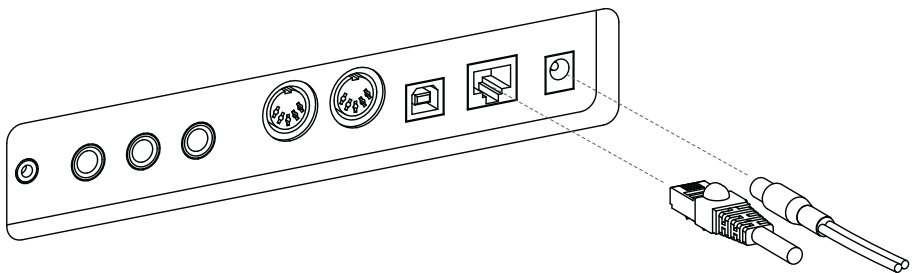

CS

5.3 ZAPNUTÍ A VYPNUTÍ

1. nastavte ovládání hlasitosti na tichý chod (posuvník v dolní poloze).
2. Stiskněte tlačítko napájení na pravé straně přístroje.
3. Stisknutím a podržením tlačítka napájení po dobu 3 sekund piano vypněte.

Tlačítko napájení by nyní mělo trvale svítit. Nyní můžete nastavit požadovanou hlasitost pomocí ovladače hlasitosti.

5.4 NASTAVENÍ HLASITOSTI

Hlasitost můžete nastavit pomocí ovladače hlasitosti. Posunutím ovladače hlasitosti směrem nahoru zvýšíte hlasitost. Stažením ovladače hlasitosti dolů hlasitost snížíte.



OVLÁDÁNÍ HLASITOSTI

6. VÝBĚR ZVUKŮ

Vaše digitální piano má 21 různých zvuků. Tyto zvuky jsou zařazeny do různých zvukových kategorií. V této kapitole se dozvíte, jak přistupovat k jednotlivým zvukům.

6.1 ZVUKOVÉ KATEGORIE A ZVUKY

Digitální piano má pět různých zvukových kategorií. Tyto kategorie lze vybírat pomocí tlačítek se šípkami nahoru a dolů. Stisknutím tlačítek se šípkou doleva a doprava můžete vybírat jednotlivé zvuky v rámci zvolené kategorie.

Kategorie	Zvuk
Piano	Modern
Piano	Classic
Piano	Bright
Piano	Upright
Piano	Rock Gr.
Piano	Harpsi
E-Piano	E-Piano 1
E-Piano	E-Piano 2
E-Piano	E-Piano 3
E-Piano	E-Piano 4
Strings and Choir	Strings
Strings and Choir	Choir
Strings and Choir	Synt Str
Strings and Choir	Synt Pad
Organ	Organ 1
Organ	Organ 2
Organ	Organ 3
Others	Guitar
Others	Clavi
Others	Vibra
Others	Accord

7

METRONOM

Digitální piano má interní metronom, který vám pomůže najít a udržet správný rytmus při hře.

Metronom má 7 časových signatur a je nastavitelný v rozsahu 32 až 250 BPM.

ZAPNUTÍ/VYPNUTÍ

Stisknutím tlačítka metronomu otevřete nabídku metronomu. Tlačítko metronomu se nyní rozsvítí. Metronom spustíte stisknutím funkčního tlačítka F3 - "Start". Chcete-li metronom zastavit, stiskněte znovu tlačítko F3.

ZMĚNA RYCHLOSTI

Pomocí kurzorových tlačítek nastavte rychlost metronomu. Pomocí tlačítek vlevo/vpravo vyberte příslušnou číslici. Pomocí kurzorových tlačítek nahoru/dolů ji můžete zvýšit nebo snížit o jednu číslici.

ZMĚNA TYPU

Chcete-li změnit časovou signaturu, stiskněte pravé kurzorové tlačítko, dokud nevolíte časovou signaturu. Pomocí kurzorových tlačítek nahoru/dolů přepínejte mezi různými časovými signaturami.

CS

8

BLUETOOTH AUDIO / MIDI

Bluetooth MIDI

Pomocí funkce Bluetooth MIDI můžete digitální piano GEWA připojit k různým výukovým aplikacím nebo DAW (digitálním zvukovým pracovním stanicím, např. Logic Pro nebo Studio One).

Rozhraní Bluetooth MIDI je vždy aktivní a k digitálnímu pianu se můžete kdykoli připojit. Ve vyhledávání vašeho mobilního zařízení se rozhraní MIDI zobrazí jako:



MIDI

GEWA Mid

Při připojování pianu postupujte podle pokynů svého softwaru MIDI.



Párovací kód
4392

Bluetooth AUDIO

Kromě rozhraní Bluetooth MIDI má digitální piano GEWA také funkci Bluetooth audio. Chcete-li aktivovat funkci Bluetooth audio, postupujte následujícím způsobem:

Stisknutím tlačítka Settings se dostanete do nastavení.

Stisknutím druhého funkčního tlačítka přepněte piano do režimu párování.

Piano je nyní v režimu párování a čeká na připojení externích zařízení. PIN kód Bluetooth: 4392

Po úspěšném spárování můžete nyní na klavíru přehrávat zvukové soubory z koncového zařízení prostřednictvím zvukového rozhraní Bluetooth.

9.

APLIKACE PRO VZDÁLENÉ OVLÁDÁNÍ KLAVÍRU

Digitální piano GEWA lze připojit k chytrému telefonu přes Bluetooth. Kromě standardních funkcí přes audio a MIDI rozhraní Bluetooth lze další nastavení provádět také prostřednictvím aplikace GEWA Piano Remote.

Tato aplikace je k dispozici pro většinu zařízení se systémy Android a iOS.

Chcete-li si ji stáhnout, stačí v obchodě s aplikacemi vyhledat "GEWA Piano Remote" nebo navštívit naše webové stránky: www.gewakeys.com, kde najdete další informace.



GEWA Piano Remote na
Google Play



GEWA Piano Remote v Apple
App Store

9.1

APLIKACE CONNECT

Aplikace GEWA Piano Remote nabízí mnoho dalších možností nastavení. Například vytváření oblíbených zvuků, efektů, zvukových kombinací, přehrávač lekcí, funkce nahrávání demo skladeb nebo přístup k virtuálnímu klavírnímu technikovi. Kompletní popis funkcí najdete na adrese www.gewakeys.com.

Chcete-li navázat spojení s klavírem GEWA, postupujte následujícím způsobem:

1. Ujistěte se, že je na vašem klavíru zapnuta funkce Bluetooth.
2. Spusťte aplikaci GEWA Piano Remote a vyhledejte zařízení.
3. Klikněte na zařízení GEWA a navažte spojení.



POZNÁMKA

Operační systém Android vyžaduje přístup k vaší poloze, aby mohl vyhledat zařízení Bluetooth MIDI v okolí. Během vyhledávání povolte přístup k poloze. Aplikace GEWA Piano Remote neukládá žádné uživatelské údaje a NEPOSKYTUJE je třetím stranám.

10.

OBLÍBENÉ ZVUKY

Vaše digitální piano GEWA má 6 oblíbených zvuků. Ty můžete libovolně definovat v nabídce GEWA Piano Remote App a kdykoli je vyvolat prostřednictvím nástroje.

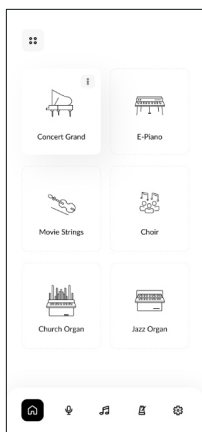

Na pravé straně se zobrazí úvodní obrazovka aplikace GEWA Piano Remote. Ta obsahuje 6 dlaždic se symbolem "+" uprostřed.

Stisknutím symbolu + vytvoříte nový oblíbený zvuk. Pro každý oblíbený zvuk jsou k dispozici následující možnosti nastavení:

- Název
- Zvuk (zde vyberte svůj oblíbený zvuk)
- Efekt (například chorus, tremolo atd.)
- Reverb (definujte dozvuk zvuku)
- Metronom

10.1

VYBRAT OBLÍBENÉ ZVUKY

Oblíbené zvuky se automaticky synchronizují s vaším klavírem a ukládají se tam. Proto můžete tato nastavení kdykoli vyvolat, a to i bez existujícího připojení k aplikaci.

Chcete-li vybrat oblíbené zvuky, procházejte kategoriemi zvuků, dokud nedojdete ke kategorii "Oblíbené". Zde naleznete 6 oblíbených zvuků vašeho UP540.

11.

TECHNICKÉ ÚDAJE

Název	Funkce
Rozměry Š x H x V (s nasazeným stojanem na hudbu) v cm	142x44x85 (102)
Hmotnost	53,5 kg
Spotřeba energie Provoz	Max. 75 wattů
Klávesnice	88 kláves, Ivory Touch Pro, Graded Hammer
Dynamika dotyku	6 nastavení (Soft 1, Soft 2, Medium, Hard 1, Hard 2 a Constant)
Pedály	Damper, sostenuto a piano pedál
Zdroj zvuku	Hudební ukázky GEWA se 4násobnou stereo vrstvou
Polyfonie	256
Počet integrovaných zvuků	21
Jmenovitý výkon zesilovače RMS	2x30W
Reproduktory	2pásmový systém (2x výškový reproduktor, 2x středobasový reproduktor)
Funkce nahrávání	Integrovaný dvoustopý rekordér + nahrávání do USB WAV
Formát záznamu	Standardní MIDI soubor / audio .WAV
Připojení	Zásuvka pro připojení k síti Vstup MIDI MIDI výstup Vstup LINE LINE Out 2x zásuvka pro sluchátka (6,3 mm jack) USB typ A USB typ B Sustain pedál

CS

GEWA
K E Y S

KIIRKÄSIJUHEND
GEWA UP540



ET

SISUKORD

1	OHUTUSALANE TEAVE	198
1.1	Ohutusalane teave	198
1.2	Kasutage ettenähtud viisil	199
1.3	Ebaõige kasutamine - näited	199
1.4	Ettevaatusabinõud	200
1.5	CE-märgis	201
1.6	Jäätmete kõrvaldamine	201
2	TARNE ULATUS	202
3	KOKKUPANEKU JUHISED	203
4	ESIMESED SAMMUD	206
4.1	Teie digitaalse klaveri juhtimisseadmed	206
4.2	Juhtnupud ja pedaalid	207
4.3	Mängulauad / ühendused / alumine külg	208
5	KOMMITSEERIMINE	210
5.1	Toiteallikas	210
5.2	Pedaali ühendamine	211
5.3	Sisse- ja väljalülitamine	212
5.4	Helitugevuse reguleerimine	212
6	HELIVALIK	213
6.1	Helikategooriad ja helid	213
7	METRONOM	214
8	BLUETOOTH	214
9	KLAVERI KAUGJUHTIMISPULDI RAKENDUS	215
9.1	Connect rakendus	215
10.	LEMMIKHELID	216
10.1	Lemmikhelide valimine	216
11.	TEHNILISED ANDMED	217

Lugupeetud klient,

Täname teid, et valisite GEWA digitaalset klaverit! Olete valinud kvaliteetse digitaalset klaverit, mis pakub teile muljetavaldavat helikogemust ja palju rõõmu.

Lisafunktsioonid laiendavad teie digitaalset klaverit võimalusi kaugemale klaverimängust.

Teie ohutus on meile väga oluline!

Seetõttu lugege palun hoolikalt läbi ohutusteave ja järgige seda täpselt. Hoidke seda kasutusjuhendit turvalises kohas ja andke see edasi vastavale kasutajale.

1

OHUTUSALANE TEAVE

Tootja ei vastuta seadme ebaõigest kasutamisest tulenevate isiku- või varakahjude eest!



MÄRKUS

Kasutage oma digitaalset klaverit ainult vastavalt siin loetletud eeskirjadele!

1.1

OHUTUSALANE TEAVE

Käesolevas kasutusjuhendis kasutatakse ohtude ja juhiste tähistamiseks järgmisi sümboleid

Ohutasand	Sümbol	Tähendus	Määratlus
Rasked vigastused		HOIATUS	Rasked kuni surmaga lõppevad vigastused, kui neid ei arvestata
Tõsised vigastused elektrilöögi tõttu		HOIATUS	Elektrilöögiohu märgistamise lisa.
Väikesed vigastused ja varaline kahju		ETTEVAATUST	Ohutusjuhiste eiramine võib põhjustada kergeid vigastusi ja/või varakahjustusi.
Vihje		MÄRKUS	Oluline teave seadme käsitlemise kohta
Vihje		TIP	Rakendamissooanded

1.2 KASUTADA ETTENÄHTUD VIISIL

Digitaalne klaver on mõeldud kasutamiseks kuivades ruumides.

- Saab ühendada seadmeid heli taasesitamiseks (sisendiks või väljundiks) või andmeside jaoks. Siiski tuleb järgida vastavaid tehnilisi andmeid (vt jaotist "Tehnilised andmed").
- Elektriühendust tohib teha ainult nõuetekohaselt paigaldatud toiteallikatega. Nimeplaadil olev võrgupinge peab vastama kasutusriigi võrgupingele.
- Digitaalklaverit tohib kasutada ainult allpool kirjeldatud originaalses tarnekorras. Igasugused muudatused ei ole lubatud ja muudavad garantii kohe kehtetuks.
- Digitaalne klaver tuleb püstitada kindlalt kinnitatud, stabiilsele ja tasasele põrandale või platvormile, mis on selle kaalule sobiv.

1.3 EBAÕIGE KASUTAMINE - NÄITED:

- Kasutage õues või vihma korral
- Kasutage niisketes ruumides
- Ühendamine vale toitepingega või valesti paigaldatud elektrivõrguga.
- Kasutamine elektri- või elektroonikaseadmete, näiteks stereosüsteemide, televiisorite, raadiote või mobiiltelefonide vahetus läheduses.
- Need seadmed võivad põhjustada häireid ja kahjustada helikvaliteeti.
- Liiga pikad elektrilised ühenduskaablid võivad samuti kahjustada helikvaliteeti.
- Transport ja paigaldamine kohtades või sõidukites, kus esineb tugevat vibratsiooni, tolmu ja tugevat kuumust (nt otsese päikesevalguse käes).



MÄRKUS

Tootja ei vastuta kahju eest, mis tuleneb järgmistest asjaoludest:

- ohutusjuhiste eiramine
- ebaõige käsitlemine
- Kasutamine ühendatud seadmetega, mis ei vasta allpool loetletud tehnilistele andmetele.

1.4 ETTEVAATUSABINÕUD

Järgige alati siin loetletud ettevaatusabinõusid. Ettevaatusabinõude eiramisel võivad olla tõsised tagajärjed:

- Raskeid vigastusi või isegi surmaga lõppevaid õnnetusi
- elektrilöögid
- Lühisvoolud
- Kahjustused
- Tulekahju

Võimalikud on ka muud ohud, seega ei ole see loetelu ammendav.



HOIATUS



Fataalsed elektrilöögid

- Isegi väikesed elektrivoolud võivad põhjustada tõsisid vigastusi ja surma!
- Ärge kunagi avage digitaalset klaverit.
- Ärge kunagi kasutage kahjustatud võrgukaableid.
- Paigaldage võrgukaabel nii, et see ei saaks kahjustada.
- Ärge kunagi asetage konsoolile vee või vedelikega täidetud mahuteid (vaasid, klaasid jne).
- Ärge kunagi valage vett või vedelikke digitaalklaveri või klaviatuuri sisse.
- Ärge kunagi puhastage digitaalklaverit märja lapiga.
- Ärge kunagi sisestage eemaldage võrgupistikut pistikupesast märgade kätega. Ärge kunagi tõmmake kaablit, sest see võib seda kahjustada.
- Kui digitaalklaveri sisse satub kogemata vedelikku, tõmmake see kohe välja. Seejärel laske digitaalne klaver oma GEWA klienditeeninduskeskuses üle kontrollida.



HOIATUS

Ebatavaliste sündmuste puhul

- Lülitage digitaalne klaver välja või tõmmake võrgupistik välja, kui:
 - digitaalklaveri kasutamise ajal tekib äkiline helikatkestus,
 - digitaalne klaver tekitab ebavalist lõhna või suitsu.
- Sellisel juhul laske digiklaverit kontrollida GEWA klienditeeninduskeskuses.



HOIATUS

Tulekaitse

- Avatud leegid, näiteks küünlad või õlilambid, võivad ümber kallata ja põhjustada tulekahju.
- Ärge kunagi asetage digitaalse klaveri peale lahtise leegiga esemeid!

**ETTEVAATUST****Digitaalse klaveri kahjustused**

- Ebaõige elektriline pinge võib digitaalklaverit kahjustada.
- Kasutage digitaalklaverit ainult lubatud pingevahemikus (nagu on märgitud vastaval nimesildil).
- Kasutage ainult kaasasolevat võrgukaablit.
- Ärge kunagi asetage võrgukaablit soojusallikate, näiteks radiaatorite või kiirgussoojendite lähedusse.
- Ärge painutage ega kõverdage võrgukaablit liigselt ega kahjustage seda muul viisil.
- Paigutage võrgukaabel nii, et keegi ei saaks sellele peale astuda, selle üle komistada ega midagi üle rullida.
- Ärge asetage võrgukaablile mingeid esemeid.
- Kontrollige regulaarselt võrgupistikut ja eemaldage sellest tolm ja mustus.

**ETTEVAATUST****Digitaalse klaveri kahjustused äikesetormi tõttu**

- Äikesetormid võivad tekitada vooluülekandeid, mis võivad kahjustada elektriseadmeid.
- Tõmmake võrgupistik pistikupesast välja äikesetormi ajal või siis, kui seadet ei kasutata pikemat aega (reisides).

1.5

CE-MÄRGISSee seade vastab ELi direktiivide nõuetele: **Directive 2014/53/EU****EN55032:** 2015**EN55035:** 2017+A11:2020**EN61000-3-2:** 2014**EN61000-3-3:** 2013**EN301489-17:** V3.2.4**EN62368-1:** 2014+A1:2017

Vastavust eespool nimetatud direktiividele kinnitab seadmel olev CE-märkis.

Vastavusdeklaratsiooniga saab tutvuda järgmisel aadressil:

GEWA music GmbH, Oelsnitzer Str. 58, 08626 Adorf, SAKSAMAA.

1.6

JÄÄTMINE

Vana seadme kõrvaldamiseks viige see oma kohaliku jäätmekäitlusorganisatsiooni (nt jäätmekäitlusfirma, taaskasutuskeskus) kogumispunkti.

Kõrvalolev sümbol tähendab, et vana seade tuleb kodumajapidamisjäätmetest eraldi ära visata. Vastavalt elektri- ja elektroonikaseadmete seadusele on vanade seadmete omanikud seadusega kohustatud vanad elektri- ja elektroonikaseadmed eraldi kõrvaldama.

Palun aidake kaasa ja andke oma panus keskkonnakaitsesse, kui te ei viska vana seadet koos olmejäätmetega ära.

2.

TARNE ULATUS

Enne kokkupanemise alustamist kontrollige pakendi sisu täielikkust.

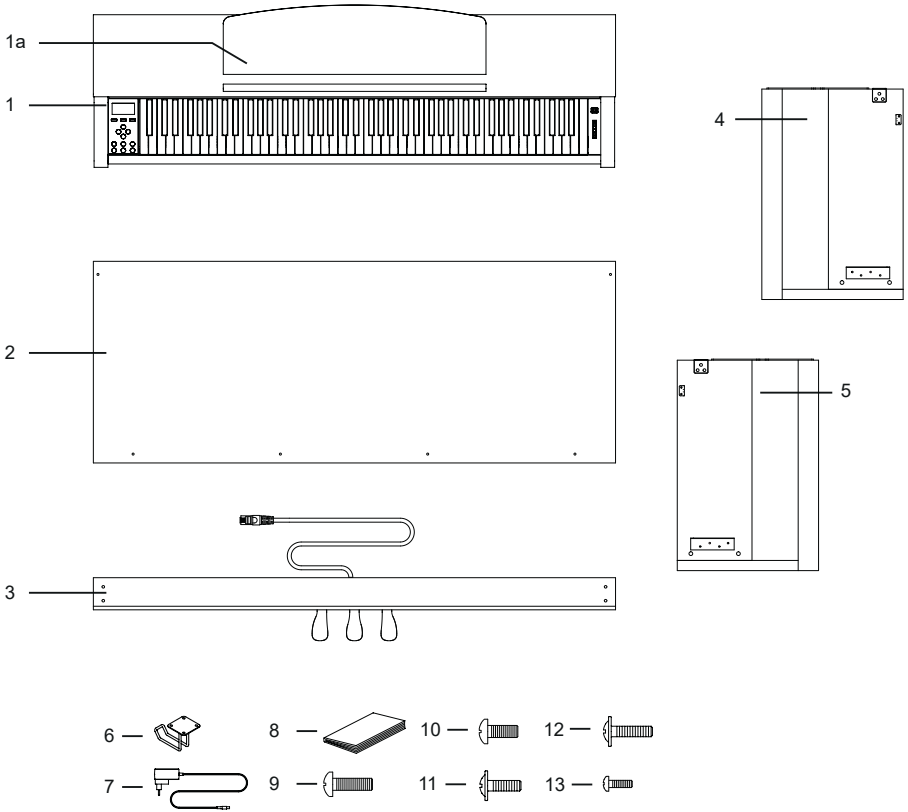

Pos	Nimetus	Kogus
1	Konsool koos klaviatuuri ja klaviatuurikattega	1
1a	Muusika salvestamine	1
2	Tagapaneel	1
3	Pedalboard	1
4	Vasakpoolne külgpaneel	1
5	Külgpaneel paremal	1
6	Kõrvaklappide hoidja	1
7	Toiteplokk	1
8	Kiirjuhend	1
9	Keermestatud kruvi M6 x 25	4
10	Kinnituskruvi M6 x 16	4
11	Phillips-kruvi lamepeaga M4 x 16	2
12	Phillips-kruvi lamepeaga M4 x 20	4
13	Phillips-kruvi M4 x 12	4

3.

KOKKUPANEKU JUHISED

Selles jaotises saate teada, kuidas digitaalset klaverit õigesti seadistada.

Kokkupanekuks vajate järgmist:

- Phillips-kruvikeeraja suurusega 2
- Teine inimene



MÄRKUS

Ärge pingutage Phillips-kruvisid enne, kui kõik digitaalklaveri osad on eelnevalt kokku pandud ja joondatud.

Oma uue digitaalse klaveri kokkupanekuks:

1. Ühendage pedaaliplaat (3) külgpaneelidega (4 ja 5). Kasutage selleks Phillips-kruvisid (9).
2. Seejärel kinnitage tagapaneel (2) pedaaliplaadi külge, kasutades 4 lamedapäist kruvi (12) ja kaks kruvi (11) külgpaneelide külge.

4 Seejärel saate konsooli (1) ülaltpoolt paigutada. Veenduge, et konsool paikneks õigesti külgpaneelide metallkinnitustel. Seejärel tuleb konsool altpoolt 4 ristkruviga (10) paika kruvida.

5) Joondage digitaalne klaver ja pingutage kõik kruvid.

6. Lõpuks kinnitage kõrvaklappide hoidja konsooli alumisele küljele. Kasutage selleks ülejäänud 4 kruvi (14).

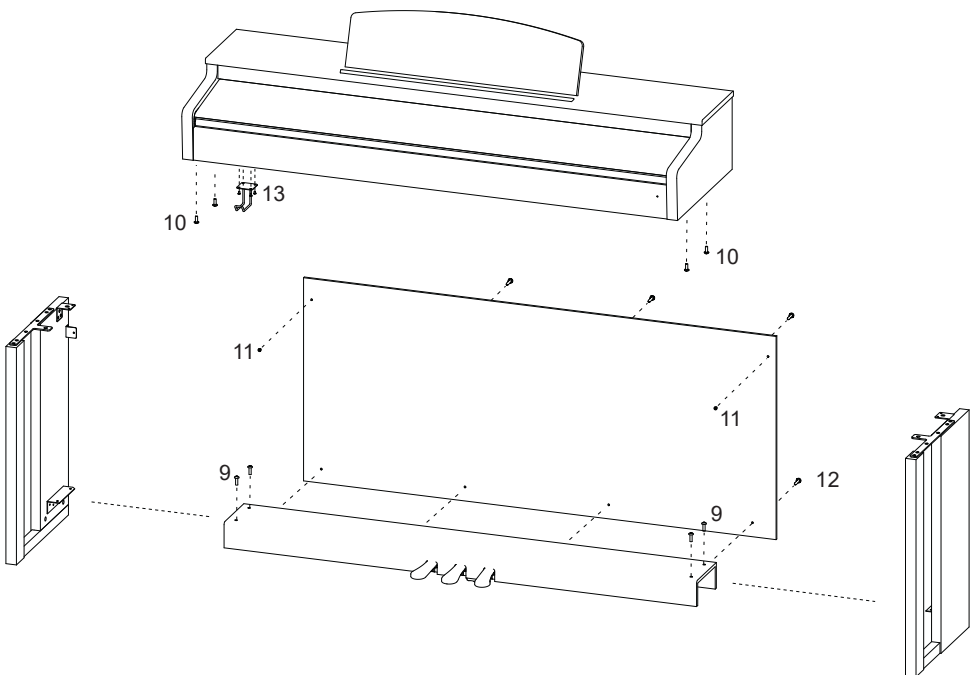

6. Ühendage pedaalide kaabel ja toiteallikas konsooli tagaküljel olevatesse ühenduskohtadesse (1).

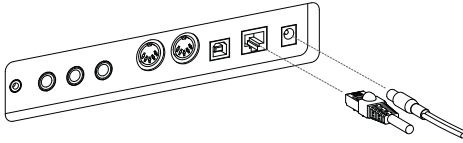

7 Muusikapausi seadistamine.

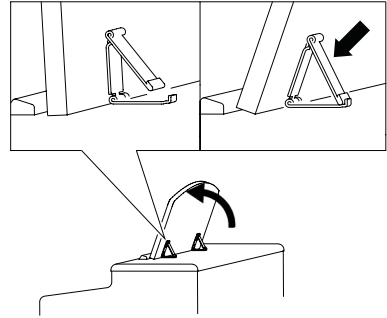

ETTEVAATUST

KLAVIATUURI KATTE AVAMINE

Klaviatuuri kaane avamiseks kasutage alati mõlemaid käsi.

Avage klaviatuuri kate vastavalt joonisele. Selle sulgemiseks toimige vastupidises järjekorras.

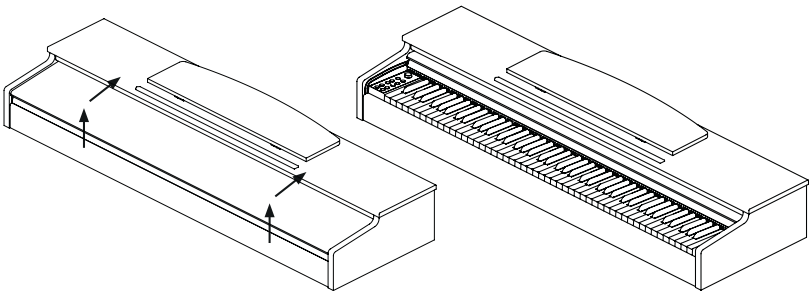

MÄRKUS

KASUTADA KOOS KLAVIATUURISTENDIGA

Digitaalset klaverit on võimalik kasutada ka klaviatuuristendil (ei kuulu komplekti) ilma kaasasoleva konsoolita. Veenduge, et statiiv on stabiilne ja asetage digitaalne klaver keskele. Võimaluse korral ei tohiks statiiv katta klaveri allosas olevaid kõlareid. Konsooli alumisel küljel on 6,3 mm pistikupesa müügiloleva sustain/damperpedaali ühendamiseks. See on tähistatud märgega Sustain.

ET

4.

ESIMESED SAMMUD

Selles jaotises tutvustame teile teie digitaalse klaveri juhtimisseadmeid.

4.1

OMA DIGITAALSE KLAVERI JUHTIMISSEADMED

Teie GEWA digitaalklaveril on järgmised juhtimisseadmed:

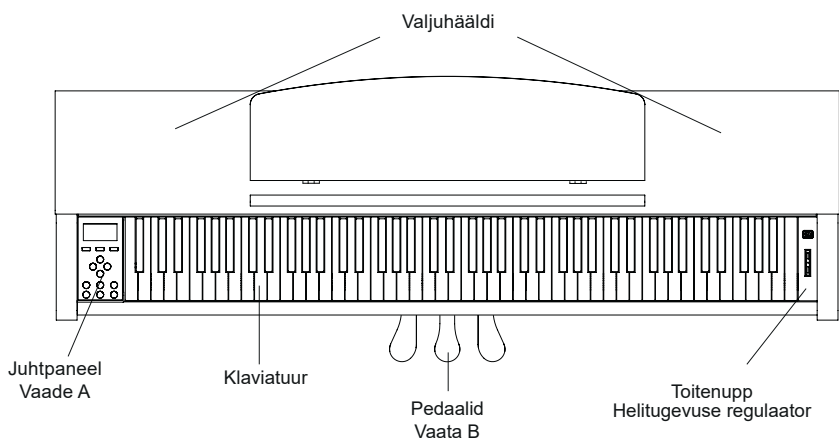

4.2 JUHTNUPUD JA PEDAALID

Vaata A

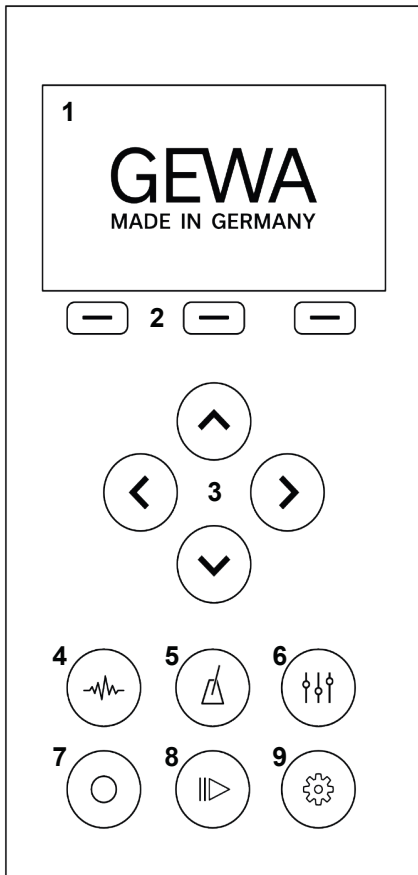

1 - Kuva

Näitab teavet tehtud seadete kohta.

2 - pehmed nupud

See võimaldab teil kutsuda ekraanile määratud funktsioone.

3 - Kursori klahvid

Siin saate liikuda läbi vastavate funktsioonide ja teha seadistusi.

4 - Helivalik

Valige oma digitaalsele klaverile erinevaid helisid.

5 - Metronoom

Avage metronoom

6 - EQ seaded

Tehke kohandusi oma instrumendi heli taasesitusele.

7 - Salvestamine

Avage salvestamise alammenüü

8 - Mängija

Avage mängija alammenüü.

9 - Seadistused

Tehke seaded oma seadmel.

Forte pedaal (paremal)

Kui akustilise klaveri forte- või sustain-pedaali vajutatakse, tõstetakse kõik keelte summutid. See tähendab, et kõik mängitud noodid kõlavad ka pärast klahvide vabastamist.

Lisaks sellele võivad ka mängimata nootide keeled vabalt vibreerida, nii et nende resonantssagedused stimuleeritakse. Selle tulemuseks on täielikum heli. GEWA klaveri pedaaliga on võimalik ka poolpedaaliga mängimine. Sellisel juhul on simuleeritud summutid ainult veidi tõstetud ja mängitud noodid vaibuvad kiiremini kui täielikult vajutatud pedaalil puhul.



Sostenuto pedaal (keskel)

Sostenuto pedaalil on sarnane funktsioon nagu forte pedaalil. Kuid ainult nende klahvide noodid, mis on pedaalil vajutamise hetkel alla vajutatud, jäävad püsima. Kõiki teisi noote summutatakse nagu tavaliselt.

Klaveripedaal (vasakul)

Klaveripedaali või una corda pedaalil vajutamine simuleerib klaveripedaali liigutamist mõne millimeetri võrra paremale. Vasarate muutunud asend annab teistsuguse toonivärvi ja veidi pehmema heli.

ET

4.3

MÄNGULAUAD / ÜHENDUSED / ALUMINE KÜLG

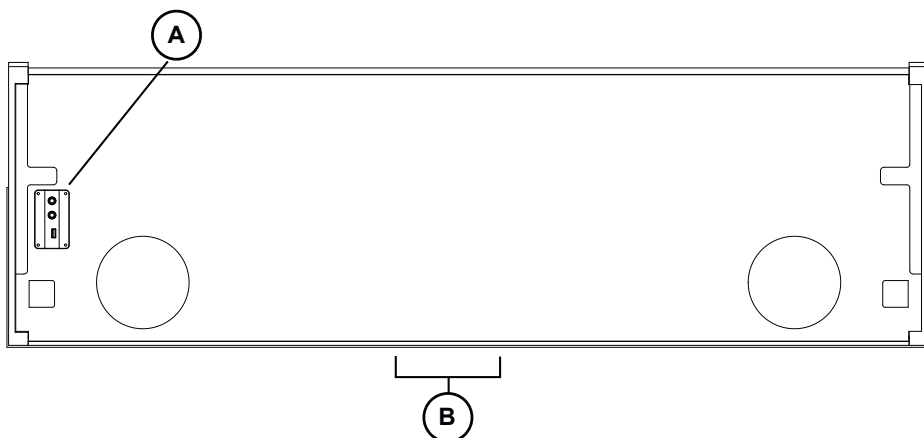

Vaata A

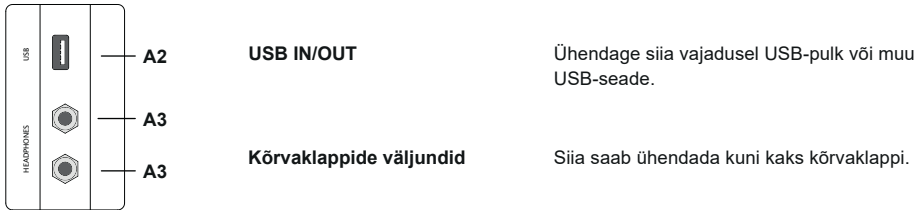

Vaata B

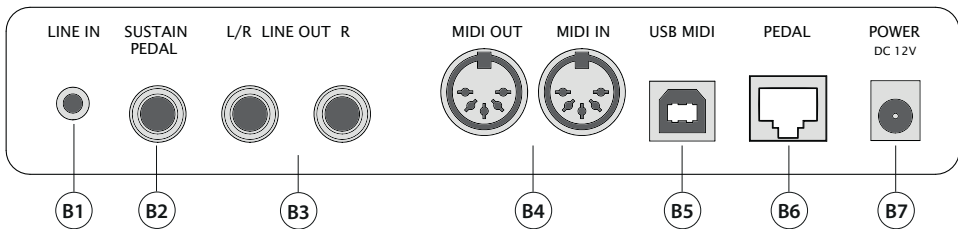

- B1 LINE IN** Seda 3,5 mm pistikupesa kasutatakse väliste heligeneraatorite (nt MP3-mängijad) ühendamiseks.
- B2 SUSTAIN PEDAL** Ühendage konsooliga väline sustain-pedaal.
- B3 LINE OUT** See ühendus on jagatud vasakuks ja paremaks stereokanaliks. Ühendage need väljundid 6,3 mm pistikukaabli abil vastuvõtva seadmega (nt võimendi, salvestusseade, ...).
- B4 MIDI IN / OUT** Ühendage siia MIDI-seadmed, et kasutada oma digitaalse klaveri MIDI-funktsioone.
- B5 USB MIDI** Kasutage seda ühendust oma digitaalse klaveri ühendamiseks arvutiga.
- B6 PEDAL** Ühendage siia kolmikpedaali pedaalide kaabel.
- B7 VÕRGUÜHENDUS** Ühendage kaasasolev võrguadapter (DC 12V 2,5A).

5.

KOMMITSEERIMINE

Selles jaotises saate teada, kuidas digitaalset klaverit õigesti seadistada.

5.1

TOITEVARUSTUS

Ühendage kõigepealt võrguadapteri pistik järgmises järjekorras:

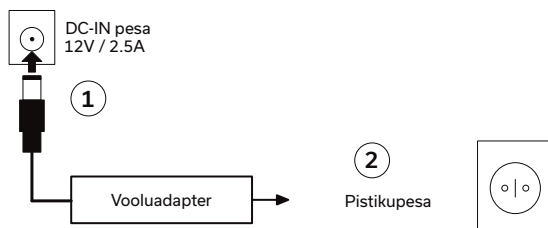

ET



ETTEVAATUST

Palun kasutage ainult tarnekomplekti kuuluvat võrguadapterit. Vale adapteri kasutamine võib seadet kahjustada!



MÄRKUS

Vooluadapteri lahtiühendamiseks toimige täpselt vastupidises järjekorras. Enne võrgukaabli lahtiühendamist veenduge, et seade on välja lülitatud.

EEMALDATAVA PISTIKUGA VÕRGUADAPTER

Tarnekomplekti kuuluvus võrguadapteris on erinevad pistikutüübid. Neid saab vahetada sõltuvalt kasutatavast riigist ja seal saadaolevatest pistikupesadest. Toimige järgmiselt:

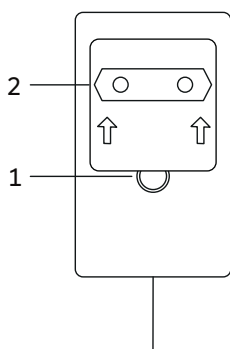

Vajutage lukustusnuppu (1) ja hoidke seda all. Vahepeal libistage adapterplaati (2) ülespoole, et seda toiteallikast eemaldada.

Teise adapteriplaadi kasutamiseks asetage see pistikule ja vajutage seda alla, kuni lukustusnupp (1) klõpsatab.

5.2

CONNECT PEDAL

Ühendage tarnekomplekti kuuluv klaveripedaal järgmiselt:

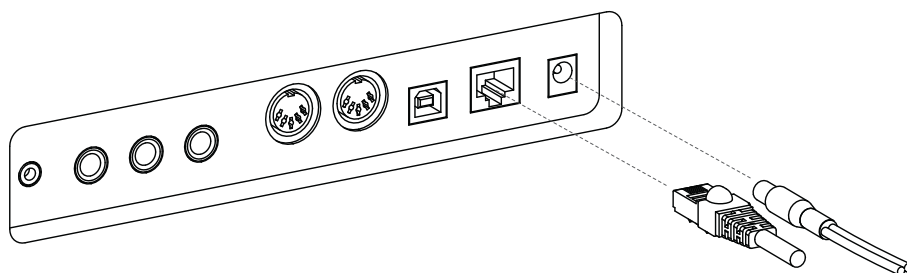

ET

5.3 SISSE JA VÄLJA LÜLITADA

1. Seadke helitugevuse regulaator vaikseks (liugur alumisse asendisse).
2. vajutage seadme paremal küljel asuvat toitenuppu.
3. klaveri väljalülitamiseks vajutage ja hoidke toitenuppu 3 sekundit all.

Toitenupp peaks nüüd püsivalt põlema. Nüüd saate helitugevuse regulaatori abil soovitud helitugevuse seadistada.

5.4 HELITUGEVUSE MÄÄRAMINE

Helitugevust saate reguleerida helitugevuse regulaatori abil. Helitugevuse suurendamiseks libistage helitugevuse regulaatorit ülespoole. Helitugevuse vähendamiseks tõmmake helitugevuse regulaatorit alla.



VOLUME KONTROLL

6.

HELIDE VALIMINE

Teie digitaalsel klaveril on 21 erinevat heli. Need helid on määratud erinevatesse helikategooriatesse. Selles peatükis saate teada, kuidas pääseda ligi üksikutele helidele.

6.1

HELIKATEGOORIAD JA HELID

Teie digitaalsel klaveril on viis erinevat helikategooriat. Neid kategooriaid saab valida nuppude Üles ja Alla nooltega. Valitud kategooria sees üksikute helide valimiseks vajutate nuppe Vasakule ja Paremale.

Kategooria	Heli
Piano	Modern
Piano	Classic
Piano	Bright
Piano	Upright
Piano	Rock Gr.
Piano	Harpsi
E-Piano	E-Piano 1
E-Piano	E-Piano 2
E-Piano	E-Piano 3
E-Piano	E-Piano 4
Strings and Choir	Strings
Strings and Choir	Choir
Strings and Choir	Synt Str
Strings and Choir	Synt Pad
Organ	Organ 1
Organ	Organ 2
Organ	Organ 3
Others	Guitar
Others	Clavi
Others	Vibra
Others	Accord

ET

7

METRONOM

Teie digitaalsel klaveril on sisemine metronoom, mis aitab teil mängimise ajal leida ja hoida õiget rütmi.

Metronoomil on 7 taktimõõtu ja see on reguleeritav vahemikus 32 kuni 250 BPM.

SISSE/VÄLJA LÜLITADA

Vajutage metronoomi nuppu, et avada metronoomi menüü. Nüüd süttib metronoomi nupp. Metronoomi käivitamiseks vajutage funktsiooninuppu F3 - "Start". Metronoomi peatamiseks vajutage uuesti nuppu F3.

KIIRUSE MUUTMINE

Kasutage kursoriklahvide abil metronoomi kiiruse reguleerimiseks. Kasutage vasakule/ paremale suunatud nuppe vastava numbriga valimiseks. Seda saate suurendada või vähendada ühe numbriga võrra, kasutades kursoriklahve üles/allas.

MUUTKE TÕÜPET

Taktimõõdu muutmiseks vajutage parempoolset kursoriklahvi, kuni olete valinud taktimõõdu. Kasutage üles/allas kursorinuppe, et vahetada erinevate taktimärkide vahel.

ET

8

BLUETOOTH AUDIO / MIDI

Bluetooth MIDI

Saate kasutada Bluetooth MIDI funktsiooni, et ühendada oma GEWA digitaalne klaver erinevate õpperakenduste või DAW-dega (digitaalsed audiotöötlusprogrammid, nt Logic Pro või Studio One).

Bluetooth MIDI-liides on alati aktiivne ja te saate oma digipianoga igal ajal ühendust luua. Teie mobiilse seadme otsingus kuvatakse MIDI-liidest kui:

GEWA Mid

Klaveri ühendamiseks järgige oma MIDI-tarkvara juhiseid.



MIDI



Paaristamise kood
4392

Bluetooth AUDIO

Lisaks Bluetooth MIDI-liidesele on teie GEWA digitaalklaveril ka Bluetooth-heli funktsioon. Bluetooth-heli aktiveerimiseks toimige järgmiselt:

Vajutage seadete avamiseks nuppu Settings (Seaded).

Vajutage teist funktsiooninuppu, et panna klaver paaritusrežiimi.

Klaver on nüüd sidumisrežiimis ja ootab välise seadme ühendamist. Bluetooth PIN-kood: 4392

Pärast edukat sidumist saate nüüd lõppseadme helifaile klaveril Bluetooth-helliidese kaudu esitada.

9.

KLAVERI KAUGJUHTIMISPULDI RAKENDUS

Teie GEWA digiklaverit saab ühendada nutitelefoni Bluetoothi kaudu. Lisaks Bluetooth-heli- ja MIDI-liidese kaudu toimuvale standardfunktsioonile saab GEWA Piano Remote'i rakenduse kaudu teha ka täiendavaid seadistusi.

See rakendus on saadaval enamikule Android- ja iOS-seadmetele.

Allalaadimiseks otsige rakenduste poest lihtsalt "GEWA Piano Remote" või külastage meie veebisaiti: www.gewakeys.com. Lisateavet leiate aadressilt www.gewakeys.com.



GEWA Piano Remote
Google Play's



GEWA Piano Remote Apple App
Store'is

9.1

CONNECT APP

GEWA Piano Remote'i rakendus pakub teile palju täiendavaid seadistusvõimalusi. Näiteks lemmikhelide loomine, efektid, helikombinatsioonid, õppemängija, demolaulude salvestamise funktsioonid või juurdepääs virtuaalsele klaveritehnikule. Funktsioonide täieliku kirjelduse leiate aadressilt www.gewakeys.com.

GEWA klaveriga ühenduse loomiseks toimige järgmiselt:

1. Veenduge, et Bluetooth on teie klaveril sisse lülitatud.
2. käivitage GEWA Piano Remote App ja otsige seadmeid.
3. klõpsake GEWA seadmel, et luua ühendus.



MÄRKUS

Android OS vajab juurdepääsu teie asukohale, et otsida läheduses olevaid Bluetooth MIDI-seadmeid. Lubage otsingu ajal juurdepääs asukohale. GEWA Piano Remote App ei salvesta kasutajaandmeid ega anna neid edasi kolmandatele isikutele.

10.

LEMMIKHELID

Teie GEWA digitaalsel klaveril on 6 lemmikhelisid. Neid saate vabalt määrata GEWA Piano Remote App ja kutsuda neid igal ajal pilli kaudu üles.

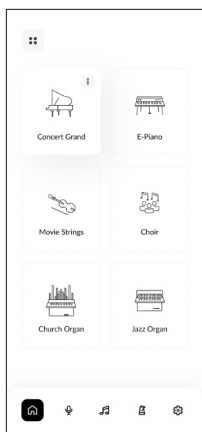

Paremal pool näete GEWA Piano Remote'i rakenduse algusekraani. See sisaldab 6 plaati, mille keskel on sümbol "+".

Uue lemmikhelide loomiseks vajutage sümbolit +. Iga lemmikheli jaoks on saadaval järgmised seadistusvõimalused:

- Nimi
- Heli (valige siin oma lemmikheli)
- Efekt (näiteks chorus, tremolo jne).
- Reverb (määrake oma heli kaja)
- Metronoom

10.1

VALIGE LEMMIKHELISID

Lemmikhelid sünkroniseeritakse automaatselt teie klaveriga ja salvestatakse sinna. Seega saate neid seadeid igal ajal üles kutsuda, isegi ilma olemasoleva rakendusühenduseta.

Lemmikhelide valimiseks kerige helikategoriate vahel, kuni jõuate kategooriasse "Favourites". Siit leiate oma UP540 6 lemmikhelisid.

11.

TEHNILISED ANDMED

Nimi	Funktsioon
Mõõdud S x S x K (koos muusikariiliga) cm-des	142x44x85 (102)
Kaal	53,5 kg
Energiakulu Toimimine	Maksimaalselt 75 vatti
Klaviatuur	88 klahvi, Ivory Touch Pro, Graded Hammer
Puute dünaamika	6 seadistust (Pehme 1, Pehme 2, Keskmise, Kõva 1, Kõva 2 ja Pidev).
Pedaalid	Damper, sostenuto ja klaveripedaal
Heliallikas	GEWA muusikaproovid 4-kordse stereokihiga
Polüfoonia	256
Integreeritud helide arv	21
Võimendi nimivõimsus RMS	2x30W
Valjuhääldi	2-tee süsteem (2x tweeter, 2x mid-bass kõlar)
Salvestusfunktsioon	Integreeritud 2-realine diktofon + USB WAV salvestamine
Salvestuse formaat	Standardne MIDI fail / .WAV audio
Ühendused	Võrguühenduse pistikupesa MIDI sisend MIDI väljund LINE In LINE Out 2x kõrvaklapipesa (6,3 mm pistikupesa) USB tüüp A USB tüüp B Sustain pedaal

GEWA
K E Y S

PIKAOPAS
GEWA UP540



SISÄLTÖ

1	TURVALLISUUSTIEDOT	222
1.1	Turvallisuustiedot	222
1.2	Käytä tarkoituksenmukaisesti	223
1.3	Väärinkäyttö - esimerkkejä	223
1.4	Varotoimenpiteet	224
1.5	CE-merkintä.....	225
1.6	Jätehuolto	225
2	TOIMITUKSEN LAAJUUS	226
3	KOKOONPANO-OHJEET	227
4	ENSIMMÄISET ASKELEET	230
4.1	Digitaalisen pianon hallintalaitteet	230
4.2	Ohjauspainikkeet ja pedaalit	231
4.3	Leikkipöydät / liitännät / alapuoli	232
5	KOMISSIO	234
5.1	Virtalähde	234
5.2	Pedaalin kytkeminen	235
5.3	Kytkeminen päälle ja pois päältä	236
5.4	Äänenvoimakkuuden säätäminen	236
6	ÄÄNEN VALINTA	237
6.1	Ääniluokat ja äänet	237
7	METRONOM	238
8	BLUETOOTH	238
9	PIANO REMOTE APP	239
9.1	Connect-sovellus.....	239
10.	SUOSIKKIÄÄNET	240
10.1	Suosikkiäänten valitseminen	240
11.	TEKNISET TIEDOT	241

Hyvä asiakas,

Kiitos, että valitsit GEWA-digitaalipianon! Olet valinnut laadukkaan digitaalipianon, joka antaa sinulle vaikuttavan äänikokemuksen ja paljon iloa.

Lisätoiminnot laajentavat digitaalipianosi mahdollisuuksia paljon pianonsoittoa pidemmälle.

Turvallisuutesi on meille erittäin tärkeää!

Lue siksi turvallisuustiedot huolellisesti ja tarkkaan ja noudata niitä tarkasti. Säilytä nämä käyttöohjeet turvallisessa paikassa ja anna ne eteenpäin asianomaiselle käyttäjälle.

1

TURVALLISUUSTIEDOT

Valmistaja ei ole vastuussa henkilö- tai omaisuusvahingoista, jotka johtuvat laitteen virheellisestä käytöstä!



HUOMAUTUS

Käytä digitaalipianoa vain tässä lueteltujen määräysten mukaisesti!

1.1

TURVALLISUUSTIEDOT

Seuraavia symboleja käytetään näissä käyttöohjeissa osoittamaan vaaroja ja ohjeita.

Vaarataso	Symboli	Merkitys	Määritelmä
Vakavat vammat		VAROITUS	Vakavista jopa kuolemaan johtaviin vammoihin, jos niitä ei oteta huomioon
Sähköiskusta johtuvat vakavat vammat		VAROITUS	Sähköiskun vaaran merkitsemistä koskeva lisäosa.
Lievät vammat ja omaisuusvahingot		VAROITUS	Jos turvallisuusohjeita ei noudateta, voi aiheutua lieviä vammoja ja/tai omaisuusvahinkoja.
Vihje		HUOMAUTUS	Tärkeitä tietoja laitteen käsittelystä
Vihje		VINKKI	Soveltamisvinkejä

1.2 KÄYTTÄÄ TARKOITETULLA TAVALLA

Digitaalipiano on tarkoitettu käytettäväksi kuivissa tiloissa.

- Siihen voidaan liittää laitteita äänentoistoa (tulona tai lähtönä) tai tiedonsiirtoa varten. Asiaankuuluvia teknisiä tietoja on kuitenkin noudatettava (katso kohta "Tekniset tiedot").
- Sähköliittämän saa tehdä vain asianmukaisesti asennettuihin virtalähteisiin. Nimikilvessä olevan verkkojännitteen on vastattava käyttömaan verkkojännitettä.
- Digitaalipianoa saa käyttää vain alla kuvatussa alkuperäisessä toimituskunnossa. Minkäänlaiset muutokset eivät ole sallittuja ja johtavat välittömästi takuun raukeamiseen.
- Digitaalipiano on pystytettävä sen painolle sopivalle, tukevasti kiinnitetylle, vakaalle ja tasaiselle lattialle tai alustalle.

1.3 EPÄASIANMUKAINEN KÄYTTÖ - ESIMERKKEJÄ:

- Käyttö ulkona tai sateessa
- Käyttö kosteissa tiloissa
- Kytkeä vääriin syöttöjännitteeseen tai väärin asennettuihin sähköverkkolaitteisiin.
- Käyttö sähkö- tai elektroniikkalaitteiden, kuten stereojärjestelmien, televisioiden, radioiden tai matkapuhelimien välittömässä läheisyydessä.
- Nämä laitteet voivat aiheuttaa häiriöitä ja heikentää äänenlaatua.
- Liian pitkät sähköliitäntäkaapelit voivat myös heikentää äänenlaatua.
- Kuljetus ja asennus paikkoihin tai ajoneuvoihin, joissa on voimakasta värinää, pölyaltistusta ja voimakasta kuumuutta (esim. suorassa auringonvalossa).



HUOMAUTUS

Valmistaja ei ota vastuuta vahingoista, jotka johtuvat seuraavista:

- Turvallisuusohjeiden laiminlyönti
- virheellinen käsittely
- Käyttö sellaisten liitettyjen laitteiden kanssa, jotka eivät vastaa alla lueteltuja teknisiä tietoja.

1.4

VAROIMENPITEET

Noudata aina tässä lueteltuja varoimenpiteitä. Varoimenpiteiden laiminlyönnillä voi olla vakavia seurauksia:

- Vakava loukkaantuminen tai jopa kuolemaan johtava onnettomuus
- Sähköiskut
- Oikosulut
- Vahingot
- tulipalo

Muitakin vaaratekijöitä on ajateltavissa, joten tämä ei ole tyhjentävä luettelo.



VAROITUS



Kuolettavat sähköiskut

- Pienetkin sähkövirrat voivat johtaa vakaviin vammoihin ja kuolemaan!
- Älä koskaan avaa digitaalista pianoa.
- Älä koskaan käytä vaurioituneita verkkokaapeleita.
- Aseta verkkokaapeli siten, että se ei voi vahingoittua.
- Älä koskaan aseta vedellä tai nesteillä täytettyjä astioita (maljakoita, laseja jne.) konsolin päälle.
- Älä koskaan kaada vettä tai nesteitä digitaaliseen pianoon tai näppäimistöön.
- Älä koskaan puhdista digitaalipianoa märällä liinalla.
- Älä koskaan työnnä verkkopistoketta pistorasiaan tai irrota sitä pistorasiasta märin käsin. Älä koskaan vedä kaapelista, sillä se voi vahingoittaa sitä.
- Jos digitaalipianoon pääsee vahingossa nestettä, irrota se välittömästi pistorasiasta. Tarkasta digitaalinen piano sen jälkeen GEWA-asiakaspalvelukeskuksessasi.

H



VAROITUS

Epätavallisia tapahtumia varten

- Kytke digitaalinen piano pois päältä tai vedä verkkopistoke irti, jos:
 - ääni häviää äkillisesti digitaalipianon käytön aikana,
 - digitaalisesta pianosta tulee epätavallista hajua tai savua.
- Pyydä tässä tapauksessa digitaalipiano tarkastettavaksi GEWA-asiakaspalvelukeskukseen.



VAROITUS

Palontorjunta

- Avotulet, kuten kynttilät tai öljylamput, voivat kaatua ja aiheuttaa tulipalon.
- Älä koskaan aseta digitaalisen pianon päälle esineitä, joissa on paljaat liekit!



VAROITUS

Digitaalisen pianon vahingoittuminen

- Sopimattomat sähköjännitteet voivat vahingoittaa digitaalipianoa.
- Käytä digitaalipianoa vain sallitulla jännitealueella (joka on ilmoitettu asianomaisessa tyyppikilvessä).
- Käytä vain mukana toimitettua verkkokaapelia.
- Älä koskaan aseta verkkokaapelia lähelle lämmönlähteitä, kuten pattereita tai säteilylämmittimiä.
- Älä taivuta tai taita verkkokaapelia liikaa äläkä vahingoita sitä millään muullakaan tavalla.
- Aseta verkkokaapeli siten, ettei kukaan voi astua sen päälle, kompastua siihen tai vierittää mitään sen päälle.
- Älä aseta mitään esineitä verkkokaapelin päälle.
- Tarkista verkkopistoke säännöllisin väliajoin ja poista mahdollinen pöly tai lika.



VAROITUS



Digitaalisen pianon vahingoittuminen ukkosen vuoksi.

- Ukkosmyrskyt voivat aiheuttaa sähkölijännitteitä, jotka voivat vahingoittaa sähkölaitteita.
- Irrota verkkopistoke pistorasiasta ukkosmyrskyjen aikana tai silloin, kun laitetta ei käytetä pitkään aikaan (matkoilla).

1.5

CE-MERKKI

Tämä laite täyttää EU-direktiivien vaatimukset: **Directive 2014/53/EU**



EN55032: 2015

EN55035: 2017+A11:2020

EN61000-3-2: 2014

EN61000-3-3: 2013

EN301489-17: V3.2.4

EN62368-1: 2014+A1:2017

Laitteen vaatimustenmukaisuus edellä mainittujen direktiivien kanssa vahvistetaan laitteessa olevalla CE-merkinnällä. Vaatimustenmukaisuusvakuutus on nähtävissä seuraavassa osoitteessa:

GEWA music GmbH, Oelsnitzer Str. 58, 08626 Adorf, SAKSA.

1.6

HÄVITTÄMINEN



Vie vanha laite kunnallisen jätehuoltojärjestön (esim. jätehuoltoyhtiön, kierrätyskeskuksen) keräyspisteeseen vanhan laitteen hävittämiseksi.

Viereinen symboli tarkoittaa, että vanha laite on hävitettävä erillään kotitalousjätteestä. Sähkö- ja elektroniikkalaitelain mukaan vanhojen laitteiden omistajilla on lakisääteinen velvollisuus hävittää vanhat sähkö- ja elektroniikkalaitteet erikseen.

Auta ja osallistu ympäristönsuojeluun, kun et hävitä vanhaa laitetta kotitalousjätteen mukana.

2.

TOIMITUKSEN LAAJUUS

Tarkista pakkauksen sisältö ennen kokoonpanon aloittamista.

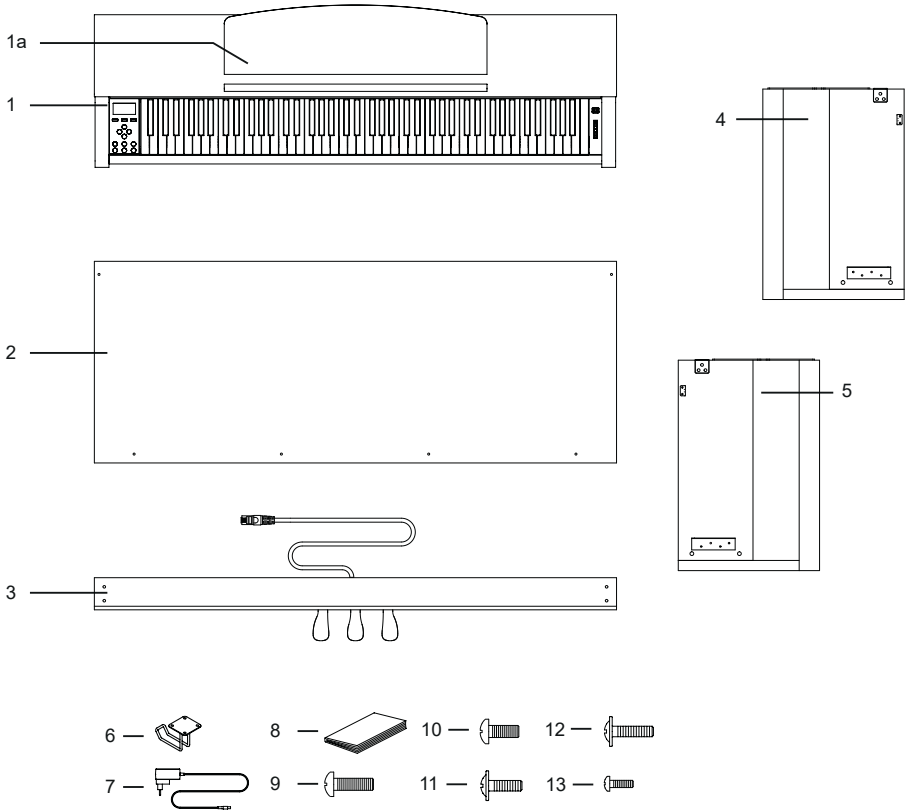

Pos	Nimitys	Määrä
1	Konsoli, jossa on näppäimistö ja näppäimistön suojus	1
1a	Musiikin tallennus	1
2	Takapaneeli	1
3	Pedaalilauta	1
4	Vasen sivupaneeli	1
5	Sivupaneeli oikealla	1
6	Kuulokkeiden pidike	1
7	Virtalähde	1
8	Pikaopas	1
9	Ruuvit ristipääruuvi pannukärki M6 x 25	4
10	Ruuvit ristipääruuvi pannukärkinen M6 x 16	4
11	Phillips-ruuvi litteäpää M4 x 16	2
12	Phillips-ruuvi litteäpää M4 x 20	4
13	Phillips-ruuvi M4 x 12	4

3.

KOKOONPANO-OHJEET

Tässä osiossa opit, miten digitaalipiano asetetaan oikein.

Tarvitset kokoonpanoa varten seuraavat tarvikkeet:

- Phillips-ruuvimeisseli, koko 2
- Toinen henkilö



HUOMAUTUS

Älä kiristä Phillips-ruveja ennen kuin kaikki digitaalipianon osat on esiasennettu ja kohdistettu.

Uuden digitaalipianon kokoaminen:

1. Liitä pedaalilauta (3) sivupaneeleihin (4 ja 5). Käytä tähän Phillips-ruveja (9).
2. Kiinnitä sitten takapaneeli (2) poljinlevyyn 4 litteäpäisellä ruuvilla (12) ja kahdella ruuvilla (11) sivupaneeleihin.

4 Sitten voit asettaa konsolin (1) ylhäältä päin. Varmista, että konsoli asettuu oikein sivupaneelin metallikannattimiin. Tämän jälkeen konsoli on ruuvattava paikalleen alhaalta käsin 4 ristipääruuvilla (10).

5) Kohdista digitaalinen piano ja kiristä kaikki ruuvit.

6 Kiinnitä lopuksi kuulokepidike konsolin alapuolelle. Käytä tähän loput 4 ruuvia (14).

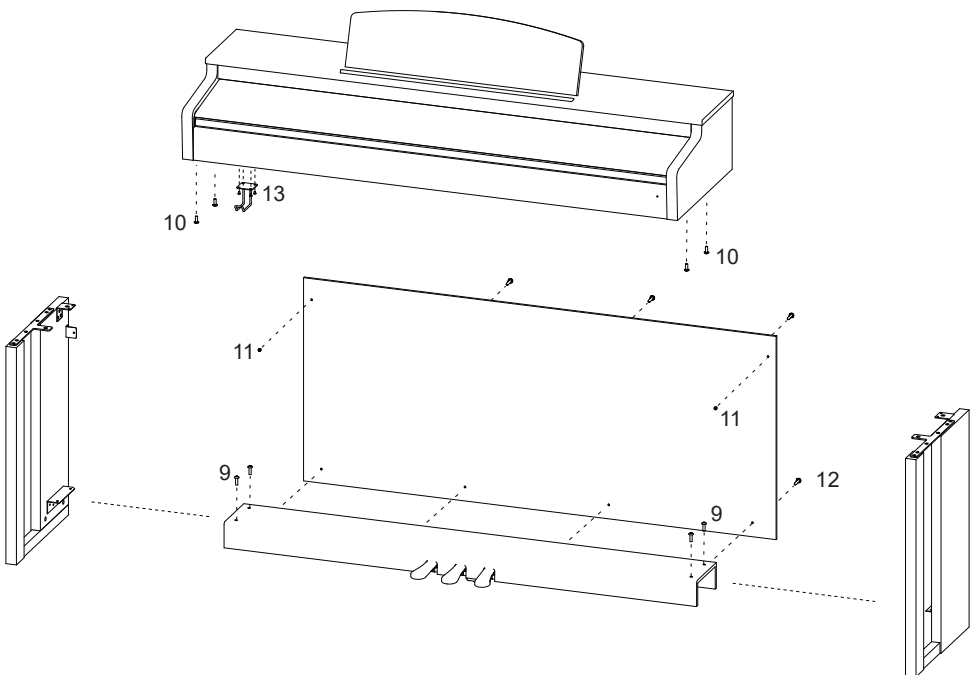

6. Kytke pedaaliakaapeli ja virtalähde konsolin takana oleviin liitäntöihin (1).

7 Musiikkitaunun asettaminen.

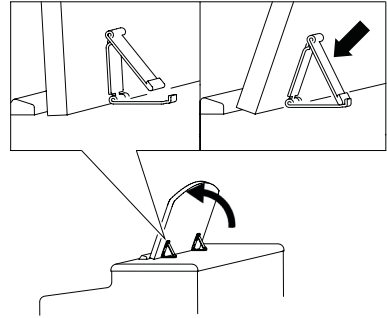
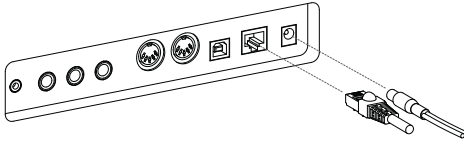

VAROITUS

NÄPPÄIMISTÖN KANNEN AVAAMINEN

Käytä aina molempia käsiä avatessasi näppäimistön kanta.

Avaa näppäimistön kansi kuvan osoittamalla tavalla. Sulje se päinvastaisessa järjestyksessä.

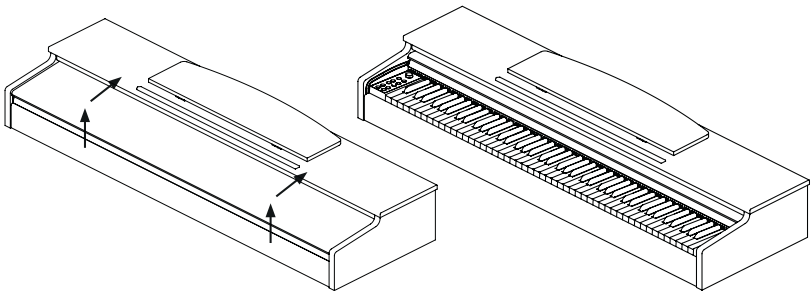

HUOMAUTUS

KÄYTTÖ NÄPPÄIMISTÖTELINEEN KANSSA

Digitaalipianoa on mahdollista käyttää myös näppäimistötelineellä (ei sisälly toimitukseen) ilman mukana toimitettua konsolia. Varmista, että jalusta on vakaa, ja aseta digitaalipiano keskelle. Jos mahdollista, jalusta ei saa peittää pianon alapuolella olevia kaiuttimia.

Konsolin alapuolella on 6,3 mm:n pistorasias, johon voit liittää kaupallisesti saatavilla olevan sustain/damper-pedaalin. Se on merkitty merkinnällä Sustain.

4.

ENSIMMÄISET ASKELEET

Tässä osiossa tutustumme digitaalipianon hallintalaitteisiin.

4.1

DIGITAALISEN PIANON HALLINTALAITTEET

GEWA-digitaalipianossasi on seuraavat hallintalaitteet:

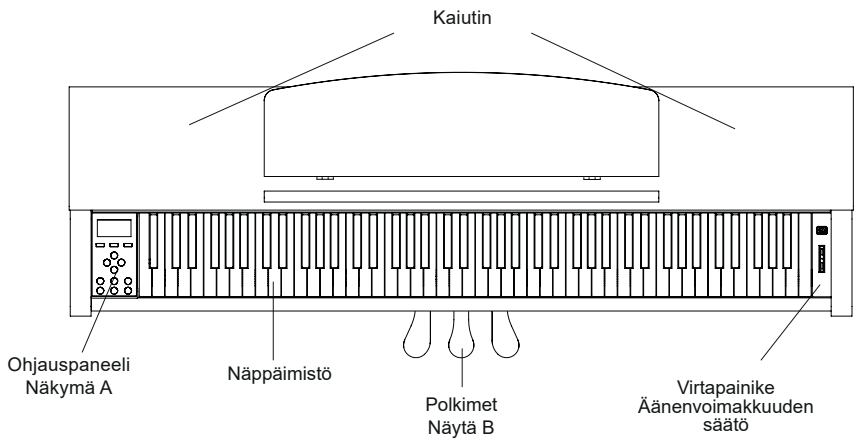

4.2 KÄYTTÖPAINIKKEET JA POLKIMET

Näytä A

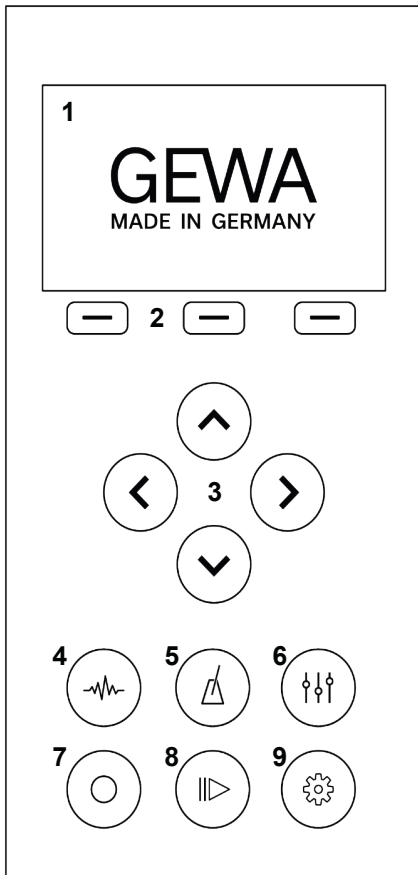

1 - Näyttö

Näyttää tietoja tekemistäsi asetuksista.

2 - Softbuttons

Tämän avulla voit kutsua näyttöön osoitettuja toimintoja.

3 - Kursorin näppäimet

Täällä voit selata toimintoja ja tehdä asetuksia.

4 - Äänen valinta

Valitse erilaisia ääniä digitaaliselle pianollesi.

5 - Metronomi

Avaa metronomi

6 - EQ-asetukset

Tee säätöjä soittimesi äänentoistoon.

7 - Tallennus

Avaa tallennuksen alivalikko

8 - Pelaaja

Avaa soittimen alivalikko.

9 - Asetukset

Tee asetukset laitteellasi.

Forte-poljin (oikea)

Kun akustisen pianon forte- tai sustain-pedaalia painetaan, kaikki jousien vaimentimet nostetaan. Tämä tarkoittaa, että kaikki soitetut nuotit soivat edelleen, vaikka näppäimet vapautetaan.

Lisäksi myös soittamattomien nuottien jouset voivat värähtää vapaasti, jolloin niiden resonanssitaajuudet stimuloituvat. Tämä johtaa täyteläisempään sointiin. GEWA-pianon pedaalilla on mahdollista soittaa myös puoliksi polkimella. Tällöin simuloidut vaimentimet ovat vain hieman koholla, ja soitetut nuotit raukeavat nopeammin kuin silloin, kun pedaali painetaan kokonaan alas.

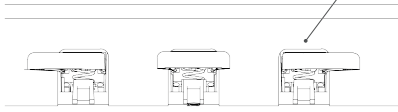

Sostenuto-poljin (keskellä)

Sostenuto-pedaalilla on samanlainen tehtävä kuin forte-pedaalilla. Kuitenkin vain niiden näppäinten sävelet, jotka ovat painettuna sillä hetkellä, kun pedaalia painetaan, pidetään yllä. Kaikki muut nuotit vaimenevat normaalisti.

Pianopedaali (vasen)

Piano- tai una corda -pedaalin painaminen simuloi pianon liikettä muutaman millimetrin oikealle. Vasaroiden muuttunut asento tuottaa erilaisen sointiväriä ja hieman pehmeämmän äänen.

4.3

PELIPÖYDÄT / LIITÄNNÄT / ALAPUOLI

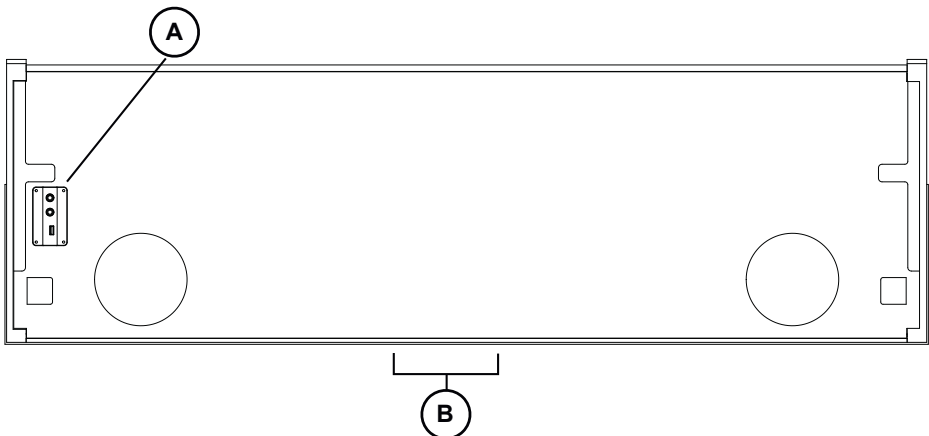

Näytä A



Näytä B

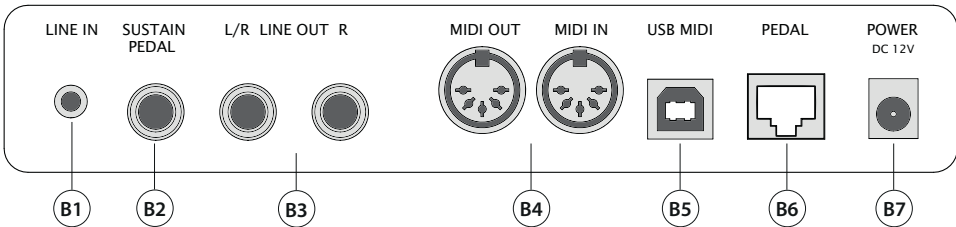

- B1 LINE IN** Tätä 3,5 mm:n pistokepistoketta käytetään ulkoisten äänigeneraattoreiden (esim. MP3-soittimien) liittämiseen.
- B2 SUSTAIN PEDAL** Kytke ulkoinen sustain-pedaali konsoliin.
- B3 LINE OUT** Tämä liitäntä on jaettu vasempaan ja oikeaan stereokanavaan. Kytke nämä lähdöt vastaanottolaitteeseen (esim. vahvistimeen, tallennuslaitteeseen, ...) 6,3 mm:n jack-kaapelilla.
- B4 MIDI IN / OUT** Kytke MIDI-laitteet tähän, jotta voit käyttää digitaalipianon MIDI-toimintoja.
- B5 USB MIDI** Tämän liitännän avulla voit liittää digitaalisen pianon tietokoneeseen.
- B6 PEDAL** Kytke kolmoispedaaliyksikön pedaaliakaapeli tähän.
- B7 VERKKOYHTEYS** Kytke mukana toimitettu verkkolaite (DC 12V 2,5A).

5.

KOMISSIO

Tässä osiossa opit, miten digitaalinen piano asetetaan oikein.

5.1

VIRTUALÄHDE

Kytke ensin verkkosovittimen pistoke seuraavassa järjestyksessä:

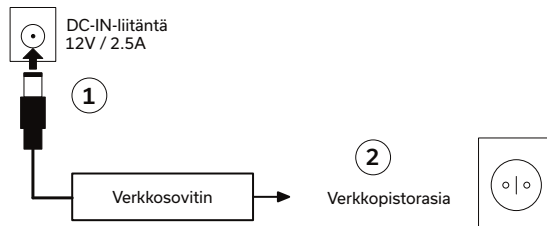

VAROITUS

Käytä vain toimitukseen sisältyvää verkkosovittinta. Väärän sovitimen käyttö voi vahingoittaa laitetta!



HUOMAUTUS

Jos haluat irrottaa verkkosovittimen, toimi täsmälleen päinvastaisessa järjestyksessä. Varmista, että laite on kytketty pois päältä ennen verkkokaapelin irrottamista.

IRROTETTAVALLA PISTOKKEELLA VARUSTETTU VERKKOSOVITIN

Toimitukseen kuuluvassa verkkosovittimessa on eri pistoketyyppejä. Ne voidaan vaihtaa käyttöömaan ja siellä käytettävissä olevien pistorasioiden mukaan. Toimi seuraavasti:

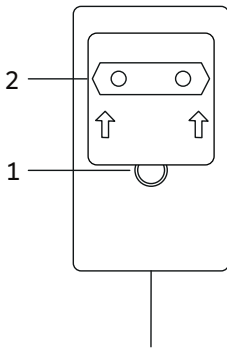

Paina lukituspainiketta (1) ja pidä se painettuna. Liu'uta sillä välin sovitinlevyä (2) ylöspäin irrottaaksesi sen virtalähteestä.

Jos haluat käyttää toista sovitinlevyä, aseta se pistokkeeseen ja paina sitä alaspäin, kunnes lukituspainike (1) napsahtaa paikalleen.

5.2

YHDISTÄ PEDAL

Kytke toimitukseen sisältyvä pianopedaali seuraavasti:

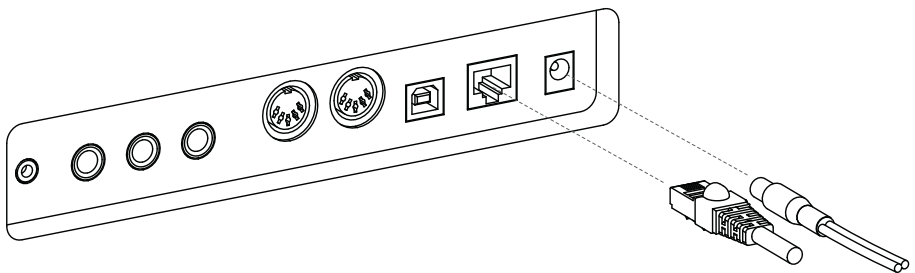

5.3

KYTKEÄ PÄÄLLE JA POIS PÄÄLTÄ

1. Aseta äänenvoimakkuuden säädin hiljaiseksi (liukusäädin ala-asentoon).
2. Paina laitteen oikealla puolella olevaa virtapainiketta.
3. Pidä virtapainiketta painettuna 3 sekunnin ajan sammuttaaksesi pianon.

Virtapainikkeen pitäisi nyt syttyä pysyvästi. Voit nyt asettaa haluamasi äänenvoimakkuuden äänenvoimakkuuden säätimellä.

5.4

ÄÄNENVOIMAKKUUDEN ASETTAMINEN

Voit säätää äänenvoimakkuutta äänenvoimakkuuden säätimellä. Lisää äänenvoimakkuutta liu'uttamalla äänenvoimakkuuden säädintä ylöspäin. Pienennä äänenvoimakkuutta vetämällä äänenvoimakkuuden säädintä alaspäin.



ÄÄNENVOIMAKKUUDEN SÄÄTÖ

6.

ÄÄNIEN VALITSEMINEN

Digitaalisessa pianossasi on 21 erilaista ääntä. Nämä äänet on luokiteltu eri ääniluokkiin. Tässä luvussa opit, miten yksittäisiä ääniä käytetään.

6.1

ÄÄNILUOKAT JA ÄÄNET

Digitaalipianossasi on viisi eri ääniluokkaa. Nämä luokat voidaan valita ylös- ja alasnuolinäppäimillä. Painamalla Vasen- ja Oikea-nuolipainikkeita voit valita yksittäisiä ääniä valitun luokan sisällä.

Luokka	Ääni
Piano	Modern
Piano	Classic
Piano	Bright
Piano	Upright
Piano	Rock Gr.
Piano	Harpsi
E-Piano	E-Piano 1
E-Piano	E-Piano 2
E-Piano	E-Piano 3
E-Piano	E-Piano 4
Strings and Choir	Strings
Strings and Choir	Choir
Strings and Choir	Synt Str
Strings and Choir	Synt Pad
Organ	Organ 1
Organ	Organ 2
Organ	Organ 3
Others	Guitar
Others	Clavi
Others	Vibra
Others	Accord

7

METRONOM

Digitaalipianosasi on sisäinen metronomi, joka auttaa sinua löytämään ja pitämään oikean tahdin soittaessasi.

Metronomissa on 7 aikamerkkiä, ja sen nopeus on säädettävissä 32-250 BPM:n välillä.

KYTKE PÄÄLLE/POIS PÄÄLTÄ

Avaa metronomin valikko painamalla metronomi-painiketta. Metronomi-painike syttyy nyt. Käynnistä metronomi painamalla toimintopainiketta F3 - "Start". Pysäyttääksesi metronomin, paina F3-painiketta uudelleen.

NOPEUDEN MUUTTAMINEN

Sääda metronomin nopeutta kursorinäppäimillä. Käytä vasen/oikea-painikkeita vastaavan numeron valitsemiseen. Voit lisätä tai vähentää sitä yhdellä numerolla ylös/ alas -kursoripainikkeilla.

CHANGE TYPE

Voit vaihtaa tahdin painamalla oikeaa kursorinäppäintä, kunnes olet valinnut tahdin. Vaihda eri aikamerkkien välillä ylös/alas -kursoripainikkeilla.

H

8

BLUETOOTH AUDIO / MIDI

Bluetooth MIDI

Voit käyttää Bluetooth MIDI -toimintoa GEWA-digitaalipianon liittämiseen erilaisiin oppimissovelluksiin tai DAW-ohjelmiin (digitaaliset äänitysoasemat, esim. Logic Pro tai Studio One).

Bluetooth MIDI -liitäntä on aina aktiivinen, ja voit muodostaa yhteyden digitaalipianoosi milloin tahansa. Mobiililaitteesi haussa MIDI-liitäntä näkyy seuraavasti:



MIDI

GEWA Mid

Seuraa MIDI-ohjelmistosi ohjeita pianon liittämiseksi.



Parituskoodi
4392

Bluetooth AUDIO

Bluetooth-MIDI-liitännän lisäksi GEWA-digitaalipianossasi on myös Bluetooth-äänitoiminto. Voit aktivoida Bluetooth-äänitoiminnon seuraavasti:

Paina Settings (Asetukset) -painiketta päästäksesi asetuksiin.

Paina toista toimintopainiketta asettaaksesi pianon pariliitostilaan.

Piano on nyt pariliitostilassa ja odottaa ulkoisten laitteiden yhdistämistä. Bluetooth PIN-koodi: 4392

Onnistuneen pariliitoksen jälkeen voit nyt toistaa päätelaitteen äänitiedostoja pianolla Bluetooth-ääniliitännän kautta.

9.

PIANO REMOTE APP

GEWA-digitaalipiano voidaan yhdistää älypuhelimien Bluetooth-yhteyden kautta. Bluetooth-ääni- ja MIDI-liitännän kautta tapahtuvan vakioitoiminnon lisäksi lisäasetuksia voidaan tehdä GEWA Piano Remote -sovelluksen kautta.

Tämä sovellus on saatavilla useimpiin Android- ja iOS-laitteisiin.

Voit ladata sovelluksen etsimällä "GEWA Piano Remote" sovelluskaupasta tai vieraillemalla verkkosivustollamme: www.gewakeys.com saadaksesi lisätietoja.



GEWA Pianon kaukosäädin
Google Playssa



GEWA Piano Remote Applen
App Storessa

9.1

YHDISTÄ SOVELLUS

GEWA Piano Remote -sovellus tarjoaa sinulle monia lisäasetusvaihtoehtoja. Esimerkiksi suosikkisoundien luominen, efektit, äänyhdistelmät, oppituntisoitin, demokappaleiden tallennustoiminnot tai pääsy virtuaalipianoteknikolle. Löydät täydellisen kuvauksen toiminnoista osoitteesta www.gewakeys.com.

Voit muodostaa yhteyden GEWA-pianoosi seuraavasti:

1. Varmista, että Bluetooth on päällä pianossasi.
2. Käynnistä GEWA Piano Remote -sovellus ja etsi laitteita.
3. napsauta GEWA-laitetta muodostaaksesi yhteyden.



HUOMAUTUS

Android-käyttöjärjestelmä vaatii sijaintisi, jotta se voi etsiä lähistöllä olevia Bluetooth MIDI -laitteita. Ota sijainnin käyttöoikeus käyttöön hakuprosessin aikana. GEWA Piano Remote -sovellus ei tallenna käyttäjätietoja eikä välitä niitä kolmansille osapuolille.

10.

SUOSIKKIÄÄNET

GEWA-digitaalipianossasi on 6 suosikkiääntä. Voit määritellä ne vapaasti GEWA Piano Remote App -sovelluksessa ja kutsua ne milloin tahansa soittimen kautta.

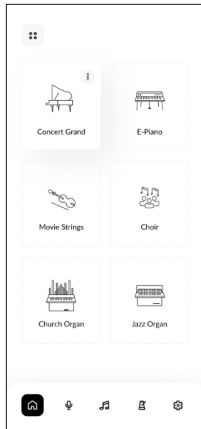

Oikealla puolella näkyy GEWA Piano Remote -sovelluksen aloitusnäyttö. Siinä on 6 laattaa, joiden keskellä on "+"-symboli.

Luo uusi suosikkiääni painamalla +-symbolia. Kullekin suosikkiäänelle on käytettävissä seuraavat asetusvaihtoehdot:

- Nimi
- Ääni (valitse suosikkiääni tästä)
- Efekti (esimerkiksi chorus, tremolo jne.).
- Reverb (määritä soundin kaiku).
- Metronomi

10.1

VALITSE SUOSIKKIÄÄNET

Suosikkiäänet synkronoidaan automaattisesti pianon kanssa ja tallennetaan sinne. Voit siis kutsua nämä asetukset esiin milloin tahansa, vaikka sovellusyhteys ei olisiakaan olemassa.

Valitse suosikkiäänet selaamalla ääniluokkia, kunnes pääset luokkaan "Favourites". Täältä löydät UP540:n 6 suosikkiääntä.

11.

TEKNISET TIEDOT

Nimi	Ominaisuus
Mitat B x S x K (kun nuotinteline on paikallaan) cm:nä	142x44x85 (102)
Paino	53,5 kg
Virrankulutus Toiminta	Enintään 75 wattia
Näppäimistö	88 näppäintä, Ivory Touch Pro, Graded Hammer, Ivory Touch Pro.
Kosketusdynamiikka	6 asetusta (pehmeä 1, pehmeä 2, keskitaso, kova 1, kova 2 ja vakio).
Polkimet	Damper, sostenuto ja pianopedaali
Äänilähde	GEWA-musiikkinäytteet 4-kertaisella stereokerroksella
Polyfonia	256
Integroitujen äänien määrä	21
Vahvistimen nimellisteho RMS	2x30W
Kaiutin	2-tie järjestelmä (2x diskantti, 2x keskibassokaiutin)
Tallennustoiminto	Integroitu 2-raitainen tallennin + USB WAV-tallennus
Tallennusmuoto	Standardi MIDI-tiedosto / .WAV-ääni
Yhteydet	Verkkoliitäntäpistorasia MIDI In MIDI Out LINE In LINE Out 2x kuulokeliitäntä (6.3mm jack) USB-tyyppi A USB tyyppi B Sustain-pedaali

GEWA
K E Y S

GYORSINDÍTÁSI ÚTMUTATÓ GEWA UP540



HU

TARTALOM

1	BIZTONSÁGI INFORMÁCIÓK	246
1.1	Biztonsági információk	246
1.2	Rendeltetésszerű használat	247
1.3	Helytelen használat - példák	247
1.4	Óvintézkedések	248
1.5	CE-jelölés	249
1.6	Hulladékártalmatlanítás	249
2	SZÁLLÍTÁSI TERJEDELEM	250
3	ÖSSZESZERELÉSI ÚTMUTATÓ	251
4	ELSŐ LÉPÉSEK	254
4.1	A digitális zongora kezelőszervei.....	254
4.2	Vezérlógombok és pedálok	255
4.3	Játszóasztalok / csatlakozások / alulról	256
5	MEGBÍZÁS	258
5.1	Tápegység.....	258
5.2	A pedál csatlakoztatása	259
5.3	Be- és kikapcsolás	260
5.4	A hangerő beállítása	260
6	HANGVÁLASZTÁS	261
6.1	Hangkategóriák és hangok	261
7	METRONOM	262
8	BLUETOOTH	262
9	ZONGORA TÁVOLI ALKALMAZÁS	263
9.1	Connect alkalmazás.....	263
10.	KEDVENC HANGOK	264
10.1	Kedvenc hangok kiválasztása	264
11.	TECHNIKAI ADATOK	265

Kedves vásárló,

Köszönjük, hogy a GEWA digitális zongorát választotta! Ön egy kiváló minőségű digitális zongorát választott, amely lenyűgöző hangzásélményt és sok örömet nyújt Önnek.

A kiegészítő funkciók a digitális zongora lehetőségeit a zongorázáson túl is messze kibővítik.

Az Ön biztonsága nagyon fontos számunkra!

Ezért kérjük, figyelmesen olvassa el a biztonsági információkat, és pontosan kövesse azokat. Tartsa ezt a kezelési útmutatót biztonságos helyen, és adja át az adott felhasználónak.

1

BIZTONSÁGI INFORMÁCIÓK

A gyártó nem vállal felelősséget a készülék nem rendeltetésszerű használatából eredő személyi sérülésekért vagy anyagi károkért!



MEGJEGYZÉS

Kizárólag az itt felsorolt előírásoknak megfelelően használja a digitális zongorát!

1.1

BIZTONSÁGI INFORMÁCIÓK

A jelen használati utasításban a következő szimbólumok jelzik a veszélyeket és az utasításokat

Veszélyességi szint	Szimbólum	Jelentése	Meghatározása
Súlyos sérülések		FIGYELMEZTETÉS	Súlyos vagy halálos sérülések, ha figyelmen kívül hagyják
Súlyos sérülések áramütés miatt		FIGYELMEZTETÉS	Kiegészítés az áramütés veszélyének címkézéséhez.
Kiseb sérülések és anyagi kár		VIGYÁZAT	A biztonsági utasítások figyelmen kívül hagyása esetén kisebb sérülések és/ vagy anyagi kár keletkezhet.
Hint		MEGJEGYZÉS	Fontos információk a készülék kezelésével kapcsolatban
Fő fogadás		TIPP	Alkalmazási tippek

1.2 RENDELTETÉSSZERŰ HASZNÁLAT

A digitális zongorát száraz helyiségekben való használatra tervezték.

- Audiólejátszásra (bemenetként vagy kimenetként) vagy adatkommunikációra szolgáló eszközök csatlakoztathatók. A vonatkozó műszaki előírásokat azonban be kell tartani (lásd a "Műszaki adatok" fejezetet).
- Az elektromos csatlakoztatás csak megfelelően beszerelt tápegységekhez történhet. A címtáblán feltüntetett hálózati feszültségnek meg kell felelnie a használat országában érvényes hálózati feszültségnek.
- A digitális zongora csak az alábbiakban leírt eredeti szállítási állapotban használható. Bármilyen jellegű módosítás nem megengedett és azonnal érvényteleníti a garanciát.
- A digitális zongorát biztonságosan rögzített, stabil és vízszintes padlón vagy a súlyának megfelelő platformon kell felállítani.

1.3 HELYTELEN HASZNÁLAT - PÉLDÁK:

- Kültéri vagy esőben való használat
- Használja nedves helyiségekben
- Helytelen tápfeszültséghez való csatlakoztatás vagy helytelenül telepített elektromos tápegységek.
- Használat elektromos vagy elektronikus eszközök, például sztereórendszerek, televíziók, rádiók vagy mobiltelefonok közvetlen közelében.
- Ezek az eszközök interferenciát okozhatnak és ronthatják a hangminőséget.
- A túl hosszú elektromos csatlakozókábelek szintén ronthatják a hangminőséget.
- Szállítás és telepítés olyan helyeken vagy járművekben, ahol erős rezgések, por és erős hőhatás (pl. közvetlen napsütés) éri a készüléket.



MEGJEGYZÉS

A gyártó nem vállal felelősséget az alábbiakból eredő károkért:

- A biztonsági utasítások figyelmen kívül hagyása
- helytelen kezelés
- Az alábbiakban felsorolt műszaki adatoknak nem megfelelő csatlakoztatott eszközökkel való használat.

1.4 ÓVINTÉZKEDÉSEK

Mindig kövesse az itt felsorolt óvintézkedéseket. Az óvintézkedések be nem tartása súlyos következményekkel járhat:

- Súlyos sérülés vagy akár halálos baleset
- Áramütés
- Rövidzárlatok
- Károk
- Tűz

Más veszélyek is elképzelhetők, ezért ez a lista nem teljes.



FIGYELMEZTETÉS Halálos áramütés



- Még a kis elektromos áram is súlyos sérülésekhez és halálhoz vezethet!
- Soha ne nyissa ki a digitális zongorát.
- Soha ne használjon sérült hálózati kábeleket.
- A hálózati kábelt úgy fektesse le, hogy az ne sérülhessen meg.
- Soha ne helyezzen vízzel vagy folyadékkal teli edényeket (vázákat, poharakat stb.) a konzolra.
- Soha ne öntsön vizet vagy folyadékot a digitális zongorába vagy a billentyűzetbe.
- Soha ne tisztítsa a digitális zongorát nedves ruhával.
- Soha ne dugja be vagy húzza ki a hálózati dugót a konnektorból nedves kézzel. Soha ne húzza meg a kábelt, mert ez károsíthatja azt.
- Ha véletlenül folyadék kerül a digitális zongorába, azonnal húzza ki a készüléket. Ezután ellenőriztesse a digitális zongorát a GEWA ügyfélszolgálatán.



FIGYELMEZTETÉS Szokatlan események esetén

- Kapcsolja ki a digitális zongorát, vagy húzza ki a hálózati csatlakozót, ha:
 - a digitális zongora használata közben hirtelen megszűnik a hang,
 - a digitális zongora szokatlan szagot vagy füstöt áraszt.
- Ebben az esetben ellenőriztesse a digitális zongorát a GEWA ügyfélszolgálatán.



FIGYELMEZTETÉS Tűzvédelem

- A nyílt lángok, például gyertyák vagy olajlámpák felborulhatnak és tüzet okozhatnak.
- Soha ne helyezzen nyílt lánggal rendelkező tárgyakat a digitális zongorára!

 **VIGYÁZAT**

A digitális zongora károsodása

- A nem megfelelő elektromos feszültségek károsíthatják a digitális zongorát.
- A digitális zongorát csak a megengedett feszültségtartományon belül működtesse (a vonatkozó címtáblán megadottak szerint).
- Csak a mellékelt hálózati kábelt használja.
- Soha ne fektesse a hálózati kábelt hőforrások, például radiátorok vagy sugárzó fűtőtestek közelébe.
- A hálózati kábelt ne hajlítsa meg vagy ne gyűrje meg túlzottan, és ne sértse meg semmilyen más módon.
- A hálózati kábelt úgy fektesse le, hogy senki ne léphessen rá, ne botolhasson bele, és ne gurulhasson rá semmi.
- Ne helyezzen semmilyen tárgyat a hálózati kábelre.
- Rendszeres időközönként ellenőrizze a hálózati csatlakozót, és távolítsa el a port vagy szennyeződést.

 **VIGYÁZAT**



A digitális zongora károsodása a viharok miatt

- A zivatarok elektromos túlfeszültségeket generálhatnak, amelyek károsíthatják az elektromos készülékeket.
- Húzza ki a hálózati csatlakozót a konnektorból zivatarok idején, vagy ha hosszabb ideig nem használja (utazáskor).

1.5

CE MARK

Ez a készülék megfelel az uniós irányelvek követelményeinek: **Directive 2014/53/EU**



- EN55032:** 2015
- EN55035:** 2017+A11:2020
- EN61000-3-2:** 2014
- EN61000-3-3:** 2013
- EN301489-17:** V3.2.4
- EN62368-1:** 2014+A1:2017

A fenti irányelveknek való megfelelést a készüléken található CE-jelölés igazolja. A megfelelési nyilatkozat a következő címen tekinthető meg:

GEWA music GmbH, Oelsnitzer Str. 58, 08626 Adorf, GERMANY

1.6

DISPOSAL



A régi készülék ártalmatlanításához vigye el azt a települési hulladékkezelő szervezet gyűjtőhelyére (pl. szemétszállító vállalat, újrahasznosító központ).

A mellette lévő szimbólum azt jelenti, hogy a régi készüléket a háztartási hulladéktól elkülönítve kell ártalmatlanítani. Az elektromos és elektronikus berendezésekről szóló törvény értelmében a régi készülékek tulajdonosai törvényileg kötelesek a régi elektromos és elektronikus berendezéseket elkülönítve ártalmatlanítani.

Kérjük, segítsen, és járuljon hozzá a környezetvédelemhez azzal, hogy a régi készüléket nem a háztartási hulladékkal együtt dobja ki.

2.

SZÁLLÍTÁSI TERJEDELEM

Az összeszerelés megkezdése előtt ellenőrizze a csomagolás tartalmának teljességét.

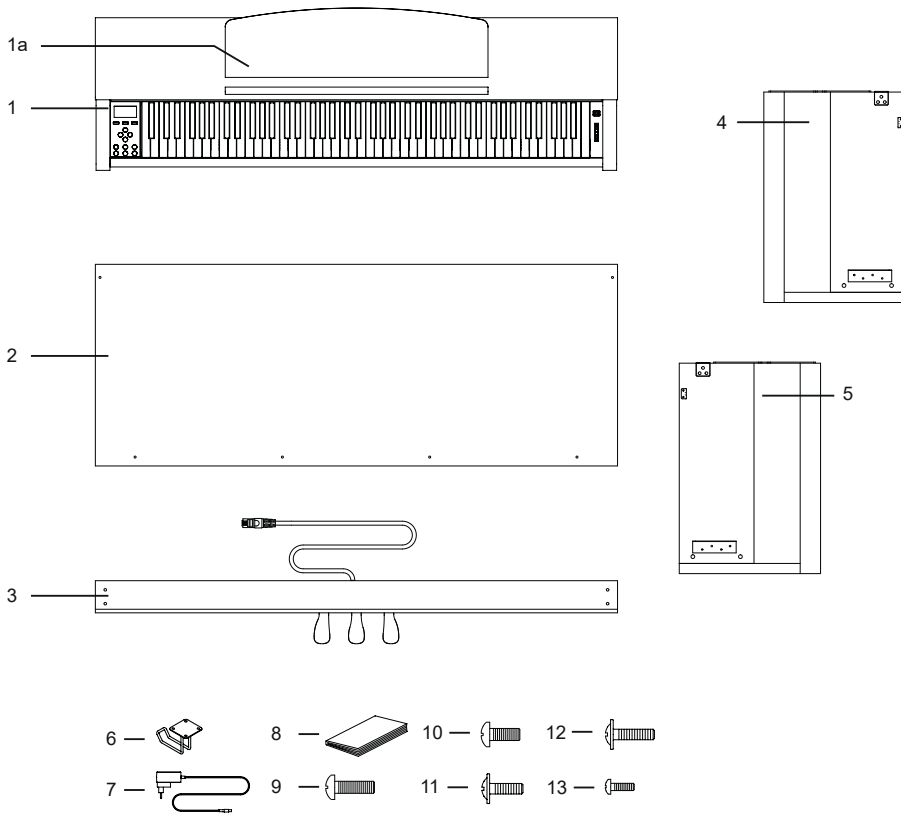

Pos	Megnevezés	Mennyiség
1	Konzol billentyűzettel és billentyűzetfedéllel	1
1a	Zene tárolása	1
2	Hátsó panel	1
3	Pedalboard	1
4	Bal oldali panel	1
5	Oldalpanel jobbra	1
6	Fejhallgató tartó	1
7	Tápegység	1
8	Gyorsindítási útmutató	1
9	Keresztes csavar serpenyőfej M6 x 25	4
10	Keresztes csavar serpenyőfej M6 x 16	4
11	Phillips csavar lapos fejű M4 x 16	2
12	Phillips csavar lapos fejű M4 x 20	4
13	Phillips csavar M4 x 12	4

3.

ÖSSZESZERELÉSI ÚTMUTATÓ

Ebben a részben megtanulhatja, hogyan kell helyesen beállítani a digitális zongorát.

Az összeszereléshez a következőkre lesz szüksége:

- Egy 2-es méretű Phillips csavarhúzó
- Egy másik személy



MEGJEGYZÉS

Ne húzza meg a Phillips-csavarokat, amíg a digitális zongora minden alkatrészét előzetesen össze nem szerelte és ki nem igazította.

Az új digitális zongora összeszereléséhez:

1. Csatlakoztassa a pedáltáblát (3) az oldallapokhoz (4 és 5). Ehhez használja a Phillips csavarokat (9).
2. Ezután rögzítse a hátsó panelt (2) a pedállaphoz a 4 laposfejű csavar (12) és a két csavar (11) segítségével az oldallapokhoz.

4 Ezután felülről felhelyezheti a konzolt (1). Ügyeljen arra, hogy a konzol megfelelően helyezkedjen el az oldallapok fémtartóin. A konzolt ezután alulról kell a helyére csavarozni a 4 Phillips csavarral (10).

5) Igazítsa ki a digitális zongorát, és húzza meg az összes csavart.

6. Végül rögzítse a fejhallgatótartót a konzol alá. Ehhez használja a maradék 4 csavart (14).

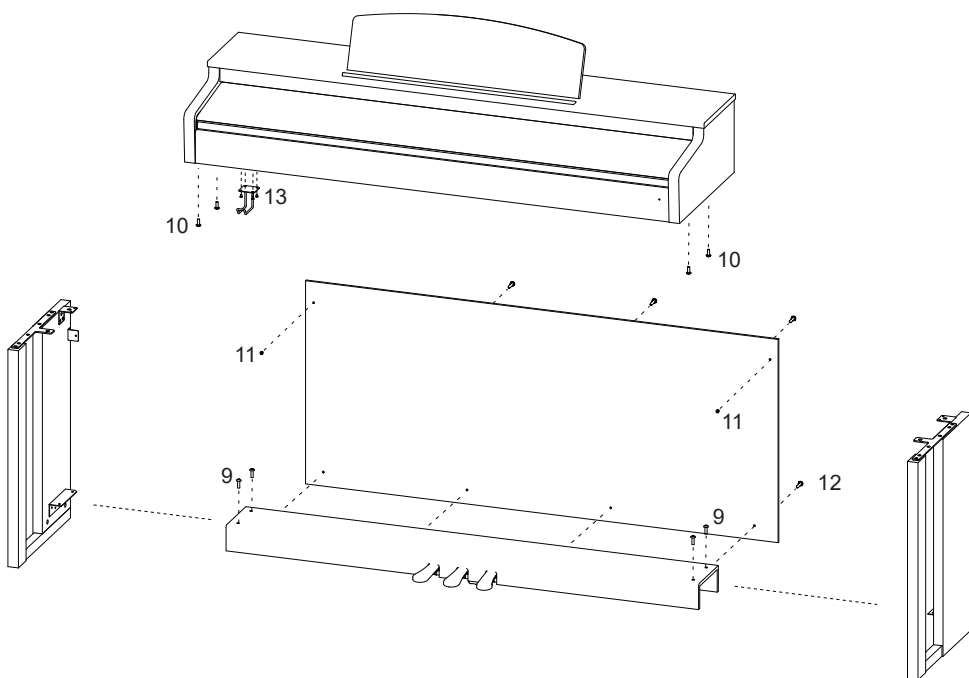

6. Csatlakoztassa a pedálkábel és a tápegységet a konzol hátulján található csatlakozókhoz (1).

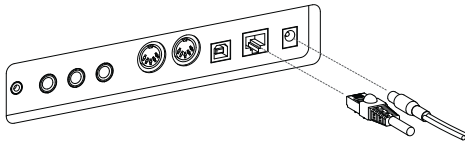

7 A zenepihenő beállítása.

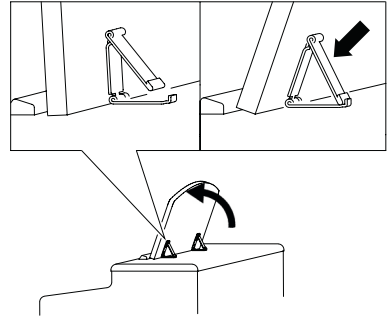

VIGYÁZAT

A BILLENTÜZETFEDÉL KINYITÁSA

Kérjük, mindig mindkét kezét használja a billentyűzetfedél kinyitásához.

Nyissa ki a billentyűzetfedelelet az ábrán látható módon. A bezárásához fordított sorrendben járjon el.

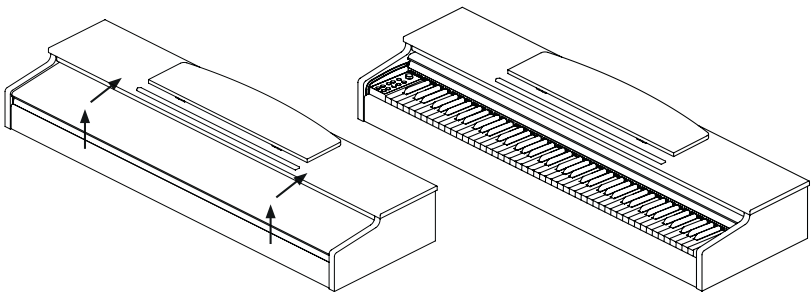

MEGJEGYZÉS

BILLENTÜZETÁLLVÁNNYAL HASZNÁLHATÓ

A digitális zongora a mellékelt konzol nélkül is használható billentyűzetállvánnyal (nem tartozék). Ügyeljen arra, hogy az állvány stabil legyen, és helyezze a digitális zongorát középre. Az állvány lehetőleg ne takarja el a zongora alján lévő hangszórókat. A konzol alján található egy 6,3 mm-es jack aljzat a kereskedelemben kapható sustain/damper pedál csatlakoztatásához. Ennek felirata Sustain.

4.

ELSŐ LÉPÉSEK

Ebben a részben megismerkedik a digitális zongora kezelőszerveivel.

4.1

A DIGITÁLIS ZONGORA KEZELŐSZERVEI

A GEWA digitális zongora a következő kezelőszervekkel rendelkezik:

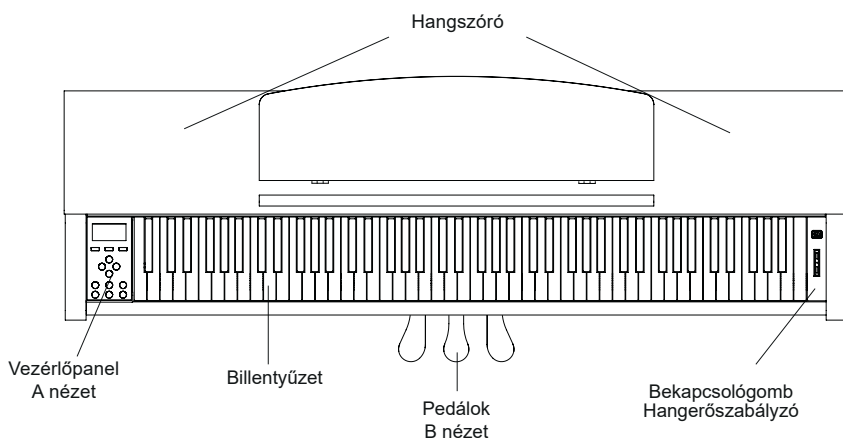

4.2 KEZELŐGOMBOK ÉS PEDÁLOK

A megtekintése

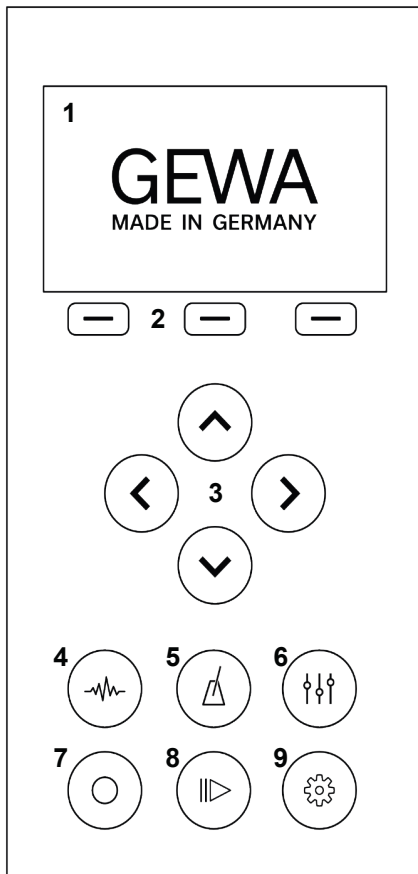

1 - Kijelző

Megjeleníti az Ön által elvégzett beállításokkal kapcsolatos információkat.

2 - Softbuttons

Ez lehetővé teszi a kijelzőn hozzárendelt funkciók előhívását.

3 - kurzor billentyűk

Itt navigálhat az egyes funkciók között, és elvégezheti a beállításokat.

4 - Hang kiválasztása

Válasszon különböző hangokat a digitális zongorához.

5 - Metronóm

Nyissa meg a metronómot

6 - EQ beállítások

Végezze el a hangszer hangvisszaadásának beállításait.

7 - Felvétel

Nyissa meg a felvétel almenüt

8 - Játékos

Nyissa meg a lejátszó almenüjét.

9 - Beállítások

Végezze el a beállításokat a készülékén.

Forte pedál (jobbra)

Amikor az akusztikus zongora forte vagy sustain pedálját megnyomjuk, a húrok összes csillapítója felemelkedik. Ez azt jelenti, hogy minden megszólaltatott hang a billentyűk felengedése után is tovább szól.

Ezenkívül a meg nem játszott hangok húrjai is szabadon rezeghetnek, így rezonanciafrekvenciáik stimulálódnak. Ez teltebb hangzást eredményez. A GEWA zongora pedáljával a félpedálás játék is lehetséges. Ebben az esetben a szimulált csillapítók csak kissé emelkednek meg, és a lejátszott hangok gyorsabban lecsengenek, mint amikor a pedál teljesen le van nyomva.

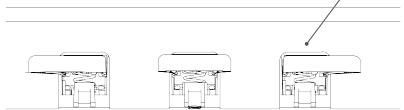

Sostenuto pedál (középen)

A sostenuto pedál a forte pedálhoz hasonló funkcióval rendelkezik. Azonban csak a pedál megnyomásának pillanatában lenyomott billentyűk hangjai maradnak meg. Minden más hangot a szokásos módon csillapít.

Zongorapedál (balra)

A zongora vagy una corda pedál megnyomásával a zongora mechanikájának néhány milliméterrel jobbra történő mozgását szimulálja. A kalapácsok megváltozott helyzete más hangszínt és kissé lágyabb hangzást eredményez.

4.3

JÁTÉKTÁBLÁK / CSATLAKOZÁSOK / ALULRÓL

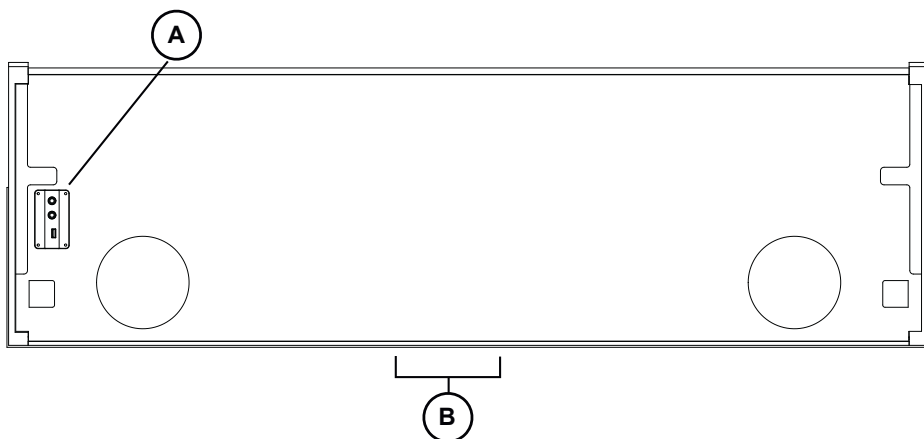

A megtekintése

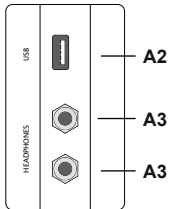

USB IN/OUT

Szükség esetén csatlakoztasson ide egy USB-pendrive-ot vagy más USB-eszközt.

Fejhallgató kimenetek

Ide akár két fejhallgatót is csatlakoztathat.

B megtekintése

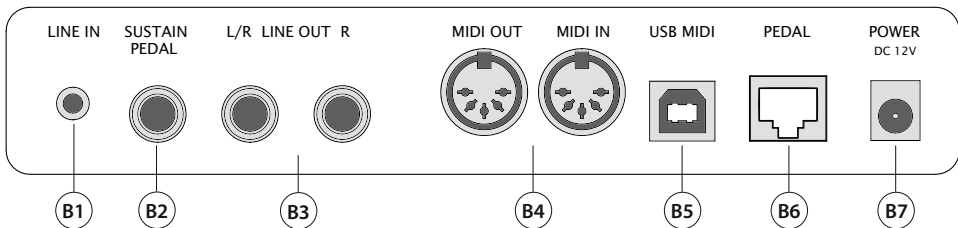

B1 LINE IN

Ez a 3,5 mm-es jack aljzat külső hanggenerátorok (pl. MP3-lejátszó) csatlakoztatására szolgál.

B2 SUSTAIN PEDAL

Csatlakoztasson egy külső sustain pedált a konzolhoz.

B3 LINE OUT

Ez a csatlakozás bal és jobb sztereó csatornára van osztva. Csatlakoztassa ezeket a kimeneteket egy 6,3 mm-es jack-kábelen keresztül egy vevőeszközhöz (pl. erősítő, hangrögzítő eszköz, ...).

B4 MIDI IN / OUT

A digitális zongora MIDI funkcióinak használatához itt csatlakoztathat MIDI-eszközöket.

B5 USB MIDI

Ezzel a csatlakozóval csatlakoztathatja digitális zongoráját a számítógépéhez.

B6 PEDAL

Csatlakoztassa ide a hármás pedálegység pedálkábelét.

B7 HÁLÓZATI KAPCSOLAT

Csatlakoztassa a mellékelt hálózati adaptert (DC 12V 2,5A).

5.

MEGBÍZÁS

Ebben a részben megtanulhatja, hogyan kell helyesen beállítani a digitális zongorát.

5.1

TÁMOGATÁS

Először csatlakoztassa a hálózati adapter csatlakozóját a következő sorrendben:

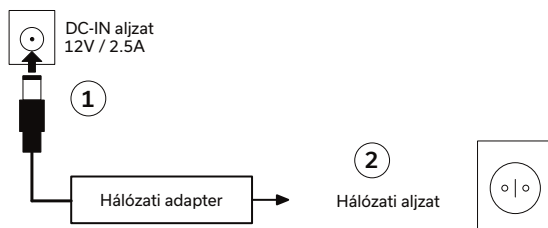

HU



VIGYÁZAT

Kérjük, csak a mellékelt hálózati adaptert használja. A nem megfelelő adapter használata károsíthatja a készüléket!



MEGJEGYZÉS

A hálózati adapter leválasztásához pontosan fordított sorrendben járjon el. A hálózati kábel leválasztása előtt győződjön meg arról, hogy a készülék ki van kapcsolva.

HÁLÓZATI ADAPTER LEVEHETŐ DUGÓVAL

A tartozékként mellékelt hálózati adapter különböző dugótípusokkal rendelkezik. Ezek a felhasználási országtól és az ott rendelkezésre álló konnektoroktól függően cserélhetők. A következőképpen járjon el:

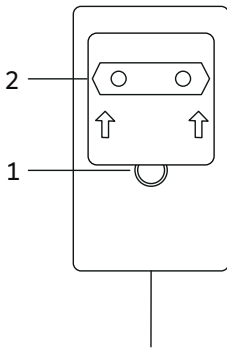

Nyomja meg a reteszelőgombot (1), és tartsa nyomva. Közben csúsztassa felfelé az adapterlemez (2), hogy eltávolítsa a tápegységről.

Más adapterlemez használatához helyezze azt a dugaszra, és nyomja lefelé, amíg a reteszelőgomb (1) a helyére nem kattann.

5.2

CONNECT PEDAL

Csatlakoztassa a szállítási terjedelemhez tartozó zongorapedált az alábbiak szerint:

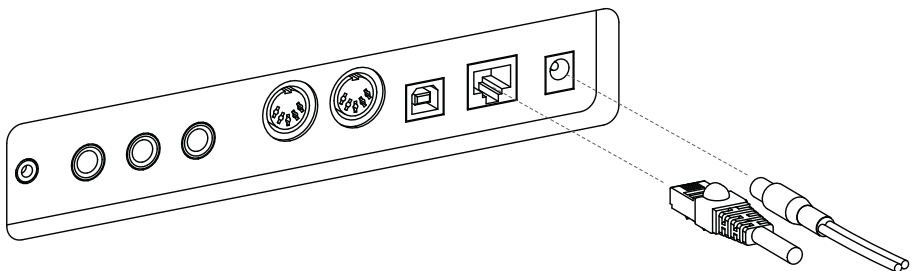

5.3

BE- ÉS KIKAPCSOLÁS

1. Állítsa a hangerőszabályzót csendes állásba (a csúszka az alsó állásban).
2. Nyomja meg a készülék jobb oldalán lévő bekapcsológombot.
3. A zongora kikapcsolásához tartsa lenyomva a bekapcsológombot 3 másodpercig.

A bekapcsológombnak most már tartósan világítania kell. Most a hangerőszabályzóval beállíthatja a kívánt hangerőt.

5.4

A HANGERŐ BEÁLLÍTÁSA

A hangerőt a hangerőszabályzóval állíthatja be. A hangerőszabályzó felfelé csúsztatásával növelheti a hangerőt. A hangerőszabályzót lefelé húzva csökkentheti a hangerőt.



6.

HANGOK KIVÁLASZTÁSA

A digitális zongora 21 különböző hanggal rendelkezik. Ezek a hangok különböző hangkategóriákhoz vannak rendelve. Ebben a fejezetben megtanulhatja, hogyan érheti el az egyes hangokat.

6.1

HANGKATEGÓRIÁK ÉS HANGOK

A digitális zongora öt különböző hangkategóriával rendelkezik. Ezeket a kategóriákat a Fel és Le nyíl gombok segítségével lehet kiválasztani. A Balra és Jobbra nyíl gombokkal a kiválasztott kategórián belüli egyes hangok kiválasztásához nyomja meg a balra és jobbra nyíl gombokat.

Kategória	Hang
Piano	Modern
Piano	Classic
Piano	Bright
Piano	Upright
Piano	Rock Gr.
Piano	Harpsi
E-Piano	E-Piano 1
E-Piano	E-Piano 2
E-Piano	E-Piano 3
E-Piano	E-Piano 4
Strings and Choir	Strings
Strings and Choir	Choir
Strings and Choir	Synt Str
Strings and Choir	Synt Pad
Organ	Organ 1
Organ	Organ 2
Organ	Organ 3
Others	Guitar
Others	Clavi
Others	Vibra
Others	Accord

7

METRONOM

A digitális zongora belső metronómot tartalmaz, amely segít megtalálni és megtartani a megfelelő ütemet játék közben.

A metronóm 7 ütemjelzéssel rendelkezik, és 32 és 250 BPM között állítható.

BEKAPCSOLÁS / KIKAPCSOLÁS

Nyomja meg a metronóm gombot a metronóm menü megnyitásához. A metronóm gomb most már világít. A metronóm elindításához nyomja meg az F3 - "Start" funkciógombot. A metronóm leállításához nyomja meg ismét az F3 gombot.

A SEBESSÉG MEGVÁLTOZTATÁSA

A kurzormozgató gombok segítségével állítsa be a metronóm sebességét. A balra/ jobbra gombokkal válassza ki a megfelelő számjegyet. Ezt egy számjeggyel növelheti vagy csökkentheti a fel/le kurzorgombok segítségével.

TÍPUS MEGVÁLTOZTATÁSA

Az ütemjelzés megváltoztatásához nyomja meg a jobb oldali kurzor billentyűt, amíg ki nem választja az ütemjelzést. A fel/le kurzor gombokkal válthat a különböző ütemjelek között.

8

BLUETOOTH AUDIO / MIDI

Bluetooth MIDI

A Bluetooth MIDI funkció segítségével a GEWA digitális zongorát különböző tanulási alkalmazásokhoz vagy DAW-khez (digitális audio munkaállomások, pl. Logic Pro vagy Studio One) csatlakoztathatja.

A Bluetooth MIDI interfész mindig aktív, és bármikor csatlakozhat digitális zongorájához. A mobilkészülék keresőjében a MIDI-interfész a következőképpen jelenik meg:



MIDI

GEWA Mid

A zongora csatlakoztatásához kövesse a MIDI-szoftver utasításait.



Párosítási kód
4392

Bluetooth AUDIO

A Bluetooth MIDI interfész mellett a GEWA digitális zongora Bluetooth audio funkcióval is rendelkezik. A Bluetooth audio aktiválásához a következőképpen járjon el:

Nyomja meg a Settings (Beállítások) gombot a beállítások eléréséhez.

Nyomja meg a második funkciógombot a zongora párosítási üzemmódba helyezéséhez.

A zongora most párosítási módban van, és várja a külső eszközök csatlakoztatását.
Bluetooth PIN-kód: 4392

A sikeres párosítás után most már a Bluetooth audio interfészen keresztül lejátszhatja a zongorán a végkészülékről származó hangfájlokat.

9.

ZONGORA TÁVOLI ALKALMAZÁS

A GEWA digitális zongora Bluetooth-on keresztül csatlakoztatható okostelefonjához. A Bluetooth audio- és MIDI-interfészen keresztüli alapfunkciókon kívül további beállítások is elvégezhetők a GEWA Piano Remote alkalmazáson keresztül.

Ez az alkalmazás a legtöbb Android és iOS készülékhez elérhető.

A letöltéshez egyszerűen keressen rá az alkalmazásboltban a "GEWA Piano Remote" kifejezésre, vagy további információért látogasson el weboldalunkra: www.gewakeys.com.



GEWA Piano Remote a
Google Play-en



GEWA Piano Remote az Apple
App Store-ban

9.1

CONNECT APP

A GEWA Piano Remote alkalmazás számos további beállítási lehetőséget kínál. Például kedvenc hangok, effektek, hangkombinációk, leckelejátszó, demódalok rögzítési funkciói vagy a virtuális zongoratechnikushoz való hozzáférés. A funkciók teljes leírását a www.gewakeys.com oldalon találja.

A GEWA zongorával való kapcsolat létrehozásához a következőképpen járjon el:

1. Győződjön meg arról, hogy a Bluetooth be van kapcsolva a zongoráján.
2. Indítsa el a GEWA Piano Remote alkalmazást, és keressen eszközöket.
3. A kapcsolat létrehozásához kattintson a GEWA készülékre.



MEGJEGYZÉS

Az Android operációs rendszernek szüksége van a helymeghatározáshoz való hozzáférésre, hogy a közelben lévő Bluetooth MIDI-eszközöket keressen. Kérjük, engedélyezze a helymeghatározáshoz való hozzáférést a keresési folyamat során. A GEWA Piano Remote App nem tárol felhasználói adatokat, és azokat NEM adja tovább harmadik félnek.

10.

KEDVENC HANGOK

A GEWA digitális zongora 6 kedvenc hanggal rendelkezik. Ezeket szabadon meghatározhatja a GEWA Piano Remote App alkalmazásban, és bármikor előhívhatja őket a hangszeren keresztül.

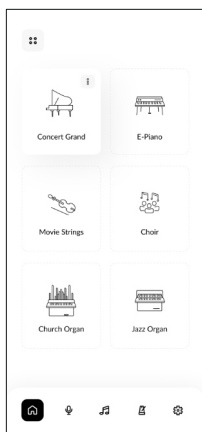

A jobb oldalon a GEWA Piano Remote alkalmazás kezdőképernyője látható. Ez 6 csempét tartalmaz, amelyek közepén egy "+" szimbólum található.

Nyomja meg a + szimbólumot egy új kedvenc hang létrehozásához. Az egyes kedvenc hangokhoz a következő beállítási lehetőségek állnak rendelkezésre:

- Név
- Hang (itt válassza ki a kedvenc hangját)
- Hatás (például kórus, tremoló stb.)
- Reverb (határozza meg a hang visszhangját)
- Metronóm

10.1

KEDVENC HANGOK KIVÁLASZTÁSA

A kedvenc hangok automatikusan szinkronizálódnak a zongorával és elmentésre kerülnek. Így ezeket a beállításokat bármikor előhívhatja, akár meglévő alkalmazáskapcsolat nélkül is.

A kedvenc hangok kiválasztásához görgessen a hangkategóriák között, amíg el nem éri a "Kedvencek" kategóriát. Itt megtalálja az UP540 6 kedvenc hangját.

11.

TECHNIKAI ADATOK

Név	Jellemző
Méretetek Sz x M x H (a kottatartóval a helyén) cm-ben	142x44x85 (102)
Súly	53,5 kg
Energiafogyasztás Működés	Max. 75 watt
Billentyűzet	88 billentyű, Ivory Touch Pro, Graded Hammer
Érintés dinamikája	6 beállítás (Lágy 1, Lágy 2, Közepes, Kemény 1, Kemény 2 és Állandó)
Pedálok	Damper, sostenuto és piano pedál
Hangforrás	GEWA zenei minták 4-szeres sztereó réteggel
Polifónia	256
Integrált hangok száma	21
Erősítő névleges teljesítmény RMS	2x30W
Hangszóró	2-utas rendszer (2x magassugárzó, 2x mélyközép hangszóró)
Felvételi funkció	Beépített 2 sávú felvevő + USB WAV rögzítés
Felvételi formátum	Standard MIDI fájl / .WAV hang
Kapcsolatok	Hálózati csatlakozó aljzat MIDI bemenet MIDI kimenet LINE bemenet LINE Out 2x fejhallgató aljzat (6,3 mm-es jack) USB A típus USB B típus Támaszpedál

GEWA
K E Y S

GREITASIS PRADŽIOS VADOVAS
GEWA UP540



TURINYS

1 SAUGOS INFORMACIJA	270
1.1 Saugos informacija	270
1.2 Naudokite pagal paskirtį	271
1.3 Netinkamas naudojimas - pavyzdžiai	271
1.4 Atsargumo priemonės	272
1.5 CE ženklas	273
1.6 Atliekų šalinimas	273
2 PRISTATYMO APIMTIS	274
3 SURINKIMO INSTRUKCIJOS	275
4 PIRMIEJI ŽINGSNIAI	278
4.1 Skaitmeninio pianino valdikliai	278
4.2 Valdymo mygtukai ir pedalai	279
4.3 Žaidimų stalai / jungtys / apačia	280
5 KOMISIJA	282
5.1 Maitinimo šaltinis	282
5.2 Pedalo prijungimas	283
5.3 Įjungimas ir išjungimas	284
5.4 Garsumo reguliavimas	284
6 GARSO PARINKIMAS	285
6.1 Garso kategorijos ir garsai	285
7 METRONOM	286
8 BLUETOOTH	286
9 FORTEPIJONO NUOTOLINIO VALDYMO PROGRAMA	287
9.1 Prisijungimo programa	287
10. MĖGSTAMIAUSI GARSAI	288
10.1 Mėgstamiausių garsų pasirinkimas	288
11. TECHNINIAI DUOMENYS	289



Gerbiamas kliente,

Dėkojame, kad pasirinkote GEWA skaitmeninį pianiną! Jūs pasirinkote aukštos kokybės skaitmeninį pianiną, kuris suteiks jums įspūdingą garso patirtį ir daug malonumo.

Papildomos funkcijos išplečia jūsų skaitmeninio pianino galimybes toli gražu ne tik groti fortepijonu.

Mums labai svarbus jūsų saugumas!

Dėl šios priežasties atidžiai perskaitykite saugos informaciją ir tiksliai jos laikykitės. Šią naudojimo instrukciją laikykite saugioje vietoje ir perduokite ją atitinkamam naudotojui.

1

SAUGOS INFORMACIJA

Gamintojas neatsako už asmens sužalojimą ar materialinę žalą, atsiradusią dėl netinkamo prietaiso naudojimo!



PASTABA

Skaitmeninį pianiną naudokite tik laikydamiesi čia išvardytų taisyklių!

1.1

SAUGOS INFORMACIJA

Šioje naudojimo instrukcijoje pavojams ir nurodymams žymėti naudojami šie simboliai

Pavojingumo lygis	Simbolis	Reikšmė	Apibrėžimas
Sunkūs sužalojimai		ĮSPĖJIMAS	Sunkūs ir mirtini sužalojimai, jei jų nepaisoma
Sunkūs sužalojimai dėl elektros smūgio		ĮSPĖJIMAS	Priedas, skirtas ženklinti dėl elektros smūgio pavojaus.
Nedideli sužalojimai ir žala turtui		DĖMESIO	Nesilaikant saugos nurodymų gali būti patirti nesunkūs sužalojimai ir (arba) sugadintas turtas.
Užuomina		PASTABA	Svarbi informacija apie prietaiso tvarkymą
Patarimas		PATARIMAS	Paraiškų teikimo patarimai

1.2 NAUDOTI PAGAL PASKIRTĮ

Skaitmeninis pianinas skirtas naudoti sausose patalpose.

- Prie jo galima prijungti garso atkūrimo (kaip įvesties arba išvesties) arba duomenų perdavimo įrenginius. Tačiau būtina laikytis atitinkamų techninių specifikacijų (žr. skyrių "Techniniai duomenys").
- Elektros jungtis galima jungti tik prie tinkamai įrengtų maitinimo šaltinių. Maitinimo tinklo įtampa, nurodyta vardinėje plokštelėje, turi atitikti naudojimo šalyje esančią tinklo įtampą.
- Skaitmeninį fortepijoną galima naudoti tik tokios būklės, kokios jis buvo pristatytas, kaip aprašyta toliau. Bet kokie pakeitimai yra draudžiami ir iš karto panaikina garantiją.
- Skaitmeninis pianinas turi būti pastatytas ant tvirtai pritvirtintų, stabilių ir lygių grindų arba platformų, tinkamų jo svoriui.

1.3 NETINKAMAS NAUDOJIMAS - PAVYZDŽIAI:

- Naudokite lauke arba per lietu
- Naudoti drėgnose patalpose
- Prijungimas prie netinkamos maitinimo įtampos arba netinkamai įrengti elektros maitinimo šaltiniai.
- Naudojimas šalia elektrinių ar elektroninių prietaisų, tokių kaip stereo sistemos, televizoriai, radijo imtuvai ar mobilieji telefonai.
- Šie prietaisai gali sukelti trukdžių ir pabloginti garso kokybę.
- Per ilgi elektros jungiamieji kabeliai taip pat gali pabloginti garso kokybę.
- Transportavimas ir montavimas vietose ar transporto priemonėse, kuriose yra stipri vibracija, dulkių poveikis ir stiprus karštis (pvz., tiesioginiai saulės spinduliai).



PASTABA

Gamintojas neprisima atsakomybės už žalą, atsiradusią dėl šių priežasčių:

- saugos instrukcijų nepaisymo
- netinkamo naudojimo
- Naudojimo su prijungtais prietaisais, kurie neatitinka toliau išvardytų techninių duomenų

1.4 ATSARGUMO PRIEMONĖS

Visada laikykitės čia išvardytų atsargumo priemonių. Atsargumo priemonių nepaisymas gali turėti rimtų pasekmių:

- Sunkūs sužalojimai ar net mirtini nelaimingi atsitikimai
- Elektros smūgis
- Trumpasis jungimas
- Sugadinimas
- Gaisras

Galimi ir kiti pavojai, todėl šis sąrašas nėra baigtinis.



ĮSPĖJIMAS



Mirtinas elektros smūgis

- Net ir nedidelė elektros srovė gali sukelti rimtus sužalojimus ir mirtį!
- Niekada neatidarykite skaitmeninio pianino.
- Niekada nenaudokite pažeistų maitinimo kabelių.
- Maitinimo kabelį tieskite taip, kad jo nebūtų galima pažeisti.
- Niekada ant pulto nedėkite indų su vandeniu ar skysčiais (vazų, stiklinių ir pan.).
- Niekada nepilkite vandens ar skysčių į skaitmeninį pianiną ar klaviatūrą.
- Niekada nevalykite skaitmeninio pianino šlapia šluoste.
- Niekada neįkiškite ir neišimkite elektros tinklo kištuko iš lizdo šlapiomis rankomis. Niekada netraukite už laido, nes tai gali jį sugadinti.
- Jei į skaitmeninį pianiną netyčia pateko skysčio, nedelsdami atjunkite jį nuo elektros tinklo. Tada skaitmeninį pianiną patikrinkite GEWA klientų aptarnavimo centre.



ĮSPĖJIMAS

Dėl neįprastų įvykių

- Išjunkite skaitmeninį pianiną arba ištraukite elektros tinklo kištuką, jei:
 - naudojant skaitmeninį pianiną staiga dingsta garsas,
 - skaitmeninis pianinas skleidžia neįprastą kvapą arba dūmus.
- Tokiu atveju skaitmeninį pianiną patikrinkite GEWA klientų aptarnavimo centre.



ĮSPĖJIMAS

Priešgaisrinė apsauga

- Atvira liepsna, pvz., žvakės ar aliejinės lemputės, gali apvirsti ir sukelti gaisrą.
- Niekada nedėkite ant skaitmeninio pianino daiktų su atvira liepsna!



DĖMESIO

Skaitmeninio pianino pažeidimai

- Netinkama elektros įtampa gali sugadinti skaitmeninį pianiną.
- Skaitmeninį pianiną eksploatuokite tik leistiname įtampos diapazone (kaip nurodyta atitinkamoje vardinėje plokštelėje).
- Naudokite tik su komplektacija pateiktą elektros tinklo kabelį.
- Niekada nekiškite tinklo kabelio šalia šilumos šaltinių, pavyzdžiui, radiatorių ar spindulinių šildytuvų.
- Tinklo kabelio pernelyg nelenkite ir neperlenkite bei nepažeiskite jo jokiais kitais būdais.
- Maitinimo kabelį tieskite taip, kad niekas negalėtų ant jo užlipti, užkliūti ar per jį ką nors perverti.
- Ant maitinimo kabelio nedėkite jokių daiktų.
- Reguliariai tikrinkite tinklo kištuką ir pašalinkite dulkes ar nešvarumus.



DĖMESIO



Skaitmeninio fortepijono sugadinimas dėl perkūnijos

- Perkūnijos gali sukelti elektros šuolių, kurie gali sugadinti elektros prietaisus.
- Per perkūniją arba kai ilgą laiką nenaudojate elektros prietaisų (keliaudami), ištraukite elektros tinklo kištuką iš elektros lizdo.

1.5

CE ŽENKLAS

Šis prietaisas atitinka ES direktyvų reikalavimus: **Directive 2014/53/EU**



EN55032: 2015

EN55035: 2017+A11:2020

EN61000-3-2: 2014

EN61000-3-3: 2013

EN301489-17: V3.2.4

EN62368-1: 2014+A1:2017

Atitiktį pirmiau nurodytoms direktyvoms patvirtina ant prietaiso esantis CE ženklas. Atitikties deklaraciją galima peržiūrėti šiuo adresu:

GEWA music GmbH, Oelsnitzer Str. 58, 08626 Adorf, VOKIETIJA

1.6



IŠDAVIMAS

Norėdami išmesti seną prietaisą, nuneškite jį į komunalinių atliekų surinkimo punktą (pvz., atliekų šalinimo įmonę, perdirbimo centrą).

Šalia esantis simbolis reiškia, kad seną prietaisą reikia išmesti atskirai nuo buitinių atliekų. Pagal Elektros ir elektroninės įrangos įstatymą senų prietaisų savininkai yra teisiškai įpareigoti seną elektros ir elektroninę įrangą šalinti atskirai.

Prašome padėti ir prisidėti prie aplinkos apsaugos neišmetant seno prietaiso kartu su buitinėmis atliekomis.

2.

PRISTATYMO APIMTIS

Prieš pradėdami montuoti, patikrinkite, ar pakuotės turinys yra išsamus.

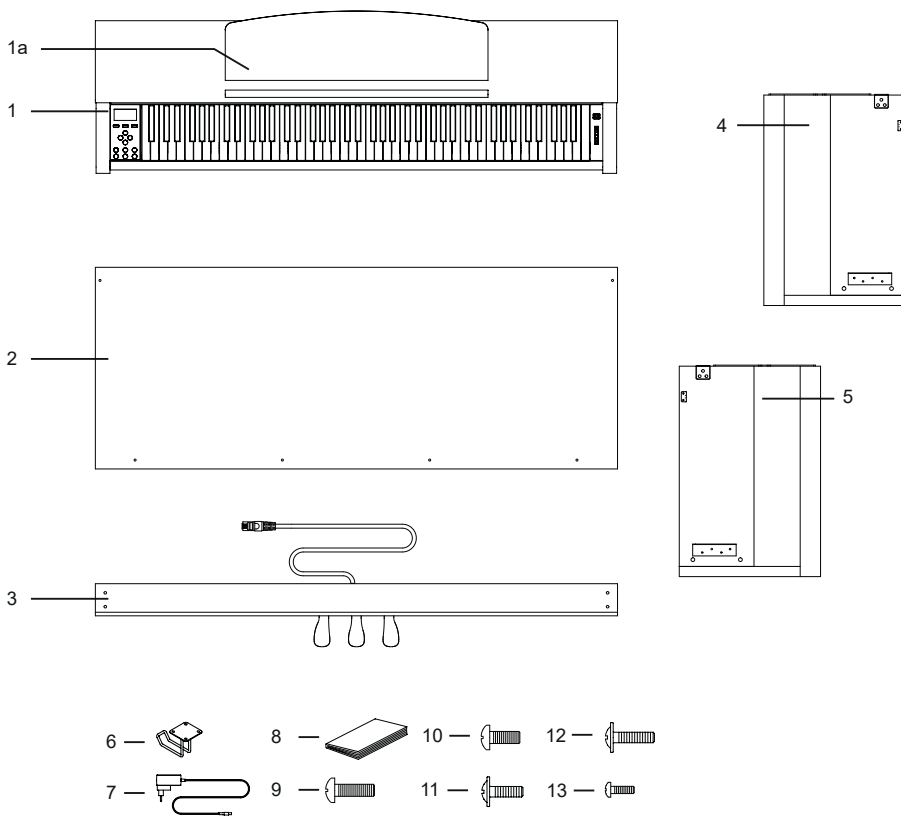

Pozicija	Pavadinimas	Kiekis
1	Konsolė su klaviatūra ir klaviatūros dangteliu	1
1a	Muzikos saugykla	1
2	Galinis skydelis	1
3	Pedalboard	1
4	Kairės pusės skydelis	1
5	Šoninis dešinysis skydelis	1
6	Ausinių laikiklis	1
7	Maitinimo blokas	1
8	Greitasis pradžios vadovas	1
9	Kryžminis varžtas su kryžmine galvute M6 x 25	4
10	Kryžminis varžtas su kryžmine galvute M6 x 16	4
11	Kryžminis varžtas plokščia galvute M4 x 16	2
12	Kryžminis varžtas plokščia galvute M4 x 20	4
13	Kryžminis varžtas M4 x 12	4

3.

SURINKIMO INSTRUKCIJOS

Šiame skyriuje sužinosite, kaip teisingai nustatyti skaitmeninį pianiną.

Surinkimui reikės šių dalykų:

- 2 dydžio kryžminio atsuktuvo
- Kito asmens



PASTABA

Neužveržkite Phillips varžtų, kol visos skaitmeninio pianino dalys nėra iš anksto sumontuotos ir suderintos.

Kaip surinkti naująjį skaitmeninį pianiną:

1. Prijunkite pedalų plokštę (3) prie šoninių plokščių (4 ir 5). Tam naudokite kryžminius varžtus (9).
2. Tada pritvirtinkite galinį skydelį (2) prie pedalbooko, naudodami 4 plokščiuosius varžtus (12) ir du varžtus (11) prie šoninių skydelių.

4 Tuomet konsolę (1) galite uždėti iš viršaus. Įsitikinkite, kad konsolė teisingai padėta ant šoninių plokščių metalinių laikiklių. Tuomet konsolę reikia prisukti iš apačios 4 kryžminiais varžtais (10).

5) Išlyginkite skaitmeninį pianiną ir priveržkite visus varžtus.

6 Galiausiai pritvirtinkite ausinių laikiklį prie konsolės apačios. Tam naudokite likusius 4 varžtus (14).

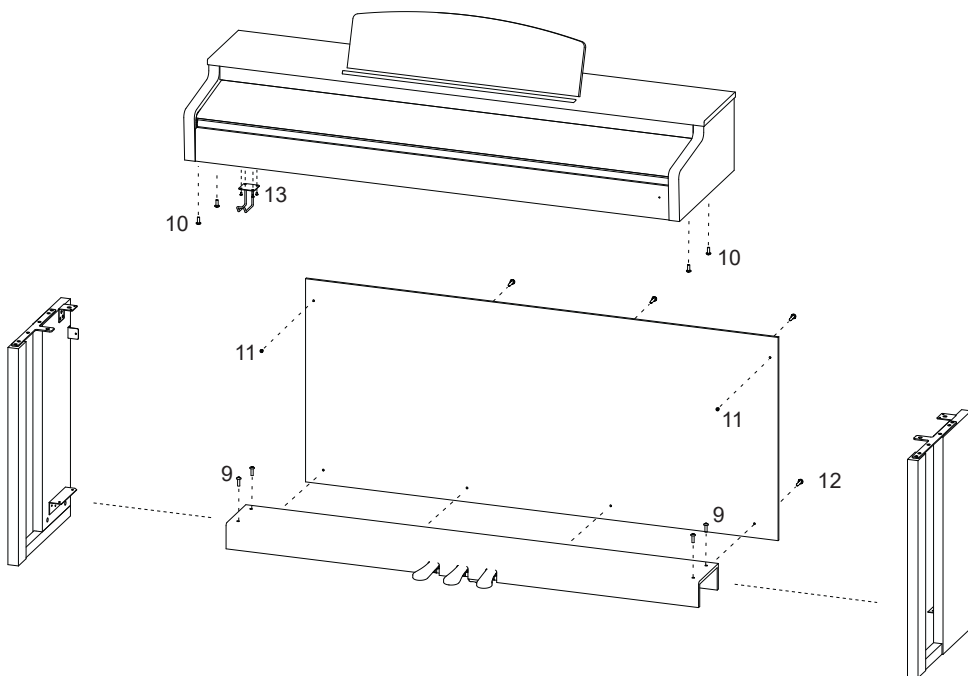

6. Pedalo kabelį ir maitinimo bloką prijunkite prie jungčių, esančių konsolės galinėje dalyje (1).

7 Muzikos poilsio nustatymas.

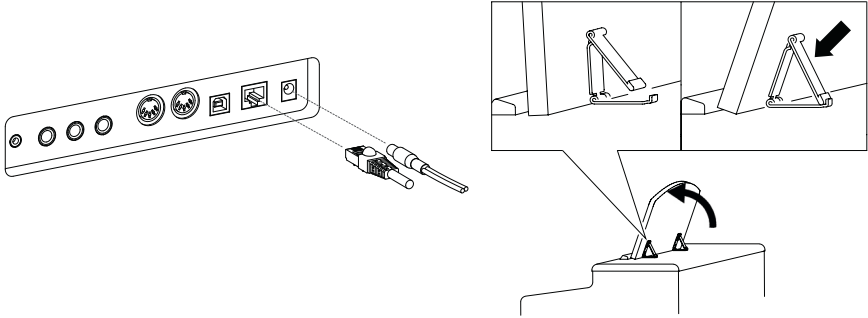

DĖMESIO

KLAVIATŪROS DANGTELIO ATIDARYMAS

Norėdami atidaryti klaviatūros dangtelį, visada naudokite abi rankas.

Atidarykite klaviatūros dangtelį, kaip parodyta schemejoje. Norėdami jį uždaryti, elkitės atvirkštine tvarka.

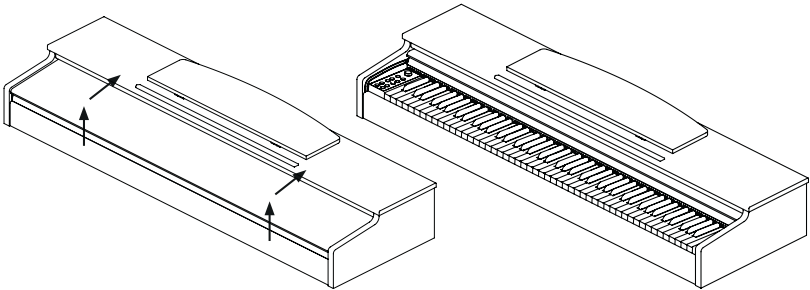

PASTABA

NAUDOTI SU KLAVIATŪROS STOVU

Skaitmeninį pianiną taip pat galima naudoti ant klaviatūros stovo (neįtrauktas į komplektą) be pridėamos konsolės. Įsitinkite, kad stovas yra stabilus, ir pastatykite skaitmeninį pianiną jo viduryje. Jei įmanoma, stovas neturėtų uždengti pianino apačioje esančių garsiakalbių. Pultelio apačioje yra 6,3 mm lizdas, prie kurio galima prijungti prekyboje parduodamą palaikymo / slopinimo pedalą. Šis lizdas pažymėtas "Sustain".

4.

PIRMIEJI ŽINGSNIAI

Šiame skyriuje supažindinsime jus su skaitmeninio pianino valdikliais.

4.1

SKAITMENINIO PIANINO VALDIKLIAI

GEWA skaitmeninis pianinas turi šiuos valdiklius:

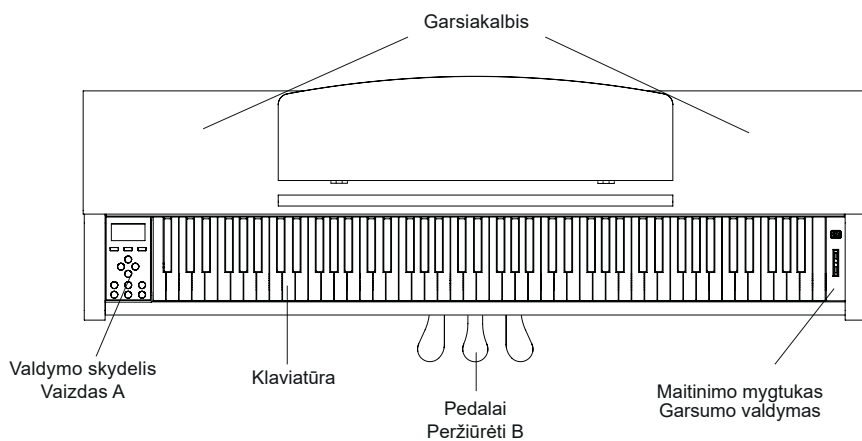

4.2 VALDYMO MYGTUKAI IR PEDALAI

Peržiūrėti A

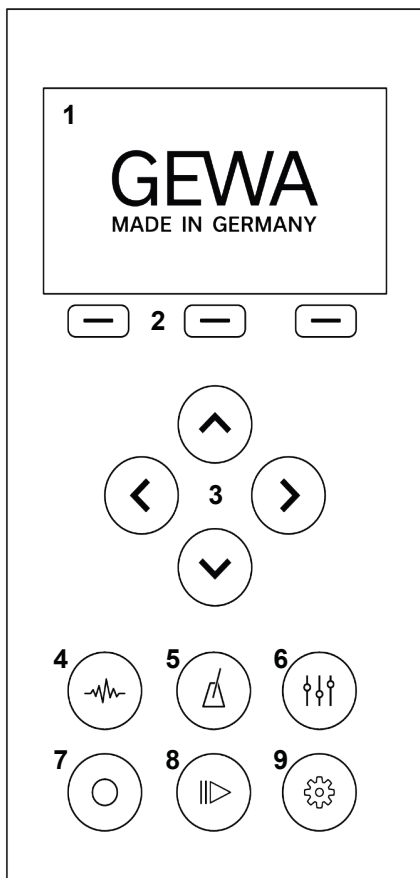

1 - Ekranas

Rodoma informacija apie atliktus nustatymus.

2 - Minkštieji mygtukai

Taip galite iškviesti ekrane priskirtas funkcijas.

3 - Kursoriaus klavišai

Čia galite naršyti po atitinkamas funkcijas ir atlikti nustatymus.

4 - Garso pasirinkimas

Pasirinkite skirtingus skaitmeninio pianino garsus.

5 - Metronomas

Atidarykite metronomą

6 - Ekvalaizerio nustatymai

Reguliuokite instrumento garso atkūrimą.

7 - Įrašymas

Atidarykite įrašymo submeniu

8 - Žaidėjas

Atidarykite grotuvo submeniu.

9 - Nustatymai

Atlikite prietaiso nustatymus.

"Forte" pedalas (dešinėje)

Paspaudus akustinio fortepijono forte arba sustain pedalą, pakeliami visi stygų amortizatoriai. Tai reiškia, kad visos grojamos natos skamba net ir atleidus klavišus.

Be to, negrojamų natų stygos taip pat gali laisvai vibruoti, todėl skatinami jų rezonansiniai dažniai. Dėl to skamba pilnesnis garsas. Naudojant GEWA fortepijono pedalą taip pat galima groti pusiau pedalu. Šiuo atveju imituojami slopintuvai pakeliami tik šiek tiek, o grojamos natos suskamba greičiau nei visiškai nuspaudus pedalą.

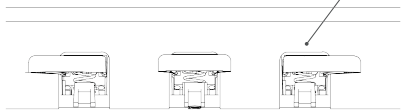

Sostenuto pedalas (centre)

Sostenuto pedalas atlieka panašią funkciją kaip ir forte pedalas. Tačiau palaikomos tik tos klavišų natos, kurios yra nuspaustos tuo metu, kai pedalas nuspaustas. Visos kitos natos slopinamos įprastai.

Fortepijono pedalas (kairėje)

Paspaudus fortepijono arba "una corda" pedalą, imituojamas fortepijono veikimas keliais milimetrais į dešinę. Pasikeitusių plaktukų padėtis lemia kitokią tono spalvą ir šiek tiek švelnesnį garsą.

4.3

ŽAIDIMŲ STALAI / JUNGTYŠ / APAČIA

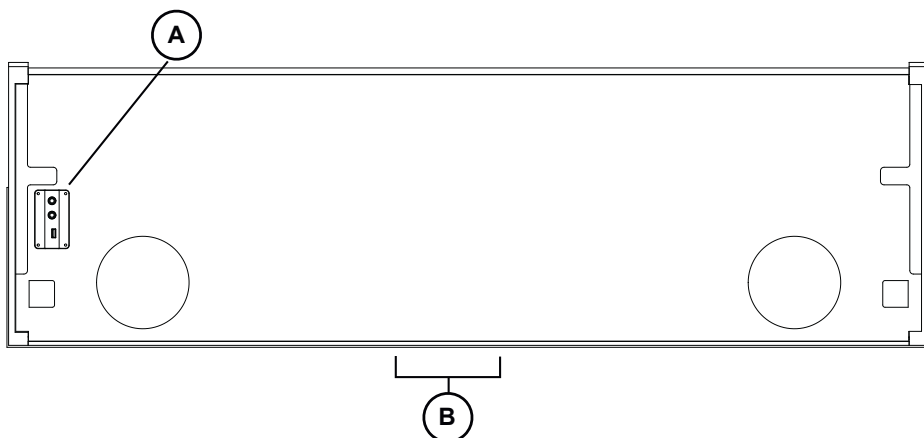

Peržiūrėti A

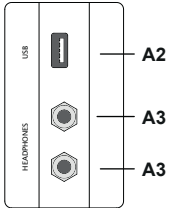

USB ĮVESTIS / IŠVESTIS

Jei reikia, čia prijunkite USB atmintinę arba kitą USB įrenginį.

Ausinių išėjimai

Čia galite prijungti iki dviejų ausinių.

Peržiūrėti B

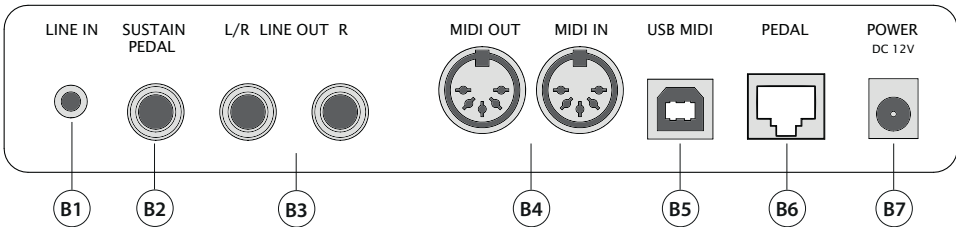

B1 LINE IN

Šis 3,5 mm lizdas naudojamas išoriniams garso generatoriams (pvz., MP3 grotuvams) prijungti.

B2 SUSTAIN PEDAL

Prie pulto prijunkite išorinį sustain pedalą.

B3 LINE OUT

Ši jungtis padalinta į kairįjį ir dešinįjį stereo kanalus. Prijunkite šiuos išėjimus prie priėmimo įrenginio (pvz., stiprintuvo, įrašymo įrenginio, ...) naudodami 6,3 mm jack kabelį.

B4 MIDI IN / OUT

Norėdami naudotis skaitmeninio pianino MIDI funkcijomis, čia prijunkite MIDI įrenginius.

B5 USB MIDI

Šią jungtį naudokite skaitmeniniam pianinui prijungti prie kompiuterio.

B6 PEDAL

Čia prijunkite trigubo pedalo įrenginio pedalo laidą.

B7 TINKLO RYŠYS

Prijunkite komplekte esantį tinklo adapterį (DC 12V 2,5A)

5.

KOMISIJA

Šiame skyriuje sužinosite, kaip teisingai nustatyti skaitmeninį pianiną.

5.1

MAITINIMO ŠALTINIS

Pirmiausia prijunkite tinklo adapterio kištuką tokia tvarka:

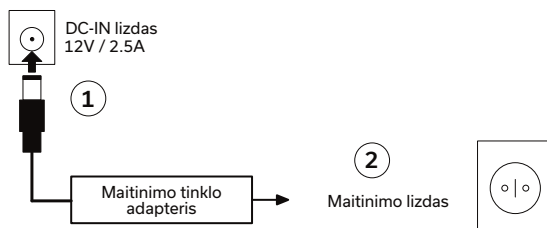

DĖMESIO

Naudokite tik į pristatymo komplektą įtrauktą maitinimo tinklo adapterį. Naudodami netinkamą adapterį galite sugadinti prietaisą!



PASTABA

Norėdami atjungti tinklo adapterį, elkitės tiksliai atvirkštine tvarka. Prieš atjungdami maitinimo laidą įsitikinkite, kad prietaisas yra išjungtas.

TINKLO ADAPTERIS SU NUIMAMU KIŠTUKU

Pristatymo apimtyje esantis tinklo adapteris turi skirtingų tipų kištukus. Juos galima keisti, atsižvelgiant į naudojimo šalį ir joje esančius kištukinius lizdus. Elkitės taip:

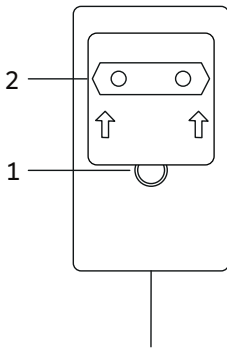

Paspauskite užrakto mygtuką (1) ir laikykite jį nuspaustą. Tuo tarpu adapterio plokštelę (2) pastumkite į viršų ir nuimkite ją nuo maitinimo bloko.

Norėdami naudoti kitą adapterio plokštelę, uždėkite ją ant kištuko ir spauskite žemyn, kol fiksavimo mygtukas (1) užsifiksuos.

5.2

SUJUNGTI PEDALĄ

Prijunkite į pristatymo apimtį įeinantį fortepijono pedalą taip:

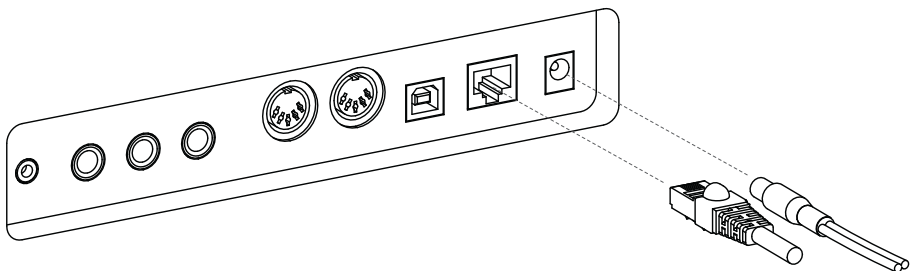

5.3 ĮJUNGTI IR IŠJUNGTI

1. Nustatykite garsumo valdiklį į tylųjį režimą (šliaužiklis yra apatinėje padėtyje).
2. Paspauskite įjungimo mygtuką, esantį dešinėje prietaiso pusėje.
3. paspauskite ir 3 sekundes palaikykite nuspaudę maitinimo mygtuką, kad pianinas išsijungtų.

Dabar maitinimo mygtukas turėtų nuolat šviesti. Dabar garsumo reguliatoriumi galite nustatyti norimą garsumą.

5.4 GARSUMO NUSTATYMAS

Garsumą galite reguliuoti naudodami garsumo reguliatorių. Norėdami padidinti garsumą, pastumkite garsumo reguliatorių į viršų. Traukite garsumo valdiklį žemyn, kad sumažintumėte garsumą.



GARSUMO VALDYMAS

6.

GARSŲ PASIRINKIMAS

Jūsų skaitmeninis pianinas turi 21 skirtingą garsą. Šie garsai priskirti skirtingoms garsų kategorijoms. Šiame skyriuje sužinosite, kaip pasiekti atskirus garsus.

6.1

GARSO KATEGORIJOS IR GARSAI

Jūsų skaitmeninis pianinas turi penkias skirtingas garsų kategorijas. Šias kategorijas galite pasirinkti naudodami rodyklių į viršų ir į apačią mygtukus. Norėdami pasirinkti atskirus pasirinktos kategorijos garsus, spauskite rodyklių į kairę ir į dešinę mygtukus.

Kategorija	Garsas
Piano	Modern
Piano	Classic
Piano	Bright
Piano	Upright
Piano	Rock Gr.
Piano	Harpsi
E-Piano	E-Piano 1
E-Piano	E-Piano 2
E-Piano	E-Piano 3
E-Piano	E-Piano 4
Strings and Choir	Strings
Strings and Choir	Choir
Strings and Choir	Synt Str
Strings and Choir	Synt Pad
Organ	Organ 1
Organ	Organ 2
Organ	Organ 3
Others	Guitar
Others	Clavi
Others	Vibra
Others	Accord

7

METRONOM

Jūsų skaitmeniniame pianine yra vidinis metronomas, padedantis rasti ir išlaikyti tinkamą ritmą grojant.

Metronomas turi 7 laiko signatūras ir yra reguliuojamas nuo 32 iki 250 BPM.

IJUNGTI / IŠJUNGTI

Paspauskite metronomo mygtuką, kad atidarytumėte metronomo meniu. Dabar metronomo mygtukas užsidegs. Norėdami įjungti metronomą, paspauskite funkcinį mygtuką F3 - "Start". Norėdami sustabdyti metronomą, dar kartą paspauskite mygtuką F3.

GREIČIO KEITIMAS

Kursoriaus mygtukais reguliuokite metronomo greitį. Mygtukais į kairę / į dešinę pasirinkite atitinkamą skaitmenį. Naudodami žymeklio mygtukus aukštyn/žemyn galite jį padidinti arba sumažinti vienu skaitmeniu.

KEISTI TIPĄ

Norėdami pakeisti laiko parašą, spauskite dešinįjį žymeklio klavišą, kol pasirinksite laiko parašą. Norėdami perjungti skirtingas laiko signatūras, naudokite žymeklio mygtukus aukštyn / žemyn.

8

8

BLUETOOTH AUDIO / MIDI

"Bluetooth" MIDI

Naudodamiesi "Bluetooth" MIDI funkcija galite prijungti skaitmeninį fortepijoną GEWA prie įvairių mokymosi programų arba DAW (skaitmeninių garso darbo stočių, pvz., "Logic Pro" arba "Studio One").

Bluetooth MIDI sąsaja visada aktyvi, todėl bet kada galite prisijungti prie savo skaitmeninio pianino. Jūsų mobiliojo įrenginio paieškoje MIDI sąsaja rodoma kaip:

GEWA Mid

Norėdami prijungti pianiną, vadovaukitės savo MIDI programinės įrangos nurodymais.



MIDI



Susiejimo kodas
4392

"Bluetooth AUDIO"

Be "Bluetooth" MIDI sąsajos, skaitmeninis pianinas GEWA turi ir "Bluetooth" garso funkciją. Norėdami įjungti "Bluetooth" garso funkciją, atlikite toliau nurodytus veiksmus:

Paspauskite mygtuką Settings, kad patektumėte į nustatymus.

Paspauskite antrąjį funkcijos mygtuką, kad pianinas būtų įjungtas į susiejimo režimą.

Pianinas dabar veikia susiejimo režimu ir laukia, kol bus prijungti išoriniai įrenginiai. "Bluetooth" PIN kodas: 4392

Sėkmingai atlikus susiejimą, dabar per "Bluetooth" garso sąsają fortepijonu galite groti garso failus iš galutinio įrenginio.

9.

FORTEPIJONO NUOTOLINIO VALDYMO PROGRAMA

GEWA skaitmeninį pianiną prie išmaniojo telefono galima prijungti per "Bluetooth". Be standartinių funkcijų per "Bluetooth" garso ir MIDI sąsają, papildomus nustatymus galima atlikti per "GEWA Piano Remote" programėlę.

Šią programėlę galima naudoti daugumoje "Android" ir "iOS" įrenginių.

Norėdami atsisiųsti, tiesiog ieškokite "GEWA Piano Remote" programėlių parduotuvėje arba apsilankykite mūsų interneto svetainėje www.gewakeys.com ir gaukite daugiau informacijos.



GEWA Piano Remote
"Google Play"



"GEWA Piano Remote" "Apple
App Store"

9.1

SUJUNGTI PRIELAIDĄ

Programėlėje "GEWA Piano Remote" rasite daug papildomų nustatymų parinkčių. Pavyzdžiui, mėgstamų garsų, efektų, garsų derinių kūrimas, pamokų grotavas, demonstracinių dainų įrašymo funkcijos arba prieiga prie virtualaus fortepijono techniko. Išsamų funkcijų aprašymą rasite adresu www.gewakeys.com.

Norėdami užmegzti ryšį su savo GEWA fortepijonu, atlikite toliau nurodytus veiksmus:

1. Įsitinkinkite, kad jūsų pianine įjungta "Bluetooth" funkcija.
2. paleiskite programą "GEWA Piano Remote App" ir ieškokite įrenginių.
3. spustelėkite GEWA įrenginį, kad užmegztumėte ryšį.



PASTABA

"Android" operacinei sistemai reikia prieigos prie jūsų buvimo vietos, kad būtų galima ieškoti netoliese esančių "Bluetooth" MIDI įrenginių. Paieškos proceso metu įgalinkite prieigą prie buvimo vietos. Programėlė "GEWA Piano Remote App" nesaugo jokių naudotojo duomenų ir jų NEperduoda trečiosioms šalims.

10.

MĖGSTAMIAUSI GARSAI

GEWA skaitmeninis pianinas turi 6 mėgstamiausius garsus. Juos galite laisvai nustatyti "GEWA Piano Remote" programėlę ir bet kada juos išsikviesti per instrumentą.

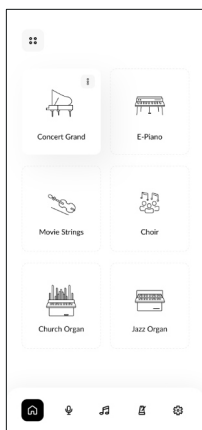

Dešinėje pusėje matysite "GEWA Piano Remote" programos pradžios ekraną. Jame yra 6 plytelės su simboliu "+" centre. Paspauskite simbolį "+", kad sukurtumėte naują mėgstamą garsą. Kiekvienam mėgstamam garsui galima pasirinkti šias nustatymo parinktis:

- Pavadinimas
- Garsas (čia pasirinkite mėgstamą garsą)
- Efektas (pavyzdžiui, choras, tremolo ir pan.)
- Reverb (nustatykite savo garso reverbą)
- Metronomas

10.1

PASIRINKTI MĖGSTAMUS GARSUS

Mėgstamiausi garsai automatiškai sinchronizuojami su fortepijonu ir jame išsaugomi. Todėl šiuos nustatymus galite iškviešti bet kada, net ir nesant ryšio su programėle.

Norėdami pasirinkti mėgstamiausius garsus, slinkite per garsų kategorijas, kol pasieksite kategoriją "Mėgstamiausi". Čia rasite 6 mėgstamiausius savo UP540 garsus.

11.

TECHNINIAI DUOMENYS

Pavadinimas	Funkcija
Matmenys Š x D x V (su muzikos stoveliu), cm	142x44x85 (102)
Svoris	53,5 kg
Energijos suvartojimas Veikimas	Didžiausia galia 75 vatai
Klaviatūra	88 klavišai, Ivory Touch Pro, Graded Hammer
Prisilietimo dinamika	6 nustatymai (minkštas 1, minkštas 2, vidutinis, kietas 1, kietas 2 ir pastovus)
Pedalai	Damper, sostenuto ir fortepijono pedalas
Garso šaltinis	GEWA muzikos pavyzdžiai su 4 kartų stereo sluoksniu
Polifonija	256
Integruotų garsų skaičius	21
Stiprintuvo nominalioji galia RMS	2x30W
Garsiakalbis	2 juostų sistema (2x aukštų dažnių garsiakalbis, 2x vidutinių dažnių garsiakalbis)
Įrašymo funkcija	Integruotas 2 takelių diktofonas + USB WAV įrašymas
Įrašymo formatas	Standartinis MIDI failas / .WAV garso įrašas
Ryšiai	Maitinimo tinklo jungties lizdas MIDI įvestis MIDI išėjimas LINE įėjimas LINE išėjimas 2x ausinių lizdas (6,3 mm jungtis) A tipo USB B tipo USB Sustain pedalas



ĀTRĀ LIETOŠANAS PAMĀCĪBA
GEWA UP540



SATURS

1	DROŠĪBAS INFORMĀCIJA	294
1.1	Drošības informācija	294
1.2	Lietošana paredzētajā veidā	295
1.3	Nepareiza lietošana - piemēri	295
1.4	Piesardzības pasākumi	296
1.5	CE zīme	297
1.6	Atkritumu iznīcināšana	297
2	PIEGĀDES APJOMS	298
3	MONTĀŽAS INSTRUKCIJAS	299
4	PIRMIE PĒDĒJIE KĀPI	302
4.1	Jūsu digitālo klavieru vadības ierīces	302
4.2	Vadības pogas un pedāļi	303
4.3	Spēļu galdi / savienojumi / apakšējā daļa	304
5	KOMISIJAS	306
5.1	Barošanas avots	306
5.2	Pedāļa pieslēgšana	307
5.3	Ieslēgšana un izslēgšana	308
5.4	Skaļuma regulēšana	308
6	SKAŅAS ATLASE	309
6.1	Skaņu kategorijas un skaņas	309
7	METRONOM	310
8	BLUETOOTH	310
9	KLAVIERU TĀLVADĪBAS PULTS LIETOTNE	311
9.1	Savienojuma lietotne	311
10.	IECIENĪTĀKĀS SKAŅAS	312
10.1	Iecienītāko skaņu atlase	312
11.	TEHNISKIE DATI	313

Cienījamais klients,

Paldies, ka izvēlējāties GEWA digitālās klavieres! Jūs esat izvēlējis augstas kvalitātes digitālās klavieres, kas sniegs Jums iespaidīgu skaņas pieredzi un lielu prieku.

Papildu funkcijas paplašina jūsu digitālo klavieru iespējas tālu ārpus klavierspēles.

Jūsu drošība mums ir ļoti svarīga!

Tādēļ, lūdzu, uzmanīgi izlasiet drošības informāciju un precīzi to ievērojiet. Saglabājiet šo lietošanas instrukciju drošā vietā un nododiet to attiecīgajam lietotājam.

1

DROŠĪBAS INFORMĀCIJA

Ražotājs nav atbildīgs par miesas bojājumiem vai īpašuma bojājumiem, kas radušies nepareizas ierīces lietošanas rezultātā!



PIEZĪME

Izmantojiet savas digitālās klavieres tikai saskaņā ar šeit minētajiem noteikumiem!

1.1

DROŠĪBAS INFORMĀCIJA

Šajā lietošanas instrukcijā bīstamības un norādījumu apzīmēšanai ir izmantoti šādi simboli.

Bīstamības līmenis	Simbols	Nozīme	Definīcija
Smagi ievainojumi		BRĪDINĀJUMS	Smagi līdz letāli ievainojumi, ja tos ignorē
Nopietni ievainojumi elektriskās strāvas trieciena dēļ		BRĪDINĀJUMS	Papildinājums marķējumam par elektrošoka briesmām.
Nelieli ievainojumi un īpašuma bojājumi		UZMANĪBU	Ja netiek ievēroti drošības norādījumi, var tikt gūti viegli ievainojumi un/vai bojāts īpašums.
Padoms		PIEZĪME	Svarīga informācija par ierīces lietošanu
Padoms		TIP	Lietošanas padomi

1.2 LIETOŠANA PAREDZĒTĀJĀ VEIDĀ

Digitālās klavieres ir paredzētas lietošanai sausās telpās.

- Var pieslēgt ierīces audio atskaņošanai (kā ievadi vai izvadi) vai datu pārraidei. Tomēr jāievēro attiecīgās tehniskās specifikācijas (sk. sadaļu "Tehniskie dati").
- Elektrisko savienojumu drīkst veikt tikai ar pareizi uzstādītiem barošanas avotiem. Uz nomināļplāksnītes norādītajam elektrotīkla spriegumam jāatbilst elektrotīkla spriegumam lietošanas valstī.
- Digitālās klavieres drīkst lietot tikai sākotnējā piegādes stāvoklī, kā aprakstīts turpmāk. Jebkāda veida modifikācijas nav atļautas, un tās uzreiz anulē garantiju.
- Digitālās klavieres jāuzstāda uz droši nostiprinātām, stabilām un līdzinām grīdām vai platformām, kas ir piemērotas to svaram.

1.3 NEPAREIZA LIETOŠANA - PIEMĒRI:

- Lietošana ārā vai lietus laikā
- Lietošana mitrās telpās
- pieslēgšana nepareizam barošanas spriegumam vai nepareizi uzstādītiem barošanas avotiem.
- Lietošana tiešā elektrisko vai elektronisko ierīču, piemēram, stereo sistēmu, televizoru, radioaparātu vai mobilo tālrunu, tuvumā.
- Šīs ierīces var radīt traucējumus un pasliktināt skaņas kvalitāti.
- Skaņas kvalitāti var pasliktināt arī pārāk gari elektriskā savienojuma kabelji.
- Transportēšana un uzstādīšana vietās vai transportlīdzekļos ar spēcīgu vibrāciju, putekļu iedarbību un spēcīgu karstumu (piemēram, tiešos saules staros).



PIEZĪME

Ražotājs neuzņemas atbildību par bojājumiem, kas radušies šādu iemeslu dēļ:

- drošības instrukciju neievērošana
- Nepareiza apiešanās ar ierīci
- Lietošana kopā ar pievienotām ierīcēm, kas neatbilst turpmāk uzskaitītajiem tehniskajiem datiem.

1.4 PIESARDZĪBAS PASĀKUMI

Vienmēr ievērojiet šeit minētos piesardzības pasākumus. Piesardzības pasākumu neievērošana var radīt nopietnas sekas:

- nopietni ievainojumi vai pat letāli nelaimes gadījumi
- Elektriskās strāvas triecieni
- Tssavienojums
- Bojājumi
- ugunsgrēks

Iespējami arī citi apdraudējumi, tāpēc šis nav izsmelošs saraksts.



BRĪDINĀJUMS



Nāvējoši elektriskās strāvas triecieni

- Pat nelielas elektriskās strāvas var izraisīt nopietnas traumas un izraisīt nāvi!
- Nekad neatveriet digitālās klavieres.
- Nekad neizmantojiet bojātus strāvas kabelus.
- Izvietojiet tīkla kabeli tā, lai to nevarētu sabojāt.
- Nekad nenovietojiet uz pults traukus ar ūdeni vai šķidrumiem (vāzes, glāzes utt.).
- Neleļiet ūdeni vai šķidrumus digitālajās klavierēs vai klaviatūrā.
- Nekad neīrīet digitālās klavieres ar mitru drānu.
- Nekad neievietojiet un neizvelciet tīkla kontaktdakšu no kontaktligzdas ar slapjām rokām. Nekad nevelciet kabeli, jo tas var to sabojāt.
- Ja digitālajās klavierēs nejauši iekļūst šķidrums, nekavējoties atvienojiet tās no tīkla. Pēc tam digitālās klavieres pārbaudiet GEWA klientu apkalpošanas centrā.

LV



BRĪDINĀJUMS

Par neparastiem notikumiem

- Izslēdziet digitālās klavieres vai izvelciet strāvas kontaktdakšu, ja:
 - digitālo klavieru lietošanas laikā pēkšņi pazūd skaņa,
 - digitālās klavieres rada neparastu smaku vai dūmus.
- Šādā gadījumā digitālās klavieres pārbaudiet GEWA klientu apkalpošanas centrā.



BRĪDINĀJUMS

Ugunsdrošība

- Atklāta liesma, piemēram, sveces vai eļļas lukturi, var apgāzties un izraisīt ugunsgrēku.
- Nekad nenovietojiet uz digitālajām klavierēm priekšmetus ar atklātu liesmu!



UZMANĪBU

Digitālo klavieru bojājumi

- Neatbilstošs elektriskais spriegums var sabojāt digitālās klavieres.
- Izmantojiet digitālās klavieres tikai pieļaujamā sprieguma diapazonā (kā norādīts uz attiecīgās nominālpāksnītes).
- Izmantojiet tikai komplektā iekļauto elektrotīkla kabeli.
- Nekādā gadījumā nelieciet tīkla kabeli siltuma avotu, piemēram, radiatoru vai radiatoru sildītāju, tuvumā.
- Nedrīkst lieki saliekt vai pārlieku salocīt tīkla kabeli, kā arī citādi to bojāt.
- Izvietojiet tīkla kabeli tā, lai neviens nevarētu uz tā uzkāpt, paklupt vai pār to kaut ko pārvilkt.
- Nenovietojiet uz tīkla kabeļa nekādus priekšmetus.
- Regulāri pārbaudiet tīkla kontaktdakšu un notīriet no tās putekļus vai netīrumus.



UZMANĪBU



Digitālo klavieru bojājumi negaisa dēļ

- Pērķona negaiss var radīt elektriskos pārspriegumus, kas var sabojāt elektroierīces.
- Pērķona negaisa laikā vai tad, ja ierīce netiek ilgstoši lietota (ceļojuma laikā), atvienojiet tīkla kontaktdakšu no kontaktlīdzes.

1.5

CE MARK

Šī ierīce atbilst ES direktīvu prasībām: **Directive 2014/53/EU**

EN55032: 2015

EN55035: 2017+A11:2020

EN61000-3-2: 2014

EN61000-3-3: 2013

EN301489-17: V3.2.4

EN62368-1: 2014+A1:2017

Atbilstību iepriekš minētajām direktīvām apstiprina CE zīme uz ierīces. Atbilstības deklarāciju var apskatīt šādā adresē:

GEWA music GmbH, Oelsnitzer Str. 58, 08626 Adorf, VĀCIJA



1.6

DISPOSAL



Lai atbrīvotos no vecās ierīces, nogādājiet to sadzīves atkritumu savākšanas punktā (piemēram, atkritumu izvešanas uzņēmumā, pārstrādes centrā).

Blakus esošais simbols nozīmē, ka vecā ierīce jāizmet atsevišķi no sadzīves atkritumiem. Saskaņā ar Elektrisko un elektronisko iekārtu likumu veco ierīču īpašniekiem ir juridisks pienākums vecās elektriskās un elektroniskās iekārtas utilizēt atsevišķi.

Lūdzu, palīdziet un dodiet savu ieguldījumu vides aizsardzībā, neizmetot veco ierīci kopā ar sadzīves atkritumiem.

2.

PIEGĀDES APJOMS

Pirms montāžas uzsākšanas pārbaudiet iepakojuma saturu, lai pārliecinātos par tā pilnīgumu.

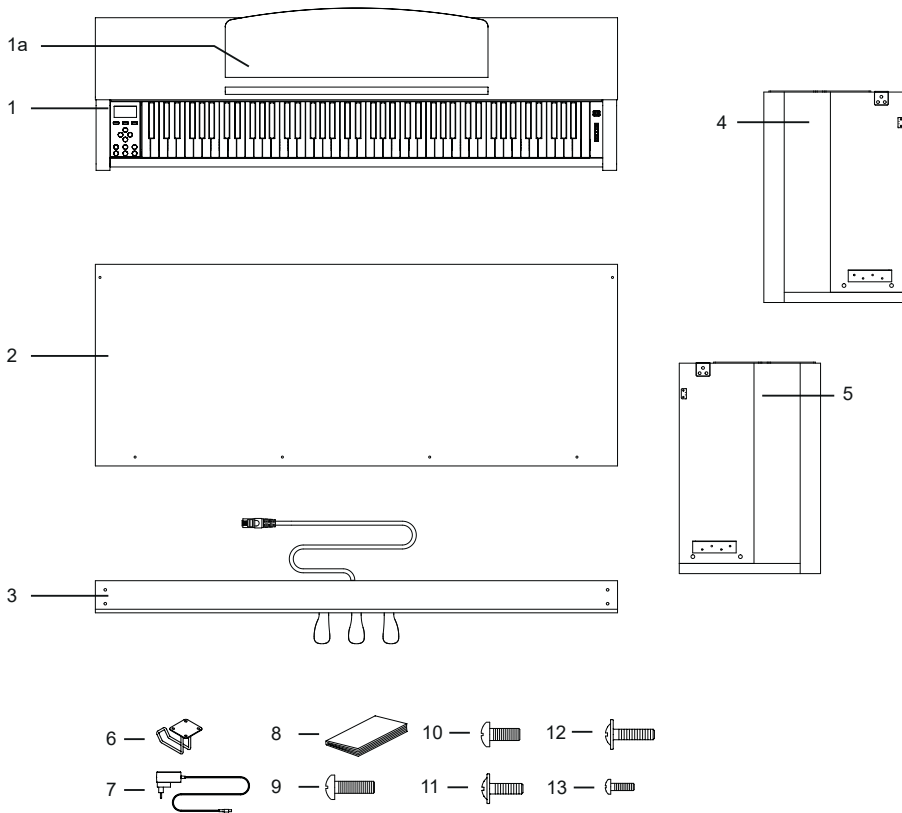

Pozīcija	Apzīmējums	Daudzums
1	Konsole ar tastatūru un tastatūras vāciņu	1
1a	Mūzikas glabāšana	1
2	Aizmugurējais panelis	1
3	Pedalboard	1
4	Kreisais sānu panelis	1
5	Sānu panelis pa labi	1
6	Austiņu turētājs	1
7	Barošanas bloks	1
8	Ātrās palaišanas ceļvedis	1
9	Skrūve ar Phillips galvu M6 x 25	4
10	Skrūve ar Phillips galvu M6 x 16	4
11	Phillips skrūve ar plakanu galvu M4 x 16	2
12	Phillips skrūve ar plakanu galvu M4 x 20	4
13	Phillips skrūve M4 x 12	4

3.

MONTĀŽAS INSTRUKCIJAS

Šajā sadaļā uzzināsiet, kā pareizi iestatīt digitālās klavieres.

Lai veiktu montāžu, jums būs nepieciešami šādi piederumi:

- 2. izmēra Phillips skrūvgriezis
- Vēl viena persona



PIEZĪME

Nepievelciet Phillips skrūves, kamēr visas digitālās klavieres daļas nav iepriekš samontētas un izlīdzinātas.

Lai samontētu jaunās digitālās klavieres:

Pievienojiet pedāļu paneli (3) sānu paneļiem (4 un 5). Šim nolūkam izmantojiet Phillips skrūves (9).

2. Pēc tam piestipriniet aizmugurējo paneli (2) pie pedālplāksnes, izmantojot 4 skrūves ar plakanu galvu (12) un divas skrūves (11) pie sānu paneļiem.

4 Pēc tam konsolu (1) var novietot no augšas. Pārliecinieties, ka konsole ir pareizi novietota uz sānu paneļu metāla kronšteiniem. Pēc tam konsole jāpieskrūvē no apakšas, izmantojot 4 Phillips skrūves (10).

5) Saskaņojiet digitālās klavieres un pievilciet visas skrūves.

6 Visbeidzot piestipriniet austiņu turētāju pie konsoles apakšējās daļas. Šim nolūkam izmantojiet atlikušās 4 skrūves (14).

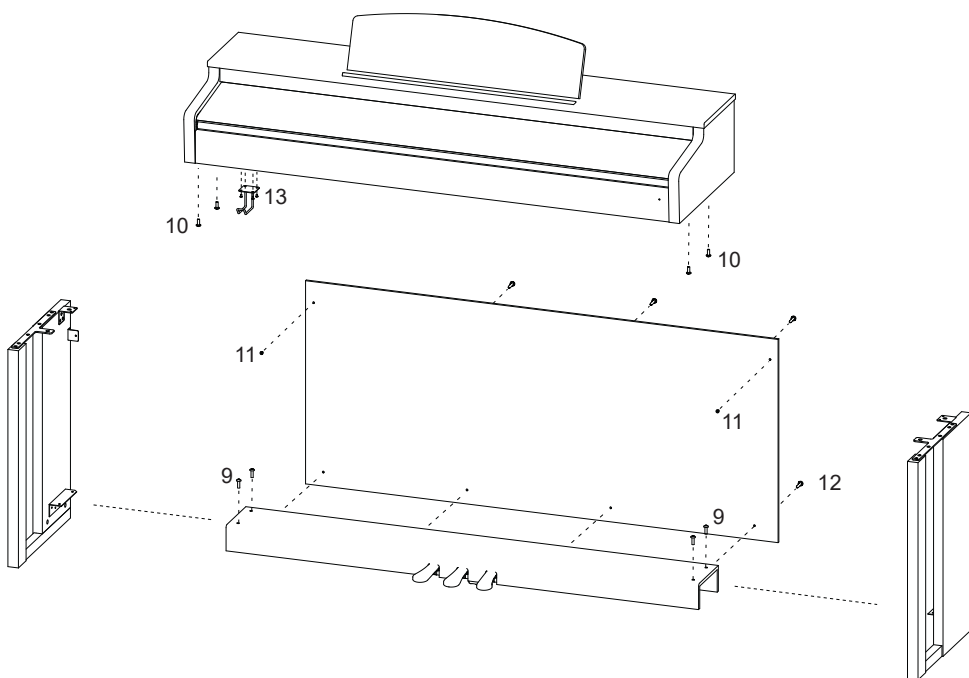

6. pievienojiet pedāļa kabeli un barošanas bloku savienojumiem, kas atrodas konsoles aizmugurē (1).

7 Mūzikas atpūtas iestatīšana.

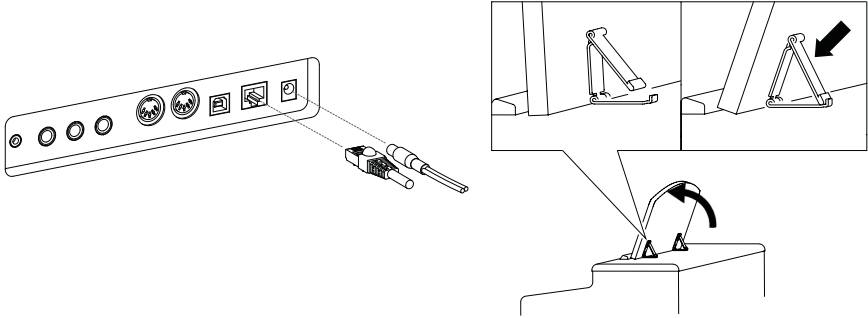

UZMANĪBU

TASTATŪRAS VĀKA ATVĒRŠANA

Lai atvērtu tastatūras vāku, vienmēr izmantojiet abas rokas.

Atveriet tastatūras vāku, kā parādīts diagrammā. Lai to aizvērtu, rīkojieties pretējā secībā.

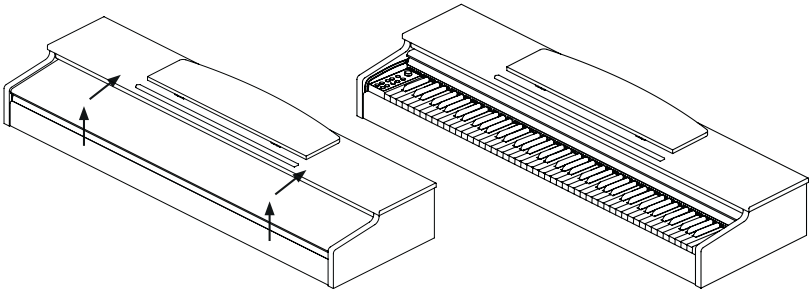

PIEZĪME

LIETOŠANA AR TASTATŪRAS STATĪVU

Digitālās klavieres ir iespējams izmantot arī uz klaviatūras statīvu (nav iekļauts komplektā) bez komplektā iekļautās konsoles. Pārlicinieties, ka statīvs ir stabils, un novietojiet digitālās klavieres tā vidū. Ja iespējams, statīvs nedrīkst aizsegst skaļruņus klavieru apakšpusē. Konsoles apakšpusē ir 6,3 mm jack ligzda, lai pieslēgtu tirdzniecībā pieejamu sustain/damper pedāli. Tā ir marķēta kā Sustain.

4.

PIRMIE PĒDĒJIE KĀPI

Šajā sadaļā mēs iepazīstināsim jūs ar digitālo klavieru vadības ierīcēm.

4.1

DIGITĀLO KLAVIERU VADĪBAS IERĪCES

Jūsu GEWA digitālajām klavierēm ir šādas vadības ierīces:

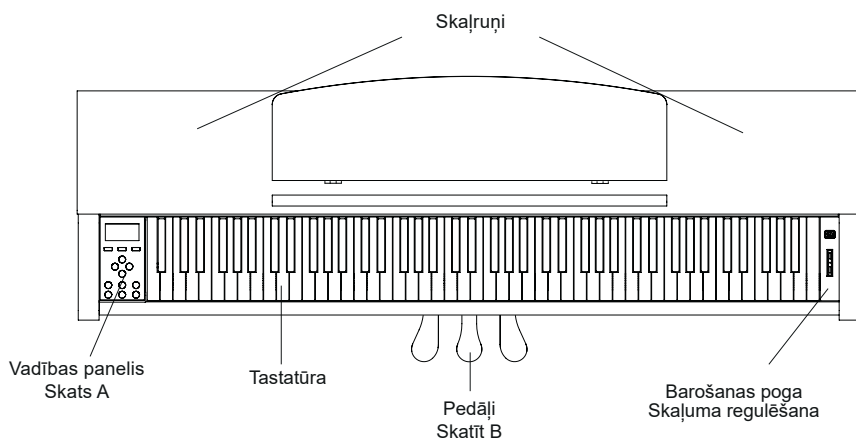

4.2 VADĪBAS POGAS UN PEDĀĻI

Skatīt A

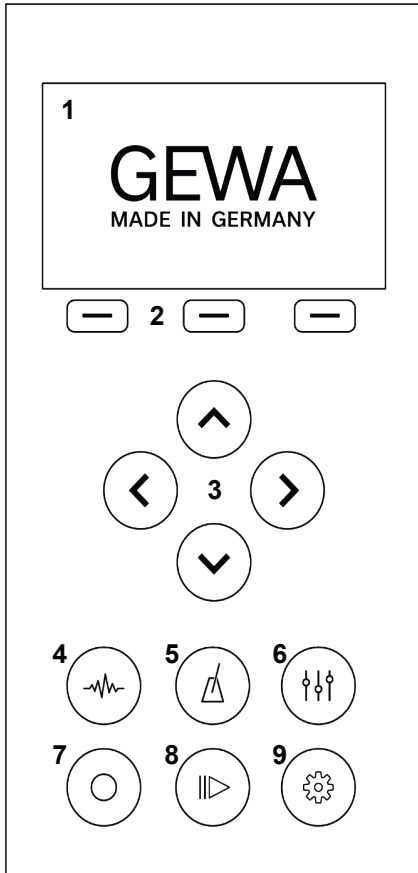

1 - Displejs

Tiek parādīta informācija par veiktajiem iestatījumiem.

2 - Mīksto pogu pogas

Tas ļauj izsaukt displejā piešķirtās funkcijas.

3 - Kursoru taustiņi

Šeit varat pārvietoties pa attiecīgajām funkcijām un veikt iestatījumus.

4 - Skaņas izvēle

Izvēlieties dažādas digitālo klavieru skaņas.

5 - Metronoms

Atveriet metronomu

6 - Ekvalaizera iestatījumi

Veiciet sava instrumenta skaņas atskaņošanas korekcijas.

7 - Ierakstīšana

Atveriet ierakstīšanas apakšizvēlni

8 - Spēlētājs

Atveriet atskaņotāja apakšizvēlni.

9 - Iestatījumi

Veiciet instrumenta iestatījumus.

Forte pedālis (pa labi)

Kad tiek nospiests akustisko klavieru forte jeb sustain pedālis, tiek pacelti visi stīgu amortizatori. Tas nozīmē, ka visas atskaņotās notis turpina skanēt arī pēc taustiņu atlaišanas.

Turklāt arī nespēlēto notu stīgas var brīvi vibrēt, tādējādi tiek stimulētas to rezonanses frekvences. Tādējādi tiek panākta pilnīgāka skaņa. Ar GEWA klavieru pedāļa palīdzību ir iespējama arī puspedāļa spēle. Šajā gadījumā imitētie amortizatori tiek tikai nedaudz pacelti, un atskaņotās notis izskan ātrāk nekā tad, kad pedālis ir nospiests līdz galam.

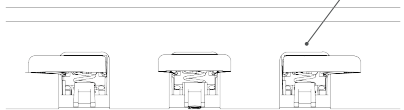

Sostenuto pedālis (centrālais)

Sostenuto pedālim ir līdzīga funkcija kā forte pedālim. Tomēr tiek noturētas tikai tās taustiņu notis, kas ir nospiestas pedāļa nospiešanas brīdī. Visas pārējās notis tiek vājinātas kā parasti.

Klavierspēles pedālis (pa kreisi)

Nospiežot klavieru vai una corda pedāli, tiek simulēta klavieru darbības kustība dažus milimetrus pa labi. Izmainītā āmuru pozīcija rada atšķirīgu toņu krāsu un nedaudz maigāku skaņu.

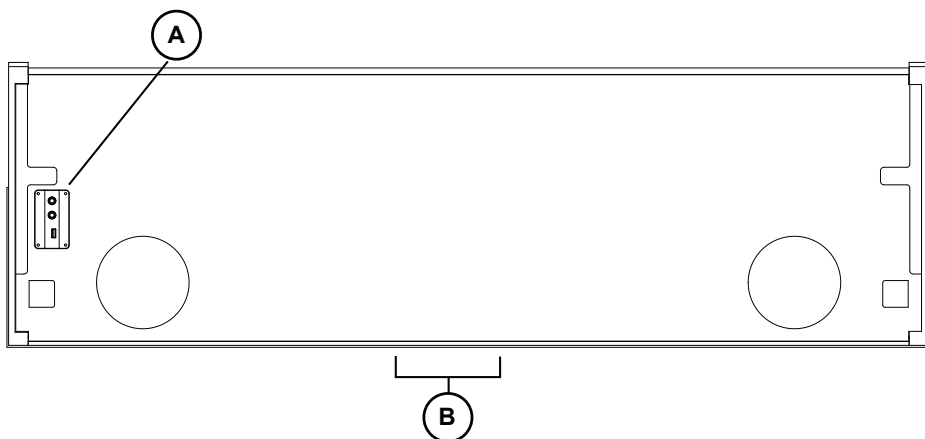

Skatīt A

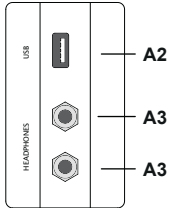

USB IN/OUT

Ja nepieciešams, pievienojiet USB atmiņu vai citu USB ierīci.

Austiņu izejas

Šeit var pieslēgt līdz pat divām austiņām.

Skatīt B

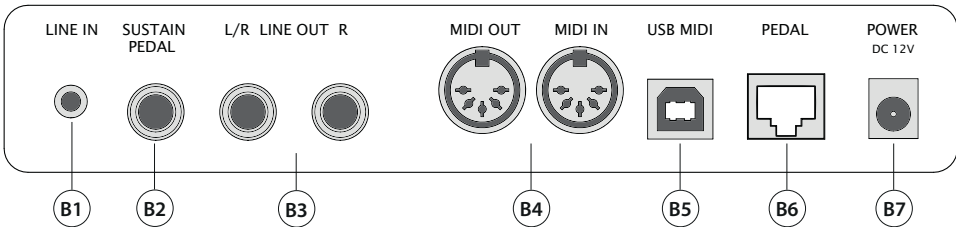

- | | | |
|-----------|--------------------------|--|
| B1 | LINE IN | Šo 3,5 mm jack ligzdu izmanto, lai pieslēgtu ārējos skaņas generatorus (piemēram, MP3 atskaņotājus). |
| B2 | SUSTAIN PEDAL | Pieslēdziet pie pults ārējo sustain pedāli. |
| B3 | LINE OUT | Šis savienojums ir sadalīts kreisajā un labajā stereo kanālā. Savienojiet šīs izejas ar uztvērējierīci (piemēram, pastiprinātāju, ierakstīšanas ierīci, ...), izmantojot 6,3 mm jack kabeli. |
| B4 | MIDI IN / OUT | Šeit pievienojiet MIDI ierīces, lai izmantotu digitālo klavieru MIDI funkcijas. |
| B5 | USB MIDI | Izmantojiet šo savienojumu, lai savienotu digitālās klavieres ar datoru. |
| B6 | PEDAL | Šeit pievienojiet trīskāršā pedāļa pedāļa kabeļa savienojumu. |
| B7 | TĪKLA SAVIENOJUMS | Pievienojiet komplektā iekļauto tīkla adapteri (DC 12V 2,5A) |



5.

KOMISIJAS

Šajā sadaļā uzzināsiet, kā pareizi iestatīt digitālās klavieres.

5.1

BAROŠANAS AVOTS

Vispirms pievienojiet tīkla adaptera kontaktdakšu šādā secībā:

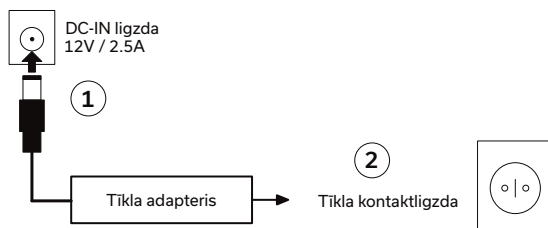

UZMANĪBU

Lūdzu, izmantojiet tikai piegādes komplektācijā iekļauto elektrotīkla adapteri. Nepareiza adaptera lietošana var sabojāt instrumentu!



PIEZĪME

Lai atvienotu tīkla adapteri, rīkojieties tieši pretējā secībā. Pirms tīkla kabeļa atvienošanas pārliecinieties, ka instruments ir izslēgts.

ELEKTROTĪKLA ADAPTERIS AR NOŅEMAMU KONTAKTDAKŠU

Piegādes komplektācijā iekļautajam elektrotīkla adapterim ir dažādi kontaktdakšu tipi. Tos var nomainīt atkarībā no lietošanas valsts un tur pieejamajām kontaktligzdām. Rīkojieties šādi:

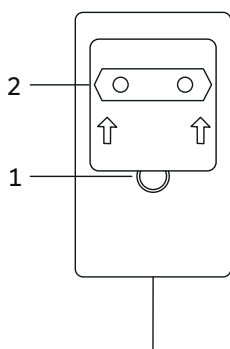

Nospiediet bloķēšanas pogu (1) un turiet to nospiestu. Tīkmēr adaptera plāksni (2) pavelciet uz augšu, lai to noņemtu no barošanas bloka.

Lai izmantotu citu adaptera plāti, ievietojiet to kontaktdakšu vietā un nospiediet to uz leju, līdz fiksācijas poga (1) iespiežas savā vietā.

5.2

SAVIENOT PEDĀLU

Piegādes komplektācijā iekļauto klavieru pedāli pievienojiet šādi:

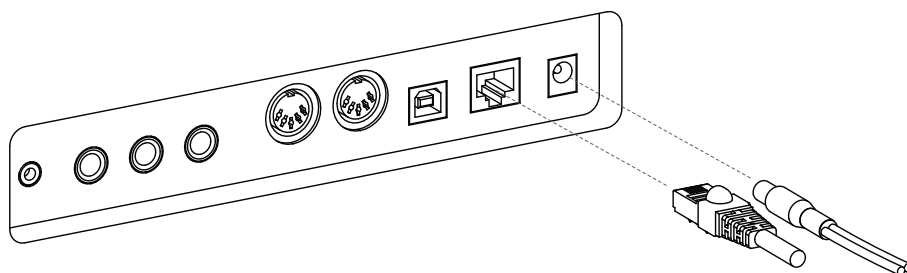

LV

5.3 IESLĒGT UN IZSLĒGT

1. iestatiet skaļuma regulēšanas slēdzi uz kluso režīmu (slīdnis atrodas apakšējā pozīcijā).
2. nospiediet ieslēgšanas pogu instrumenta labajā pusē.
3. nospiediet un turiet ieslēgšanas pogu 3 sekundes, lai izslēgtu klavieres.

Tagad ieslēgšanas pogai vajadzētu pastāvīgi iedegties. Tagad varat iestatīt vēlamo skaļumu, izmantojot skaļuma regulatoru.

5.4 SKAĻUMA IESTATĪŠANA

Skaļumu var regulēt, izmantojot skaļuma regulatoru. Lai palielinātu skaļumu, pavelciet skaļuma regulatoru uz augšu. Pavelciet skaļuma regulatoru uz leju, lai samazinātu skaļumu.



SKAĻUMA REGULĒŠANA

6.

SKAŅU ATLASE

Jūsu digitālajām klavierēm ir 21 dažādas skaņas. Šīs skaņas ir iedalītas dažādās skaņu kategorijās. Šajā nodaļā uzzināsiet, kā piekļūt atsevišķām skaņām.

6.1

SKAŅU KATEGORIJAS UN SKAŅAS

Jūsu digitālajām klavierēm ir piecas dažādas skaņu kategorijas. Šīs kategorijas var izvēlēties, izmantojot bulstaustiņus uz augšu un uz leju. Nospiediet bulstaustiņus Pa kreisi un Pa labi, lai izvēlētajā kategorijā izvēlētos atsevišķas skaņas.

Kategorija	Skaņa
Piano	Modern
Piano	Classic
Piano	Bright
Piano	Upright
Piano	Rock Gr.
Piano	Harpsi
E-Piano	E-Piano 1
E-Piano	E-Piano 2
E-Piano	E-Piano 3
E-Piano	E-Piano 4
Strings and Choir	Strings
Strings and Choir	Choir
Strings and Choir	Synt Str
Strings and Choir	Synt Pad
Organ	Organ 1
Organ	Organ 2
Organ	Organ 3
Others	Guitar
Others	Clavi
Others	Vibra
Others	Accord

7

METRONOM

Jūsu digitālajās klavierēs ir iebūvēts metronoms, kas palīdz atrast un noturēt pareizo ritmu spēlēšanas laikā.

Metronomam ir 7 laika signatūras, un to var regulēt no 32 līdz 250 BPM.

IESLĒGŠANA/IZSLĒGŠANA

Nospiediet metronoma pogu, lai atvērtu metronoma izvēlni. Tagad metronoma poga iedegas. Lai iedarbinātu metronomu, nospiediet funkcionālo pogu F3 - "Start". Lai apturētu metronomu, vēlreiz nospiediet taustiņu F3.

ĀTRUMA MAIŅA

Izmantojiet kursora taustiņus, lai pielāgotu metronoma ātrumu. Izmantojiet kreisās/ labās puses pogas, lai izvēlētos attiecīgo ciparu. To var palielināt vai samazināt par vienu ciparu, izmantojot kursoru pogas uz augšu/ uz leju.

CHANGE TYPE

Lai mainītu laika signatūru, nospiediet labo kursora taustiņu, līdz esat izvēlējies laika signatūru. Lai pārslēgtos starp dažādām laika signatūrām, izmantojiet kursoru pogas uz augšu/ uz leju.

8

BLUETOOTH AUDIO / MIDI

Bluetooth MIDI

Izmantojot Bluetooth MIDI funkciju, varat savienot GEWA digitālās klavieres ar dažādām mācību programmām vai DAW (digitālās audio darba stacijām, piemēram, Logic Pro vai Studio One).

Bluetooth MIDI interfeiss ir vienmēr aktīvs, un jūs varat jebkurā laikā izveidot savienojumu ar digitālajām klavierēm. Mobilajā ierīcē MIDI interfeiss tiek parādīts kā:

GEWA Mid

Lai pieslēgtu klavieres, sekojiet MIDI programmatūras norādījumiem.



MIDI



Pārī savienošanas
kods
4392

Bluetooth AUDIO

Papildus Bluetooth MIDI interfeisam jūsu GEWA digitālajām klavierēm ir arī Bluetooth audio funkcija. Lai aktivizētu Bluetooth audio, rīkojieties šādi:

Nospiediet pogu Settings, lai piekļūtu iestatījumiem.

Nospiediet otro funkciju pogu, lai pārslēgtu klavieres pāra režīmā.

Klavieres tagad ir pārī savienošanas režīmā un gaida, kad tiks savienotas ārējās ierīces. Bluetooth PIN kods: 4392

Pēc veiksmīgas savienošanas pārī tagad varat atskaņot audio failus no gala ierīces savās klavierēs, izmantojot Bluetooth audio interfeisu.

9.

KLAVIERU TĀLVADĪBAS PULTS LIETOTNE

GEWA digitālās klavieres var savienot ar viedtālruni, izmantojot Bluetooth. Papildus standartā funkcijām, izmantojot Bluetooth audio un MIDI interfeisu, papildu iestatījumus var veikt, izmantojot GEWA Piano Remote lietotni.

Šī lietotne ir pieejama vairumam Android un iOS ierīču.

Lai to lejupielādētu, vienkārši sameklējiet "GEWA Piano Remote" lietotņu veikalā vai apmeklējiet mūsu tīmekļa vietni: www.gewakeys.com, lai iegūtu vairāk informācijas.



GEWA Piano Remote
Google Play



GEWA Piano Remote Apple App
Store

9.1

SAVIENOT LIETOTNI

GEWA Piano Remote lietotnē ir pieejamas daudzas papildu iestatījumu iespējas. Piemēram, iecienītāko skaņu, efektu, skaņu kombināciju veidošana, nodarbību atskaņotājs, demo dziesmu ierakstīšanas funkcijas vai piekļuve virtuālajam klaviermeistaram. Pilnīgu funkciju aprakstu var atrast vietnē www.gewakeys.com.

Lai izveidotu savienojumu ar savām GEWA klavierēm, rīkojieties šādi:

1. Pārlicinieties, ka pie klavierēm ir ieslēgts Bluetooth.
2. Palaidiet GEWA Piano Remote lietotni un meklējiet ierīces.
3. noklikšķiniet uz GEWA ierīces, lai izveidotu savienojumu.



PIEZĪME

Android OS nepieciešama piekļuve jūsu atrašanās vietai, lai meklētu tuvumā esošās Bluetooth MIDI ierīces. Meklēšanas procesa laikā iespējotiet piekļuvi atrašanās vietai. GEWA Piano Remote lietotne neuzkrāj nekādus lietotāja datus un NEPIEDOD tos trešām personām.

10.

IECIENĪTĀKĀS SKAŅAS

Jūsu GEWA digitālajām klavierēm ir 6 iecienītākās skaņas. Tās var brīvi definēt GEWA Piano Remote App un jebkurā laikā izsaukt tās, izmantojot instrumentu.

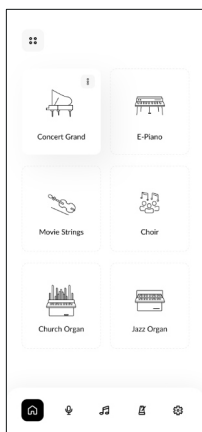

Labajā pusē redzēsiet GEWA Piano Remote lietotnes sākuma ekrānu. Tajā ir 6 flīzes ar simbolu "+" centrā.

Nospiediet simbolu "+", lai izveidotu jaunu iecienītāko skaņu. Katrai iecienītajai skaņai ir pieejamas šādas iestatījumu opcijas:

- Nosaukums
- Skaņa (šeit izvēlieties savu iecienītāko skaņu)
- Efekts (piemēram, koris, tremolo utt.)
- Reverb (definējiet skaņas reverb)
- Metronoms

10.1

ATLASĪT IECIENĪTĀKĀS SKAŅAS

Iecienītākās skaņas tiek automātiski sinhronizētas ar klavierēm un saglabātas tajās. Tāpēc šos iestatījumus var izsaukt jebkurā laikā, pat ja nav izveidots lietotnes savienojums.

Lai izvēlētos iecienītākās skaņas, ritiniet pa skaņu kategorijām, līdz nonākat līdz kategorijai "Izlase". Šeit atradīsiet 6 UP540 iecienītākās skaņas.

11.

TEHNISKIE DATI

Nosaukums	Funkcija
Izmēri W x D x H (ar novietotu mūzikas statīvu), cm	142x44x85 (102)
Svars	53,5 kg
Enerģijas patēriņš Darbība	Maksimāli 75 vati
Tastatūra	88 taustiņi, Ivory Touch Pro, Graded Hammer
Pieskaršanās dinamika	6 iestatījumi (mīksts 1, mīksts 2, vidējs, ciets 1, ciets 2 un nemainīgs)
Pedāļi	Damper, sostenuto un klavieru pedālis
Skaņas avots	GEWA mūzikas paraugi ar četrkāršu stereo slāni
Polifonija	256
Integrēto skaņu skaits	21
Pastiprinātāja nominālā jauda RMS	2x30W
Skaļruņi	2-ceļu sistēma (2x augstfrekvences skaļrunis, 2x vidējā basu skaļrunis)
Ierakstīšanas funkcija	Integrēts 2 celiņu ierakstītājs + USB WAV ierakstīšana
Ierakstīšanas formāts	Standarta MIDI fails / .WAV audio
Savienojumi	Tīkla pieslēguma ligzda MIDI ieeja MIDI izeja LINE ievade LINE izeja 2x austiņu ligzda (6,3 mm jack) A tipa USB B tipa USB Sustain pedālis

HURTIGSTARTVEILEDNING
GEWA UP540



INNHold

1 SIKKERHETSINFORMASJON 318

1.1 Sikkerhetsinformasjon 318

1.2 Brukes som forutsatt 319

1.3 Feil bruk - eksempler 319

1.4 Forebyggende tiltak 320

1.5 CE-merke 321

1.6 Avfallshåndtering 321

2 LEVERINGSOMFANG 322

3 MONTERINGSANVISNING 323

4 FØRSTE STEG 326

4.1 Kontrollene på digitalpianoet ditt 326

4.2 Kontrollknapper og pedaler 327

4.3 Lekebord/tilkoblinger/underside 328

5 IGANGKJØRING..... 330

5.1 Strømforsyning 330

5.2 Koble til pedalen 331

5.3 Slå på og av 332

5.4 Justere volumet 332

6 LYDVALG 333

6.1 Lydkategorier og lyder 333

7 METRONOM 334

8 BLUETOOTH 334

9 PIANO REMOTE APP 335

9.1 Koble til app 335

10. FAVORITTLYDER 336

10.1 Velge favorittlyder 336

11. TEKNISKE DATA 337

Kjære kunde,

Takk for at du har valgt et GEWA digitalpiano! Du har valgt et digitalpiano av høy kvalitet som vil gi deg en imponerende lydopplevelse og mye spilleglede.

Tilleggsfunksjoner utvider mulighetene til ditt digitalpiano langt utover pianospill.

Din sikkerhet er svært viktig for oss!

Les derfor sikkerhetsinformasjonen nøye og følg den nøye. Oppbevar denne bruksanvisningen på et trygt sted, og gi den videre til den aktuelle brukeren.

1

SIKKERHETSINFORMASJON

Produsenten er ikke ansvarlig for personskader eller materielle skader som følge av feilaktig bruk av apparatet!



MERK

Bruk digitalpianoet kun i samsvar med de forskriftene som er oppført her!

1.1

SIKKERHETSINFORMASJON

Følgende symboler brukes i denne bruksanvisningen for å indikere farer og instruksjoner

Farenivå	Symbol	Betydning	Definisjon av
Alvorlige skader		ADVARSEL	Alvorlige til dødelige skader hvis de ignoreres
Alvorlige personskader på grunn av elektrisk støt		ADVARSEL	Tillegg for merking av fare for elektrisk støt.
Mindre personskader og materielle skader		FORSIKTIG	Mindre personskader og/eller materielle skader kan oppstå hvis sikkerhetsinstruksjonene ikke følges.
Hint		MERK	Viktig informasjon om håndtering av enheten
Tips		TIP	Tips om påføring

1.2 BRUK SOM FORUTSATT

Digitalpianoet er beregnet for bruk i tørre rom.

- Det er mulig å koble til enheter for lydavspilling (som inngang eller utgang) eller for datakommunikasjon. De respektive tekniske spesifikasjonene må imidlertid overholdes (se avsnittet "Tekniske data").
- Den elektriske tilkoblingen må kun gjøres til korrekt installerte strømforsyninger. Nettspenningen på typeskiltet må stemme overens med nettspenningen i landet der apparatet skal brukes.
- Digitalpianoet må kun brukes i den opprinnelige leveringstilstanden som er beskrevet nedenfor. Modifikasjoner av noe slag er ikke tillatt og vil umiddelbart gjøre garantien ugyldig.
- Digitalpianoet må settes opp på et sikkert festet, stabilt og plant gulv eller en plattform som er egnet for dets vekt.

1.3 FEILAKTIG BRUK - EKSEMPLER:

- Brukes utendørs eller i regnvær
- Bruk i fuktige rom
- Tilkobling til feil forsyningsspenning eller feil installert strømforsyning.
- Bruk i umiddelbar nærhet av elektriske eller elektroniske apparater som stereoanlegg, fjernsyn, radio eller mobiltelefon.
- Disse apparatene kan forårsake forstyrrelser og forringe lyd kvaliteten.
- For lange elektriske tilkoblingskabler kan også forringe lyd kvaliteten.
- Transport og installasjon på steder eller i kjøretøy med sterke vibrasjoner, støveksponering og sterk varme (f.eks. i direkte sollys).



MERK

Produsenten påtar seg intet ansvar for skader som oppstår som følge av følgende:

- Manglende overholdelse av sikkerhetsinstruksjonene
- Feilaktig håndtering
- Bruk med tilkoblede enheter som ikke samsvarer med de tekniske dataene som er oppført nedenfor

1.4 FOREBYGGENDE TILTAK

Følg alltid de forholdsreglene som er oppført her. Hvis du ikke overholder forholdsreglene, kan det få alvorlige konsekvenser:

- Alvorlige personskader eller til og med dødsulykker
- Elektriske støt
- Kortslutning
- Skader
- brann

Det kan tenkes andre farer, så dette er ikke en uttømmende liste.



ADVARSEL



Dødelige elektriske støt

- Selv lave strømstyrker kan føre til alvorlige personskader og død!
- Digitalpianoet må aldri åpnes.
- Bruk aldri skadede nettkabler.
- Legg nettkabelen på en slik måte at den ikke kan skades.
- Sett aldri beholdere fylt med vann eller væsker (vaser, glass osv.) på konsollet.
- Hell aldri vann eller væsker inn i digitalpianoet eller klaviaturet.
- Rengjør aldri digitalpianoet med en våt klut.
- Sett aldri inn eller ta ut støpselet fra stikkkontakten med våte hender. Dra aldri i kabelen, da dette kan skade den.
- Hvis det ved et uhell kommer væske inn i digitalpianoet, må du straks trekke ut støpselet. Få deretter digitalpianoet kontrollert av ditt GEWA-kundeservicesenter.

NB



ADVARSEL

For uvanlige hendelser

- Slå av digitalpianoet eller trekk ut støpselet hvis:
 - det oppstår et plutselig lydtap mens du bruker digitalpianoet,
 - det digitale pianoet avgir en uvanlig lukt eller røyk.
- I slike tilfeller må du få digitalpianoet kontrollert av GEWAs kundeservicesenter.



ADVARSEL

Brannvern

- Åpen ild, som stearinlys eller oljelys, kan velte og forårsake brann.
- Plasser aldri gjenstander med åpen flamme på digitalpianoet!



FORSIKTIG

Skader på det digitale pianoet

- Upassende elektriske spenninger kan skade digitalpianoet.
- Bruk digitalpianoet kun innenfor det tillatte spenningsområdet (som angitt på typeskiltet).
- Bruk kun den medfølgende nettkabelen.
- Legg aldri nettkabelen i nærheten av varmekilder som radiatorer eller varmerålerer.
- Ikke bøy eller knekk nettkabelen for mye, og ikke skad den på noen annen måte.
- Legg nettkabelen slik at ingen kan trække på den, snuble i den eller trille noe over den.
- Ikke plasser gjenstander på strømkabelen.
- Kontroller nettstøpselet med jevne mellomrom, og fjern støv og smuss.



FORSIKTIG



Skader på digitalpianoet på grunn av tordenvær

- Tordenvær kan generere elektriske overspenninger som kan skade elektriske apparater.
- Trekk støpselet ut av stikkontakten under tordenvær eller når apparatet ikke er i bruk over lengre tid (f.eks. på reise).

1.5

CE-MERKE

Dette apparatet oppfyller kravene i EU-direktivene: **Directive 2014/53/EU**



EN55032: 2015

EN55035: 2017+A11:2020

EN61000-3-2: 2014

EN61000-3-3: 2013

EN301489-17: V3.2.4

EN62368-1: 2014+A1:2017

Overensstemmelse med ovennevnte direktiver bekreftes av CE-merket på enheten.

Samsvarserklæringen kan ses på følgende adresse:

GEWA music GmbH, Oelsnitzer Str. 58, 08626 Adorf, TYSKLAND

1.6

DISPOSITION



For å kaste det gamle apparatet må du levere det til innsamlingsstedet til den kommunale avfallshåndteringsorganisasjonen (f.eks. renovasjonsselskap, gjenvinningscenter).

Symbolet ved siden av betyr at det gamle apparatet må kastes separat fra husholdningsavfallet. I henhold til lov om elektrisk og elektronisk utstyr er eiere av gamle apparater lovpålagt å avhende gammelt elektrisk og elektronisk utstyr separat.

Vær så snill og bidra til å beskytte miljøet ved å ikke kaste det gamle apparatet sammen med husholdningsavfallet.

2.

LEVERINGSOMFANG

Kontroller at innholdet i emballasjen er komplett før du starter monteringen.

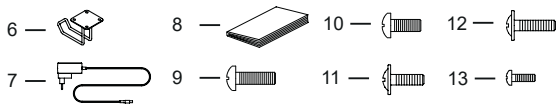
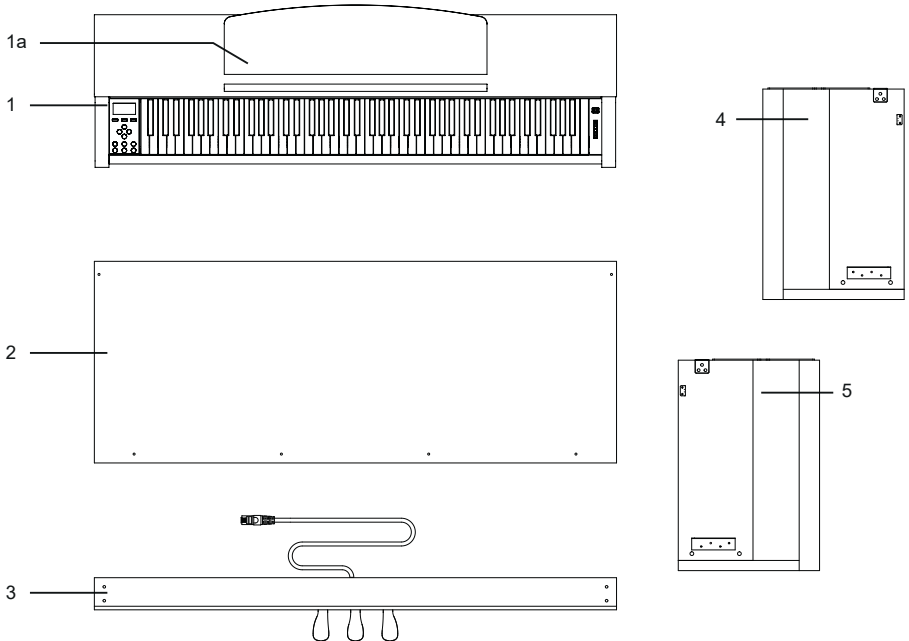

Pos	Betegnelse	Antall
1	Konsoll med tastatur og tastaturdeksel	1
1a	Lagring av musikk	1
2	Bakpanel	1
3	Pedalboard	1
4	Venstre sidepanel	1
5	Sidepanel til høyre	1
6	Hodetelefonholder	1
7	Strømforsyningsenhet	1
8	Hurtigstartveiledning	1
9	Stjerneskrue med panhode M6 x 25	4
10	Stjerneskrue med panhode M6 x 16	4
11	Phillips-skrue med flatt hode M4 x 16	2
12	Phillips-skrue med flatt hode M4 x 20	4
13	Phillips-skrue M4 x 12	4

3.

MONTERINGSANVISNING

I dette avsnittet lærer du hvordan du setter opp digitalpianoet på riktig måte.

Du trenger følgende for monteringen:

- En stjerneskrutrekker i størrelse 2
- En annen person



MERK

Ikke stram stjerneskrueene før alle delene av digitalpianoet er ferdig montert og justert.

Slik monterer du ditt nye digitalpiano:

1. Koble pedalbrettet (3) til sidepanelene (4 og 5). Bruk stjerneskrueene (9) til dette.
2. Fest deretter bakpanelet (2) til pedalbrettet ved hjelp av de 4 flathodede skrueene (12) og de to skrueene (11) til sidepanelene.

MONTERINGSANVISNING

GEWA UP540

4 Deretter kan du plassere konsollen (1) ovenfra. Sørg for at konsollen er plassert riktig på metallbrakettene på sidepanelene. Konsollet må deretter skrues på plass nedenfra ved hjelp av de 4 stjerneskrueene (10).

5) Rett inn digitalpianoet og stram til alle skruene.

6) Til slutt festes hodetelefonholderen på undersiden av konsollet. Bruk de resterende 4 skruene (14) til dette.

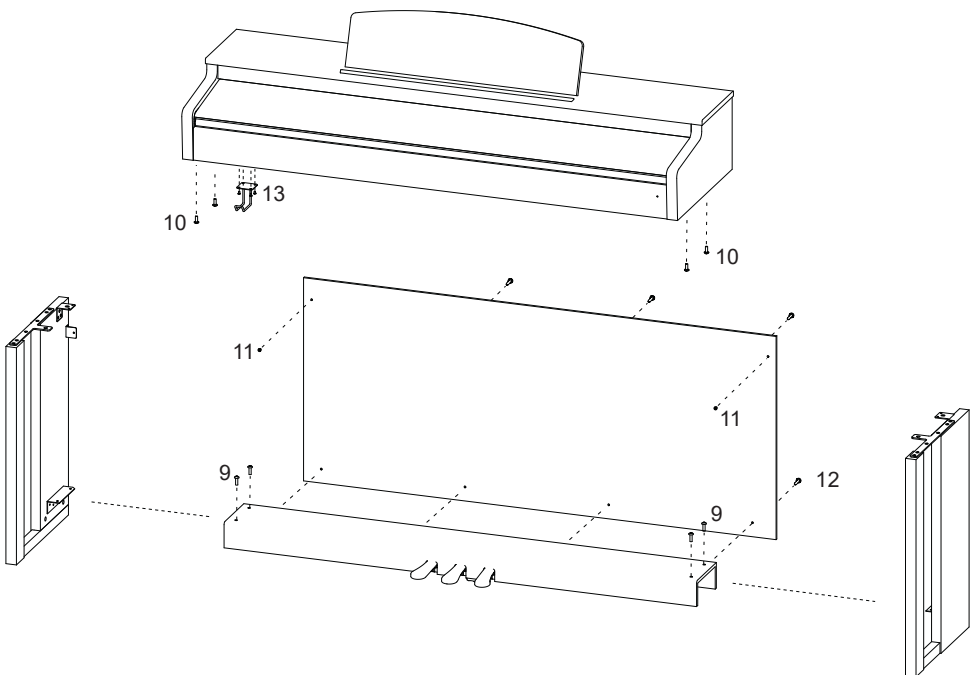

6. Plugg pedalkabelen og strømforsyningsenheten inn i tilkoblingene på baksiden av konsollet (1).

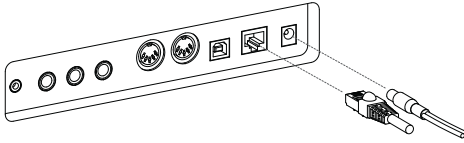

7. Slik konfigurerer du musikkhvilen.

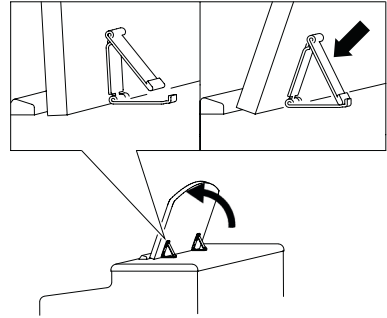

FORSIKTIG

ÅPNE TASTATURDEKSELET

Bruk alltid begge hender når du åpner tastaturdekslet.

Åpne tastaturdekslet som vist i diagrammet. Fortsett i motsatt rekkefølge for å lukke det.

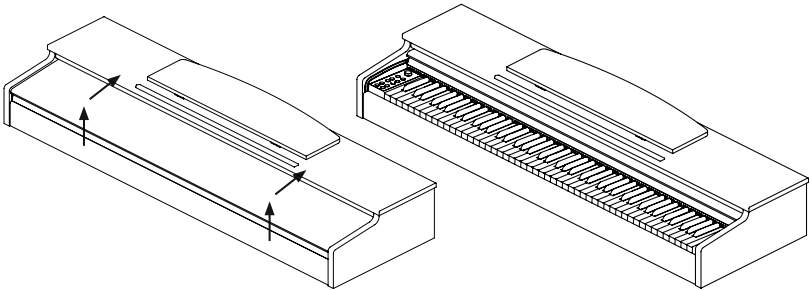

MERK

BRUK MED TASTATURSTATIV

Det er også mulig å bruke digitalpianoet på et keyboardstativ (ikke inkludert) uten den medfølgende konsollen. Sørg for at stativet er stabilt, og plasser digitalpianoet i midten. Stativet bør om mulig ikke dekke over høyttalerne på undersiden av pianoet. På undersiden av konsollet er det en 6,3 mm jack-kontakt for tilkobling av en kommersielt tilgjengelig sustain/damper-pedal. Denne er merket Sustain.

4.

FØRSTE STEG

In diesem Abschnitt machen wir Sie mit den Bedienelementen Ihres Digitalpianos vertraut.

4.1

KONTROLLENE PÅ DITT DIGITALE PIANO

GEWA digitalpianoet ditt har følgende kontroller:

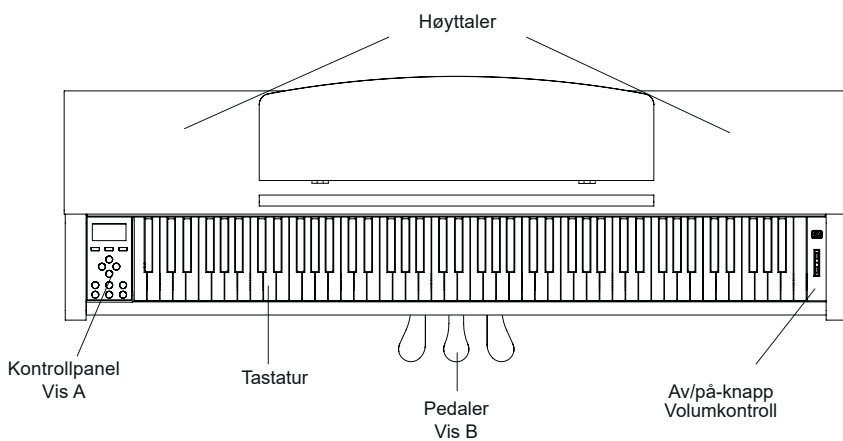

4.2 BETJENINGSKNAPPER OG PEDALER

Vis A

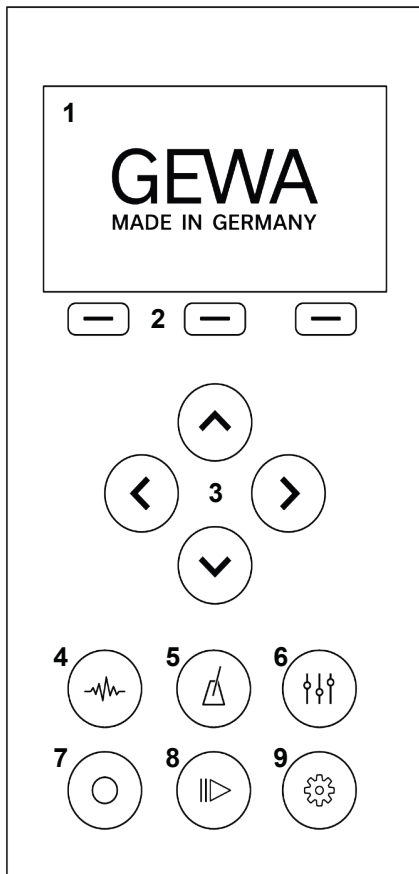

1 - Display

Viser informasjon om innstillingene du har gjort.

2 - Softbuttons

Dette gjør at du kan hente opp funksjoner som er tilordnet i displayet.

3 - Markørtaster

Her kan du navigere gjennom de ulike funksjonene og foreta innstillinger.

4 - Valg av lyd

Velg forskjellige lyder til digitalpianoet ditt.

5 - Metronom

Åpne metronomen

6 - EQ-innstillinger

Foreta justeringer av instrumentets lydgjengivelse.

7 - Innspilling

Åpne undermenyen for opptak

8 - Spiller

Åpne undermenyen for spilleren.

9 - Innstillinger

Foreta innstillinger på instrumentet.

Forte-pedal (høyre)

Når forte- eller sustain-pedalen på et akustisk flygel trykkes ned, heves alle demperne på strengene. Det betyr at alle tonene som spilles, fortsetter å klinge selv etter at tangentene slippes opp.

I tillegg kan strengene til de uspilte tonene også vibrere fritt, slik at resonansfrekvensene deres stimuleres. Dette resulterer i en fyldigere klang. Med pedalen på GEWA-pianoet er det også mulig å spille med halvpedal. I dette tilfellet heves de simulerte demperne bare litt, og tonene som spilles, avtar raskere enn når pedalen trykkes helt ned.

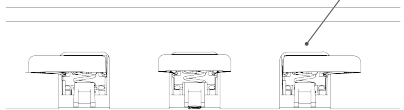

Sostenuto-pedal (midten)

Sostenuto-pedalen har en lignende funksjon som forte-pedalen. Det er imidlertid bare tonene på de tangentene som er trykket ned i det øyeblikket pedalen trykkes ned, som blir holdt igjen. Alle andre toner dempes som normalt.

Pianopedal (venstre)

Når du trykker på piano- eller una corda-pedalen, simuleres det at klavertrakturen flyttes noen millimeter mot høyre. Den endrede plasseringen av hammerne gir en annen klangfarge og en litt mykere klang.

4.3

SPILLEBORD / TILKOBLINGER / UNDERSIDEN

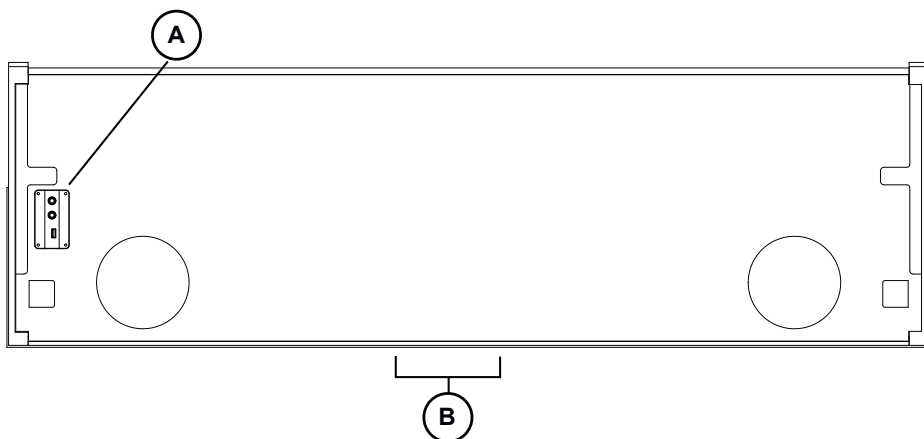

Vis A

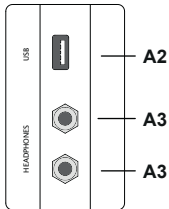

USB IN/OUT

Koble til en USB-minnepinne eller annen USB-enhet her hvis det er nødvendig.

Utganger for hodetelefoner

Du kan koble til opptil to hodetelefoner her.

Vis B

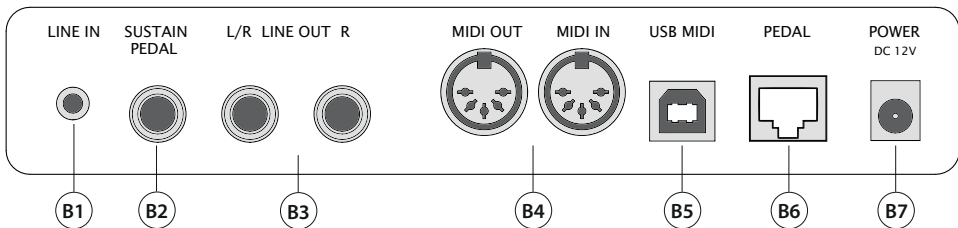

- | | | |
|-----------|----------------------------|--|
| B1 | LINE IN | Denne 3,5 mm-kontakten brukes til å koble til eksterne lydgeneratorer (f.eks. MP3-spillere). |
| B2 | SUSTAIN PEDAL | Koble en ekstern sustainpedal til konsollet. |
| B3 | LINE OUT | Denne tilkoblingen er delt inn i venstre og høyre stereokanal. Koble disse utgangene til en mottakerenhet (f.eks. forsterker, opptaksenhet, ...) via en 6,3 mm jack-kabel. |
| B4 | MIDI IN / OUT | Her kobler du til MIDI-enheter for å bruke MIDI-funksjonene til digitalpianoet. |
| B5 | USB MIDI | Bruk denne tilkoblingen til å koble digitalpianoet til PC-en. |
| B6 | PEDAL | Koble til pedalkabelen til trippelpedalenheten her. |
| B7 | NETTVERKSTILKOBLING | Koble til den medfølgende strømadapteren (DC 12V 2,5A) |

NB

5. IGANGKJØRING

I dette avsnittet lærer du hvordan du setter opp digitalpianoet riktig.

5.1 STROMVERSORGUNG

Koble først til støpset til strømadapteren i følgende rekkefølge:

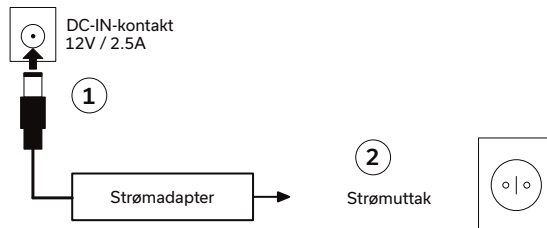

FORSIKTIG

Bruk kun strømadapteren som følger med i leveransen. Bruk av feil adapter kan skade instrumentet!



MERK

For å koble fra nettadapteren, gjør du nøyaktig i motsatt rekkefølge. Sørg for at instrumentet er slått av før du kobler fra nettkabelen.

NETTADAPTER MED AVTAKBAR PLUGG

Strømadapteren som følger med i leveransen, har forskjellige pluggtyper. Disse kan byttes ut avhengig av hvilket land apparatet brukes i og hvilke stikkontakter som er tilgjengelige der. Gå frem på følgende måte:

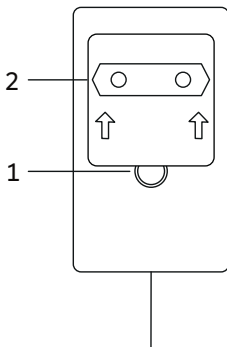

Trykk på låseknappen (1) og hold den inne. I mellomtiden skyver du adapterplaten (2) oppover for å fjerne den fra strømforsyningsenheten.

Hvis du vil bruke en annen adapterplate, setter du den på støpselet og skyver den ned til låseknappen (1) klikker på plass.

5.2

CONNECT PEDAL

Koble til pianopedalen som følger med i leveransen, på følgende måte:

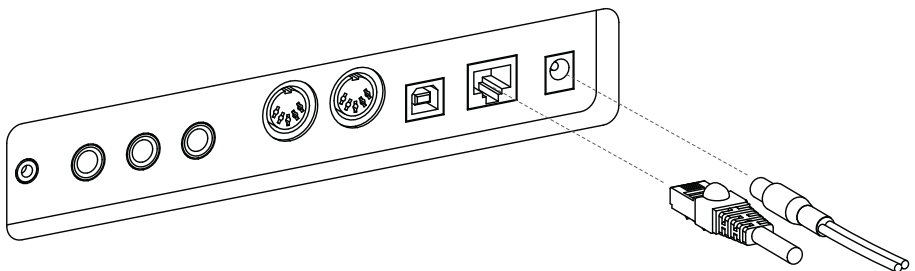

NB

5.3

SLÅ AV OG PÅ

1. Sett volumkontrollen til stille (glidebryteren i nederste posisjon).
2. Trykk på av/på-knappen på høyre side av instrumentet.
3. Trykk og hold inne av/på-knappen i 3 sekunder for å slå av pianoet.

Av/på-knappen skal nå lyse permanent. Du kan nå stille inn ønsket volum ved hjelp av volumkontrollen.

5.4

INNSTILLING AV VOLUMET

Du kan justere volumet ved hjelp av volumkontrollen. Skyv volumkontrollen oppover for å øke volumet. Dra volumkontrollen nedover for å senke volumet.



6.

VELGE LYDER

Digitalpianoet ditt har 21 forskjellige lyder. Disse lydene er tilordnet ulike lyd kategorier. I dette kapittelet lærer du hvordan du får tilgang til de enkelte lydene.

6.1

LYDKATEGORIER OG LYDER

Digitalpianoet ditt har fem forskjellige lyd kategorier. Disse kategoriene kan velges ved hjelp av opp- og ned-pilknappene. Trykk på venstre og høyre piltast for å velge individuelle lyder innenfor den valgte kategorien.

Kategori	Lyd
Piano	Modern
Piano	Classic
Piano	Bright
Piano	Upright
Piano	Rock Gr.
Piano	Harpsi
E-Piano	E-Piano 1
E-Piano	E-Piano 2
E-Piano	E-Piano 3
E-Piano	E-Piano 4
Strings and Choir	Strings
Strings and Choir	Choir
Strings and Choir	Synt Str
Strings and Choir	Synt Pad
Organ	Organ 1
Organ	Organ 2
Organ	Organ 3
Others	Guitar
Others	Clavi
Others	Vibra
Others	Accord

7

METRONOM

Digitalpianoet har en intern metronom som hjelper deg med å finne og holde riktig takt mens du spiller.

Metronomen har 7 taktarter og kan justeres mellom 32 og 250 BPM.

SLÅ PÅ / AV

Trykk på metronomknappen for å åpne metronommenyen. Metronomknappen lyser nå opp. For å starte metronomen trykker du på funksjonsknappen F3 - "Start". For å stoppe metronomen trykker du på F3-knappen igjen.

ENDRING AV HASTIGHET

Bruk piltastene til å justere hastigheten på metronomen. Bruk venstre/høyre-knappene til å velge det tilsvarende sifferet. Du kan øke eller redusere hastigheten med ett siffer ved hjelp av markørknappene opp/ned.

ENDR TYPE

For å endre taktart trykker du på høyre piltast til du har valgt taktart. Bruk opp/ned-markørknappene for å veksle mellom de ulike taktartene.

8

BLUETOOTH AUDIO / MIDI

Bluetooth MIDI

Du kan bruke Bluetooth MIDI-funksjonen til å koble GEWA digitalpianoet til ulike læringsapper eller DAW-er (digital audio workstation, f.eks. Logic Pro eller Studio One).

Bluetooth MIDI-grensesnittet er alltid aktivt, og du kan når som helst koble deg til digitalpianoet ditt. I søket på den mobile enheten din vises MIDI-grensesnittet som:

GEWA Mid

Følg instruksjonene i MIDI-programvaren for å koble til pianoet.



MIDI



Paringskode
4392

Bluetooth AUDIO

I tillegg til Bluetooth MIDI-grensesnittet har GEWA digitalpianoet også en Bluetooth-lydfunksjon. Gjør som følger for å aktivere Bluetooth-audio:

Trykk på knappen Settings for å få tilgang til innstillingene.

Trykk på den andre funksjonsknappen for å sette pianoet i paringsmodus.

Pianoet er nå i paringsmodus og venter på at eksterne enheter skal koble seg til. Bluetooth PIN-kode: 4392

Etter vellykket paring kan du nå spille av lydfiler fra slutteneheten på pianoet via Bluetooth-lydgrensesnittet.

9.

PIANO REMOTE APP

GEWA digitalpiano kan kobles til smarttelefonen din via Bluetooth. I tillegg til standardfunksjonen via Bluetooth-lyd- og MIDI-grensesnittet, kan du også foreta ytterligere innstillinger via GEWA Piano Remote-appen.

Denne appen er tilgjengelig for de fleste Android- og iOS-enheter.

For å laste den ned kan du søke etter "GEWA Piano Remote" i appbutikken eller besøke nettstedet vårt: www.gewakeys.com for mer informasjon.



GEWA Piano Remote på
Google Play



GEWA Piano Remote i Apple
App Store

9.1

CONNECT APP

GEWA Piano Remote-appen gir deg mange ekstra innstillingsmuligheter. For eksempel kan du opprette favorittlyder, effekter, lydkombinasjoner, leksjonsavspiller, funksjoner for opptak av demosanger eller tilgang til den virtuelle pianoteknikeren. Du finner en fullstendig beskrivelse av funksjonene på www.gewakeys.com

For å opprette en forbindelse med GEWA-pianoet ditt, gjør du som følger:

1. Sørg for at Bluetooth er slått på på pianoet.
2. Start GEWA Piano Remote-appen og søk etter enheter.
3. Klikk på GEWA-enheten for å opprette en forbindelse.



MERK

Android OS krever tilgang til posisjonen din for å søke etter Bluetooth MIDI-enheter i nærheten. Vennligst aktiver tilgang til posisjon under søkeprosessen. GEWA Piano Remote-appen lagrer ingen brukerdata og gir dem IKKE videre til tredjeparter.

10.

FAVORITTLYDER

GEWA digitalpiano har 6 favorittlyder. Du kan fritt definere disse i GEWA Piano Remote-appen og når som helst hente dem frem via instrumentet.

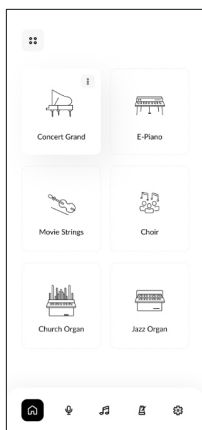

På høyre side ser du startskjermen til GEWA Piano Remote-appen. Denne inneholder 6 fliser med et "+"-symbol i midten. Trykk på +-symbolet for å opprette en ny favorittlyd. Følgende innstillingsalternativer er tilgjengelige for hver favorittlyd:

- Navn
- Lyd (velg favorittlyden din her)
- Effekt (for eksempel chorus, tremolo osv.)
- Etterklang (definer etterklangen for lyden din)
- Metronom

NB

10.1

VELG FAVORITTLYDER

Favorittlydene synkroniseres automatisk med pianoet ditt og lagres der. Du kan derfor når som helst hente frem disse innstillingene, selv uten en eksisterende app-tilkobling.

For å velge favorittlyder blar du gjennom lydkategoriene til du kommer til kategorien "Favourites". Her finner du de 6 favorittlydene til UP540.

11.

TEKNISKE DATA

Navn	Funksjon
Mål B x D x H (med musikkstativ på plass) i cm	142x44x85 (102)
Vekt	53,5 kg
Strømforbruk Drift	Maks. 75 watt
Tastatur	88 tangenter, Ivory Touch Pro, gradert hammer
Berøringsdynamikk	6 innstillinger (Myk 1, Myk 2, Middels, Hard 1, Hard 2 og Konstant)
Pedaler	Demping, sostenuto og pianopedal
Lydkilde	GEWA-musikkseksempler med 4-dobbelt stereolag
Polyfoni	256
Antall integrerte lyder	21
Forsterkerens nominelle RMS-effekt	2x30W
Høytaler	2-veis system (2x diskantøytaler, 2x mellombassøytaler)
Opptaksfunksjon	Integrert 2-sporsopptaker + USB WAV-opptak
Opptaksformat	Standard MIDI-fil / .WAV-lyd
Tilkoblinger	Stikkontakt for tilkobling til strømnettet MIDI-inngang MIDI Out LINE In LINE Out 2x hodetelefonkontakt (6,3 mm jack) USB type A USB type B Sustain-pedal

GUIA DE INÍCIO RÁPIDO
GEWA UP540



ÍNDICE

1	INFORMAÇÕES DE SEGURANÇA	342
1.1	Informações de segurança	342
1.2	Utilizar como pretendido	343
1.3	Utilização incorrecta - exemplos	343
1.4	Medidas de precaução	344
1.5	Marca CE.....	345
1.6	Eliminação de resíduos	345
2	ÂMBITO DA ENTREGA	346
3	INSTRUÇÕES DE MONTAGEM	347
4	PRIMEIROS PASSOS	350
4.1	Os controlos do seu piano digital	350
4.2	Botões e pedais de controlo	351
4.3	Mesas de jogo / ligações / parte inferior	352
5	COMISSIONAMENTO	354
5.1	Alimentação eléctrica.....	354
5.2	Ligar o pedal	355
5.3	Ligar e desligar.....	356
5.4	Ajustar o volume	356
6	SELECÇÃO DE SOM	357
6.1	Categorias de som e sons	357
7	METRÓNOMO	358
8	BLUETOOTH	358
9	APLICAÇÃO DE PIANO À DISTÂNCIA	359
9.1	Ligar a aplicação.....	359
10	SONS FAVORITOS	360
10.1	Seleção de sons favoritos	360
11	DADOS TÉCNICOS	361

Caro cliente,

Obrigado por ter escolhido um piano digital GEWA! Escolheu um piano digital de alta qualidade que lhe proporcionará uma experiência sonora impressionante e muito prazer.

As funções adicionais alargam as possibilidades do seu piano digital muito para além da execução de piano.

A sua segurança é muito importante para nós!

Por isso, leia atentamente as informações de segurança e siga-as à risca. Guarde este manual de instruções num local seguro e entregue-o ao respetivo utilizador.

1

INFORMAÇÕES DE SEGURANÇA

O fabricante não se responsabiliza por danos pessoais ou materiais resultantes de uma utilização incorrecta do aparelho!



NOTA

Utilize o seu piano digital apenas de acordo com os regulamentos aqui listados!

1.1

INFORMAÇÕES DE SEGURANÇA

Neste manual de instruções são utilizados os seguintes símbolos para indicar perigos e instruções

Nível de perigo	Símbolo	Significado	Definição de
Ferimentos graves		AVISO	Lesões graves ou mortais se forem ignoradas
Ferimentos graves devido a choque elétrico		AVISO	Suplemento para a rotulagem do perigo de choque elétrico.
Ferimentos ligeiros e danos materiais		CUIDADO	Se as instruções de segurança não forem respeitadas, podem ocorrer ferimentos ligeiros e/ou danos materiais.
Dica		NOTA	Informações importantes sobre o manuseamento do dispositivo
Dica		DICA	Sugestões de aplicação

1.2 UTILIZAÇÃO CONFORME PREVISTO

O piano digital destina-se a ser utilizado em salas secas.

- Podem ser ligados dispositivos para reprodução de áudio (como entrada ou saída) ou para comunicação de dados. No entanto, as especificações técnicas relevantes devem ser observadas (consulte a secção "Dados técnicos").

- A ligação eléctrica só pode ser feita a fontes de alimentação corretamente instaladas. A tensão de rede indicada na placa de características deve corresponder à tensão de rede do país de utilização.

- O piano digital só pode ser usado nas condições originais de entrega descritas abaixo. Não são permitidas modificações de qualquer tipo e a garantia será imediatamente anulada.

- O piano digital deve ser instalado em pisos ou plataformas bem fixados, estáveis e nivelados, adequados ao seu peso.

1.3 UTILIZAÇÃO INCORRECTA - EXEMPLOS:

- Utilizar ao ar livre ou à chuva

- Utilização em espaços húmidos

- Ligação a uma tensão de alimentação incorrecta ou a fontes de alimentação eléctrica incorretamente instaladas.

- Utilização na proximidade imediata de aparelhos eléctricos ou electrónicos, tais como sistemas estéreo, televisores, rádios ou telemóveis.

- Estes aparelhos podem causar interferências e afetar a qualidade do som.

- Cabos de ligação eléctrica demasiado longos também podem prejudicar a qualidade do som.

- Transporte e instalação em locais ou em veículos com fortes vibrações, exposição a poeiras e forte calor (por exemplo, sob a luz direta do sol).



NOTA

O fabricante não se responsabiliza por danos resultantes dos seguintes factos:

- Não cumprimento das instruções de segurança

- Manuseamento incorreto

- Utilização com aparelhos ligados que não correspondam aos dados técnicos abaixo indicados

1.4 MEDIDAS DE PRECAUÇÃO

Respeite sempre as medidas de precaução aqui indicadas. A inobservância das medidas de precaução pode ter consequências graves:

- Ferimentos graves ou mesmo acidentes mortais
- Choques eléctricos
- Curto-circuitos
- Danos
- Incêndio

São possíveis outros riscos, pelo que esta lista não é exaustiva.



AVISO



Choques eléctricos fatais

- Mesmo correntes eléctricas fracas podem causar ferimentos graves e morte!
- Nunca abra o piano digital.
- Nunca utilize cabos de alimentação danificados.
- Colocar o cabo de alimentação de modo a que não possa ser danificado.
- Nunca coloque recipientes cheios de água ou líquidos (vasos, copos, etc.) sobre a consola.
- Nunca deitar água ou líquidos dentro do piano digital ou do teclado.
- Nunca limpar o piano digital com um pano húmido.
- Nunca insira ou retire a ficha de alimentação da tomada com as mãos molhadas. Nunca puxe pelo cabo, pois pode danificá-lo.
- Se entrar líquido acidentalmente no piano digital, desligue-o imediatamente da tomada. Em seguida, mande verificar o piano digital no seu centro de assistência técnica da GEWA.



AVISO

Para eventos involuáres

- Desligue o piano digital ou retire a ficha da tomada se:
 - houver uma perda súbita de som durante a utilização do piano digital,
 - o piano digital produzir um cheiro ou fumo involuár.
- Neste caso, mande verificar o piano digital no seu centro de assistência técnica GEWA.



AVISO

Proteção contra incêndios

- As chamas abertas, como velas ou candelários a óleo, podem tombar e provocar um incêndio.
- Nunca coloque objectos com chamas abertas em cima do piano digital!



CUIDADO

Danos no piano digital

- Tensões eléctricas inadequadas podem danificar o piano digital.
- Utilize o piano digital apenas dentro da gama de tensões permitida (conforme especificado na respectiva placa de características).
- Utilize apenas o cabo de alimentação fornecido.
- Nunca coloque o cabo de alimentação perto de fontes de calor, tais como radiadores ou aquecedores radiantes.
- Não dobre ou enrole excessivamente o cabo de alimentação e não o danifique de qualquer outra forma.
- Colocar o cabo de alimentação de modo a que ninguém possa pisá-lo, tropeçar nele ou fazer rolar qualquer coisa sobre ele.
- Não colocar objectos sobre o cabo de alimentação.
- Verificar regularmente a ficha de alimentação e remover o pó e a sujidade.



CUIDADO



Danos no piano digital devido a trovoadas

- As trovoadas podem gerar sobretensões eléctricas que podem danificar os aparelhos eléctricos.
- Desligue a ficha da tomada durante trovoadas ou quando não estiver a ser utilizada durante longos períodos (em viagem).

1.5

MARCA CE

Este aparelho está em conformidade com os requisitos das diretivas da UE: **Directive 2014/53/EU**



EN55032: 2015
EN55035: 2017+A11:2020
EN61000-3-2: 2014
EN61000-3-3: 2013
EN301489-17: V3.2.4
EN62368-1: 2014+A1:2017

A conformidade com as diretivas acima referidas é confirmada pela marca CE no aparelho. A declaração de conformidade pode ser consultada no seguinte endereço:

GEWA music GmbH, Oelsnitzer Str. 58, 08626 Adorf, ALEMANHA

1.6



ELIMINAÇÃO

Para eliminar o aparelho usado, dirija-se ao ponto de recolha do seu serviço municipal de recolha de resíduos (por exemplo, empresa de recolha de resíduos, centro de reciclagem).

O símbolo adjacente significa que o aparelho usado deve ser eliminado separadamente do lixo doméstico. De acordo com a Lei dos Equipamentos Eléctricos e Electrónicos, os proprietários de aparelhos antigos são legalmente obrigados a eliminar separadamente os equipamentos eléctricos e electrónicos usados.

Por favor, ajude e contribua para a proteção do ambiente, não eliminando o aparelho usado juntamente com o lixo doméstico.

2.

ÂMBITO DA ENTREGA

Verificar se o conteúdo da embalagem está completo antes de iniciar a montagem.

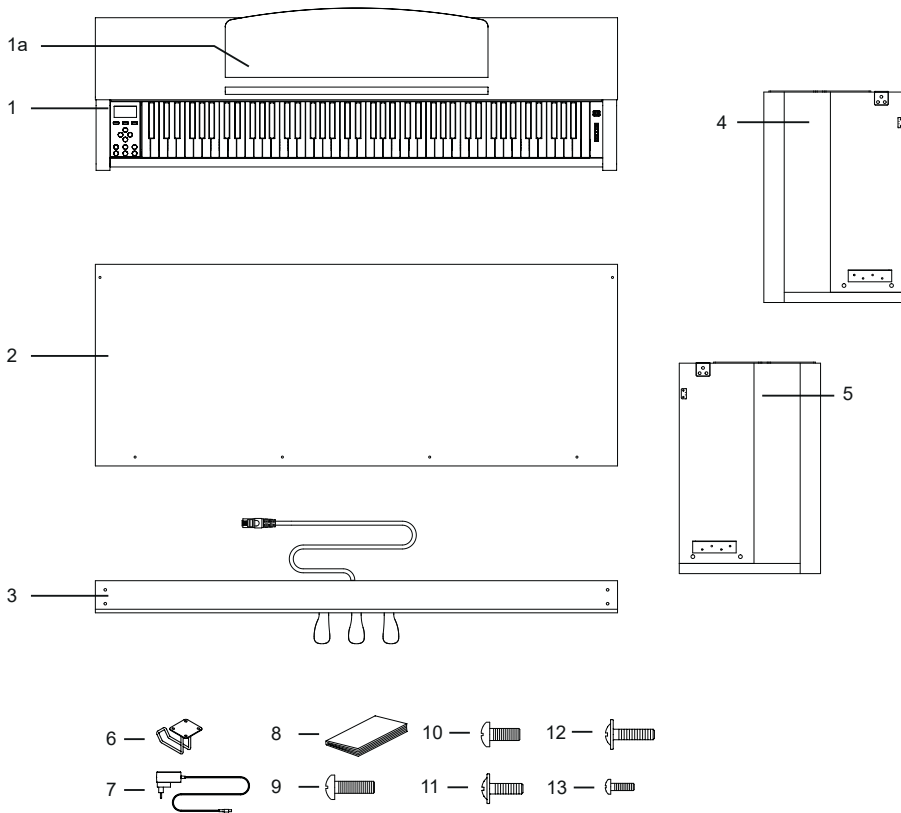

Pos	Designação	Quantidade
1	Consola com teclado e tampa do teclado	1
1a	Armazenamento de música	1
2	Painel traseiro	1
3	Pedalboard	1
4	Painel lateral esquerdo	1
5	Painel lateral direito	1
6	Suporte para auscultadores	1
7	Unidade de alimentação eléctrica	1
8	Guia de início rápido	1
9	Parafuso de cabeça Phillips cabeça de panela M6 x 25	4
10	Parafuso de cabeça Phillips cabeça de panela M6 x 16	4
11	Parafuso Phillips de cabeça chata M4 x 16	2
12	Parafuso Phillips de cabeça chata M4 x 20	4
13	Parafuso Phillips M4 x 12	4

3.

INSTRUÇÕES DE MONTAGEM

Nesta secção, aprenderá a montar corretamente o seu piano digital.

Para a montagem, necessita do seguinte

- Uma chave de fendas Phillips tamanho 2
- Outra pessoa



NOTA

Não aperte os parafusos Phillips até que todas as partes do seu piano digital tenham sido pré-montadas e alinhadas.

Para montar o seu novo piano digital:

1. ligar a placa de pedais (3) aos painéis laterais (4 e 5). Para o efeito, utilize os parafusos Phillips (9).
2. Em seguida, fixe o painel traseiro (2) à pedaleira utilizando os 4 parafusos de cabeça chata (12) e os dois parafusos (11) aos painéis laterais.

4 Em seguida, pode colocar a consola (1) por cima. Certifique-se de que a consola está corretamente posicionada nos suportes metálicos dos painéis laterais. A consola deve então ser aparafusada por baixo, utilizando os 4 parafusos Phillips (10).

5) Alinhe o seu piano digital e aperte todos os parafusos.

6 Finalmente, fixe o suporte dos auscultadores na parte inferior da consola. Utilize os restantes 4 parafusos (14) para o efeito.

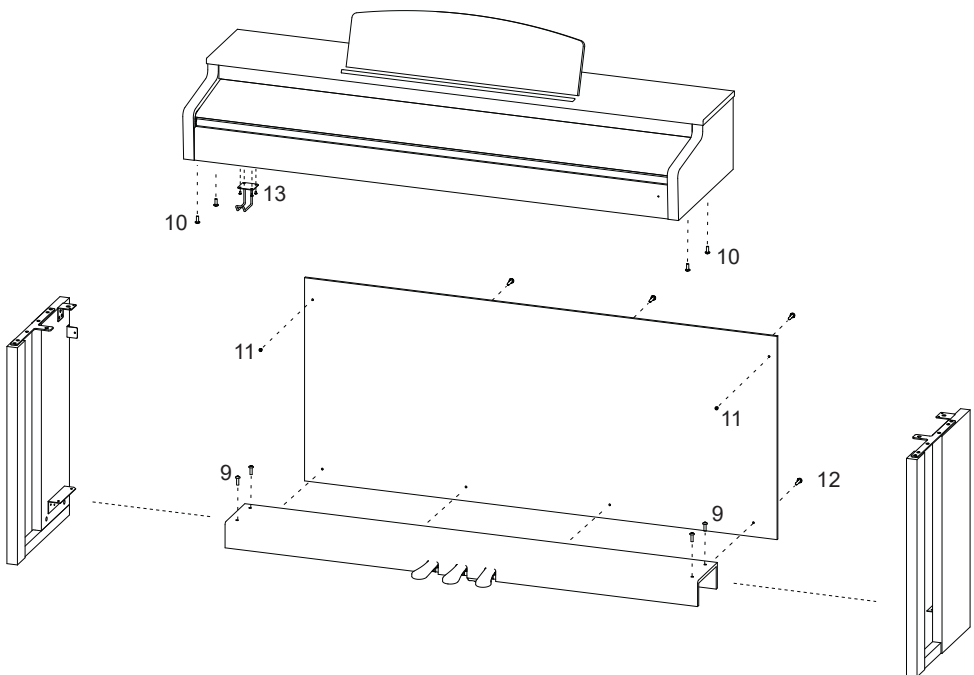

6. Ligue o cabo do pedal e a fonte de alimentação às ligações existentes na parte de trás da consola (1).

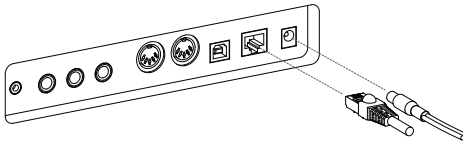

7 Para configurar o repouso musical.

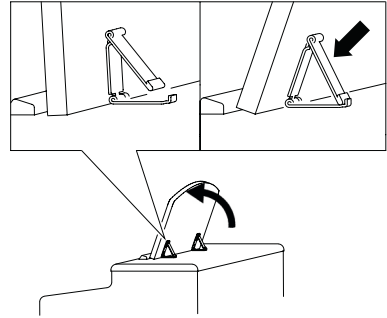

CUIDADO

ABRIR A TAMPA DO TECLADO

Bitte benutzen Sie zum Öffnen der Klaviaturabdeckung stets beide Hände.

Abra a tampa do teclado como indicado no diagrama. Proceder na ordem inversa para a fechar.

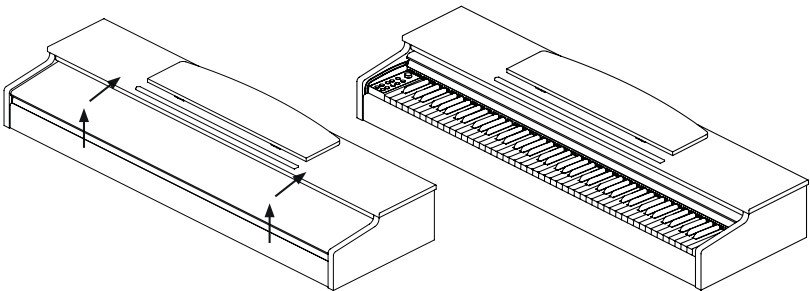

NOTA

UTILIZAÇÃO COM SUPORTE PARA TECLADO

Também é possível utilizar o piano digital num suporte de teclado (não incluído) sem a consola incluída. Certifique-se de que o suporte é estável e coloque o piano digital no centro. Se possível, o suporte não deve cobrir os altifalantes na parte inferior do piano. Existe uma tomada de 6,3 mm na parte inferior da consola para ligar um pedal de sustentação/amortecedor disponível no mercado. Esta tomada está identificada como Sustain.

4.

PRIMEIROS PASSOS

Nesta secção, vamos familiarizá-lo com os controlos do seu piano digital.

4.1

OS CONTROLOS DO SEU PIANO DIGITAL

O seu piano digital GEWA tem os seguintes controlos:

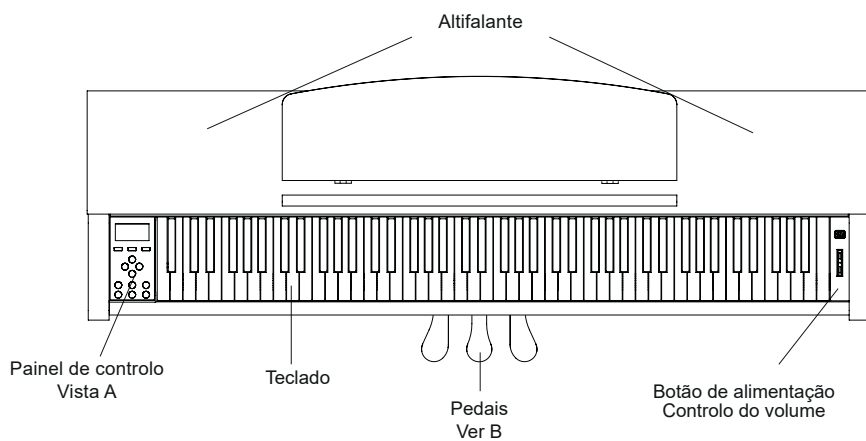

4.2 BOTÕES E PEDAIS DE COMANDO

Ver A

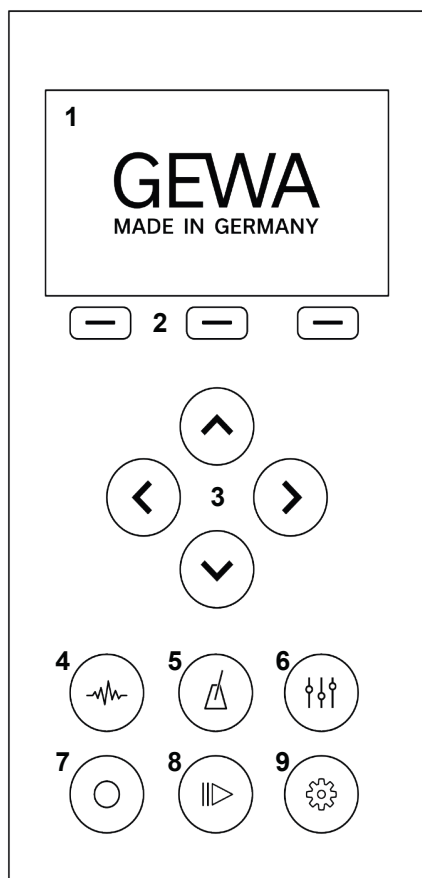

1 - Ecrã

Mostra informações sobre as definições que efectuou.

2 - Botões suaves

Isto permite-lhe chamar as funções atribuídas no visor.

3 - Teclas do cursor

Aqui pode navegar pelas respectivas funções e efetuar definições.

4 - Seleção do som

Selecione diferentes sons para o seu piano digital.

5 - Metrónomo

Abrir o metrónomo

6 - Definições de EQ

Efetuar ajustes na reprodução do som do seu instrumento.

7 - Registo

Abrir o submenu de gravação

8 - Jogador

Abrir o submenu do leitor.

9 - Definições

Efetuar definições no seu instrumento.

Pedal Forte (direita)

Quando o pedal forte ou de sustain de um piano de cauda acústico é premido, todos os amortecedores das cordas são levantados. Isto significa que todas as notas tocadas continuam a soar mesmo depois de as teclas serem soltas.

Para além disso, as cordas das notas não tocadas também podem vibrar livremente, de modo a que as suas frequências de ressonância sejam estimuladas. O resultado é um som mais cheio. Com o pedal do piano GEWA, também é possível tocar a meio pedal. Neste caso, os amortecedores simulados são apenas ligeiramente levantados e as notas tocadas decaem mais rapidamente do que quando o pedal está totalmente premido.



Pedal Sostenuto (centro)

O pedal sostenuto tem uma função semelhante à do pedal forte. No entanto, apenas as notas das teclas que estão pressionadas no momento em que o pedal é premido são sustentadas. Todas as outras notas são atenuadas normalmente.

Pedal de piano (esquerda)

Pressionar o pedal do piano ou uma corda simula mover a ação do piano alguns milímetros para a direita. A mudança de posição dos martelos produz uma cor de som diferente e um som ligeiramente mais suave.

4.3

MESAS DE JOGO / LIGAÇÕES / PARTE INFERIOR

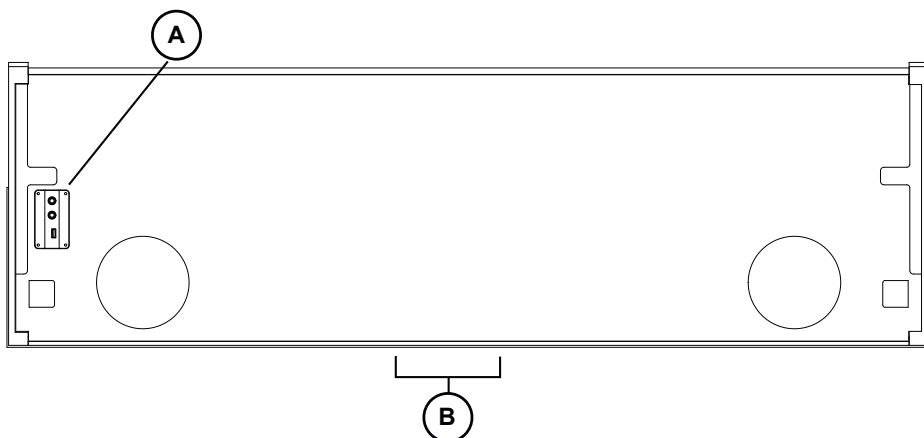

Ver A

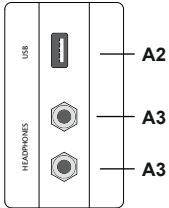

ENTRADA/SAÍDA USB

Se necessário, ligue aqui uma pen USB ou outro dispositivo USB.

Saídas para auscultadores

É possível ligar até dois auscultadores aqui.

Ver B

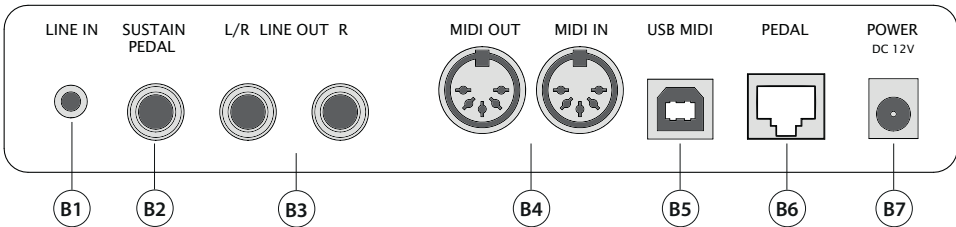

- | | | |
|-----------|------------------------|---|
| B1 | LINE IN | Esta tomada de 3,5 mm é utilizada para ligar geradores de som externos (por exemplo, leitores de MP3). |
| B2 | SUSTAIN PEDAL | Ligue um pedal de sustentação externo à consola. |
| B3 | LINE OUT | Esta ligação está dividida em canais estéreo esquerdo e direito. Ligue estas saídas a um dispositivo recetor (por exemplo, amplificador, dispositivo de gravação, ...) através de um cabo jack de 6,3 mm. |
| B4 | MIDI IN / OUT | Ligue dispositivos MIDI aqui para utilizar as funções MIDI do seu piano digital. |
| B5 | USB MIDI | Utilize esta ligação para ligar o seu piano digital ao seu PC. |
| B6 | PEDAL | Ligue aqui o cabo do pedal da unidade de pedal triplo. |
| B7 | LIGAÇÃO DE REDE | Ligar o adaptador de rede fornecido (DC 12V 2.5A) |

PT

5.

COMISSIONAMENTO

Nesta secção, aprenderá a configurar corretamente o seu piano digital.

5.1 FONTE DE ALIMENTAÇÃO

Em primeiro lugar, ligar a ficha do adaptador de rede pela seguinte ordem:

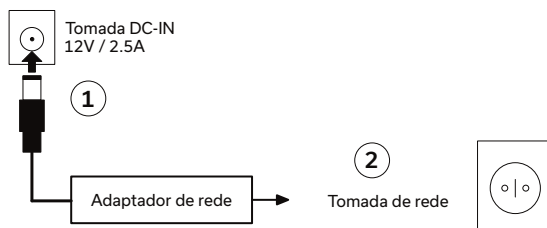

CUIDADO

Utilize apenas o adaptador de rede incluído no âmbito do fornecimento. A utilização de um adaptador incorreto pode danificar o instrumento!



NOTA

Para desligar o adaptador de rede, proceda exatamente pela ordem inversa. Certifique-se de que o instrumento está desligado antes de desligar o cabo de alimentação.

ADAPTADOR DE REDE COM FICHA AMOVÍVEL

O adaptador de rede incluído no âmbito do fornecimento tem diferentes tipos de fichas. Estas podem ser trocadas consoante o país de utilização e as tomadas aí disponíveis. Proceder da seguinte forma:

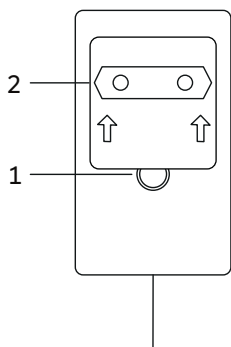

Prima o botão de bloqueio (1) e mantenha-o premido. Entretanto, deslize a placa adaptadora (2) para cima para a retirar da fonte de alimentação.

Para utilizar uma placa adaptadora diferente, insira-a na ficha e empurre-a para baixo até o botão de bloqueio (1) encaixar no lugar.

5.2

LIGAR O PEDAL

Ligar o pedal de piano incluído no volume de fornecimento da seguinte forma:

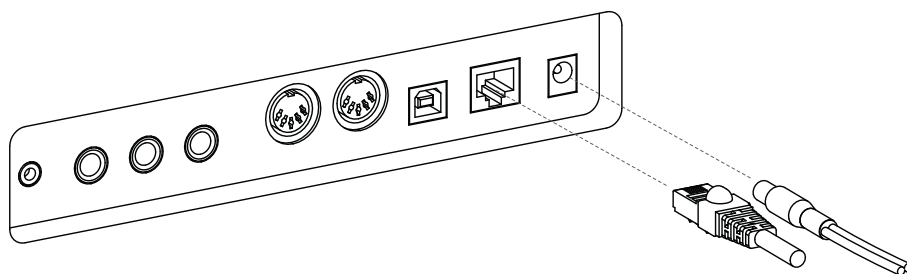

5.3 LIGAR E DESLIGAR

1. Colocar o controlo do volume no modo silencioso (cursor na posição inferior).
2. premir o botão de alimentação no lado direito do instrumento.
3. Prima e mantenha premido o botão de alimentação durante 3 segundos para desligar o piano.

O botão de alimentação deve agora acender-se permanentemente. Pode agora definir o volume desejado utilizando o controlo de volume.

5.4 DEFINIR O VOLUME

Pode ajustar o volume utilizando o controlo do volume. Deslize o controlo do volume para cima para aumentar o volume. Puxe o controlo do volume para baixo para diminuir o volume.



6.

SELECCIONAR SONS

O seu piano digital tem 21 sons diferentes. Esses sons são atribuídos a diferentes categorias de som. Neste capítulo, você aprenderá como acessar sons individuais.

6.1

CATEGORIAS DE SOM E SONS

O seu piano digital tem cinco categorias de som diferentes. Essas categorias podem ser selecionadas usando os botões de seta para cima e para baixo. Prima os botões de seta para a esquerda e para a direita para selecionar sons individuais dentro da categoria selecionada.

Categoria	Som
Piano	Modern
Piano	Classic
Piano	Bright
Piano	Upright
Piano	Rock Gr.
Piano	Harpsi
E-Piano	E-Piano 1
E-Piano	E-Piano 2
E-Piano	E-Piano 3
E-Piano	E-Piano 4
Strings and Choir	Strings
Strings and Choir	Choir
Strings and Choir	Synt Str
Strings and Choir	Synt Pad
Organ	Organ 1
Organ	Organ 2
Organ	Organ 3
Others	Guitar
Others	Clavi
Others	Vibra
Others	Accord

7

METRÓNOMO

O seu piano digital tem um metrónomo interno para o ajudar a encontrar e manter o ritmo certo enquanto toca.

O metrónomo tem 7 compassos e é ajustável entre 32 e 250 BPM.

LIGAR / DESLIGAR

Prima o botão do metrónomo para abrir o menu do metrónomo. O botão do metrónomo acende-se. Para iniciar o metrónomo, prima o botão de função F3 - "Iniciar". Para parar o metrónomo, prima novamente o botão F3.

ALTERAR A VELOCIDADE

Utilize as teclas de cursor para ajustar a velocidade do metrónomo. Utilize as teclas esquerda/direita para selecionar o dígito correspondente. Pode aumentar ou diminuir este valor num dígito utilizando os botões de cursor Para cima/Para baixo.

MUDAR TIPO

Para alterar a fórmula de compasso, prima a tecla de cursor direita até selecionar a fórmula de compasso. Utilize os botões de cursor para cima/para baixo para alternar entre os diferentes compassos.

8

BLUETOOTH AUDIO / MIDI

Bluetooth MIDI

Pode utilizar a função Bluetooth MIDI para ligar o seu piano digital GEWA a várias aplicações de aprendizagem ou DAWs (estações de trabalho de áudio digital, por exemplo, Logic Pro ou Studio One).

A interface MIDI Bluetooth está sempre ativa e pode ligar-se ao seu piano digital em qualquer altura. Na pesquisa do seu dispositivo móvel, a interface MIDI é apresentada como:

GEWA Mid

Siga as instruções do seu software MIDI para ligar o piano.



MIDI



Código de
emparelhamento
4392

ÁUDIO Bluetooth

Para além da interface MIDI Bluetooth, o seu piano digital GEWA dispõe também de uma função áudio Bluetooth. Para ativar o áudio Bluetooth, proceda da seguinte forma:

Premir o botão Definições para aceder às definições.

Premir o segundo botão de função para colocar o piano no modo de emparelhamento.

O piano está agora no modo de emparelhamento e aguarda a ligação de dispositivos externos. PIN Bluetooth: 4392

Após o emparelhamento bem sucedido, pode agora reproduzir ficheiros áudio do dispositivo final no seu piano através da interface áudio Bluetooth.

9.

APLICAÇÃO DE PIANO À DISTÂNCIA

O seu piano digital GEWA pode ser ligado ao seu smartphone através de Bluetooth. Para além da função padrão através da interface Bluetooth áudio e MIDI, também é possível efetuar configurações adicionais através da aplicação GEWA Piano Remote.

Esta aplicação está disponível para a maioria dos dispositivos Android e iOS.

Para descarregar, basta procurar por "GEWA Piano Remote" na loja de aplicações ou visitar o nosso sítio Web: www.gewakeys.com para mais informações.



GEWA Piano Remote no
Google Play



GEWA Piano Remote na Apple
App Store

9.1

LIGAR A APLICAÇÃO

A aplicação GEWA Piano Remote oferece-lhe muitas opções de configuração adicionais. Por exemplo, a criação de sons favoritos, efeitos, combinações de sons, leitor de lições, funções de gravação de canções de demonstração ou acesso ao técnico de piano virtual. Pode encontrar uma descrição completa das funções em www.gewakeys.com

Para estabelecer uma ligação com o seu piano GEWA, proceda da seguinte forma

1. Certifique-se de que o Bluetooth está ativado no seu piano.
2. Inicie a aplicação GEWA Piano Remote e procure os dispositivos.
3. clicar no aparelho GEWA para estabelecer uma ligação.



NOTA

O sistema operativo Android requer acesso à sua localização para procurar dispositivos MIDI Bluetooth nas proximidades. Por favor, active o acesso à localização durante o processo de pesquisa. A aplicação GEWA Piano Remote não armazena quaisquer dados do utilizador e NÃO os transmite a terceiros.

10.

SONS FAVORITOS

O seu piano digital GEWA tem 6 sons favoritos. Pode defini-los livremente na aplicação GEWA Piano Remote App e chamá-los a qualquer altura através do instrumento.

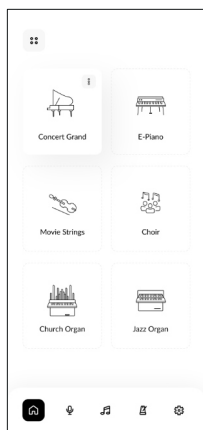

No lado direito, vê-se o ecrã inicial da aplicação GEWA Piano Remote. Este ecrã contém 6 blocos com um símbolo "+" no centro.

Prima o símbolo + para criar um novo som favorito. Para cada som favorito, estão disponíveis as seguintes opções de configuração:

- Nome
- Som (selecione aqui o seu som favorito)
- Efeito (por exemplo, chorus, tremolo, etc.)
- Reverberação (defina a reverberação do seu som)
- Metrónomo

PT

10.1

SELECCIONAR SONS FAVORITOS

Os sons favoritos são automaticamente sincronizados com o seu piano e aí guardados. Assim, é possível aceder a estas definições em qualquer altura, mesmo sem uma ligação à aplicação existente.

Para seleccionar os seus sons favoritos, percorra as categorias de som até chegar à categoria "Favourites". Aqui encontra os 6 sons favoritos do seu UP540.

11.

DADOS TÉCNICOS

Nome	Caraterística
Dimensões L x P x A (com a estante de música no sítio) em cm	142x44x85 (102)
Peso	53,5 kg
Consumo de energia Funcionamento	Máx. 75 watts
Teclado	88 teclas, Ivory Touch Pro, martelo graduado
Dinâmica do toque	6 definições (Suave 1, Suave 2, Médio, Duro 1, Duro 2 e Constante)
Pedais	Damper, sostenuto e pedal de piano
Fonte sonora	Amostras de música GEWA com camada estéreo de 4 dobras
Polifonia	256
Número de sons integrados	21
Potência nominal do amplificador RMS	2x30W
Altifalante	Sistema de 2 vias (2x tweeter, 2x altifalante médio-baixo)
Função de gravação	Gravador de 2 pistas integrado + gravação USB WAV
Formato de registo	Ficheiro MIDI padrão / áudio .WAV
Ligações	Tomada de ligação à rede eléctrica Entrada MIDI Saída MIDI Entrada LINE Saída LINE 2x tomada para auscultadores (jack de 6,3 mm) USB tipo A USB tipo B Pedal de sustentação

GHID DE PORNIRE RAPIDĂ
GEWA UP540



CONȚINUT

1	INFORMAȚII PRIVIND SIGURANȚA	366
1.1	Informații privind siguranța	366
1.2	Utilizați conform destinației	367
1.3	Utilizarea necorespunzătoare - exemple	367
1.4	Măsuri de precauție	368
1.5	Marca CE.....	369
1.6	Eliminarea deșeurilor	369
2	DOMENIUL DE APLICARE AL LIVRĂRII	370
3	INSTRUCȚIUNI DE ASAMBLARE	371
4	PRIMII PAȘI	374
4.1	Comenzile pianului dvs. digital	374
4.2	Butoane și pedale de control	375
4.3	Mese de joacă / conexiuni / partea inferioară	376
5	PUNERE ÎN FUNCȚIUNE	378
5.1	Sursă de alimentare	378
5.2	Conectarea pedalei	379
5.3	Pornirea și oprirea	380
5.4	Reglarea volumului	380
6	SELECTAREA SUNETULUI	381
6.1	Categoriile de sunete și sunete	381
7	METRONOM	382
8	BLUETOOTH	382
9	APLICAȚIE PENTRU PIAN DE LA DISTANȚĂ	383
9.1	Conectați aplicația.....	383
10.	SUNETE PREFERATE	384
10.1	Selectarea sunetelor preferate	384
11.	DATE TEHNICE	385

Stimate client,

Vă mulțumim că ați ales un pian digital GEWA! Ați ales un pian digital de înaltă calitate care vă va oferi o experiență sonoră impresionantă și multă plăcere.

Funcțiile suplimentare extind posibilitățile pianului dvs. digital mult dincolo de cântatul la pian.

Siguranța dumneavoastră este foarte importantă pentru noi!

Din acest motiv, vă rugăm să citiți cu atenție informațiile de siguranță și să le urmați întocmai. Păstrați aceste instrucțiuni de utilizare într-un loc sigur și transmiteți-le utilizatorului respectiv.

1

INFORMAȚII PRIVIND SIGURANȚA

Producătorul nu este răspunzător pentru vătămări corporale sau daune materiale rezultate din utilizarea necorespunzătoare a dispozitivului!



NOTĂ

Utilizați pianul dvs. digital numai în conformitate cu reglementările enumerate aici!

1.1

INFORMAȚII PRIVIND SIGURANȚA

Următoarele simboluri sunt utilizate în aceste instrucțiuni de utilizare pentru a indica pericolele și instrucțiunile

Nivel de pericol	Simbol	Înțeles	Definiția
Leziuni grave		AVERTISMENT	Leziuni grave până la fatale dacă sunt ignorate
Leziuni grave datorate șocurilor electrice		AVERTISMENT	Supliment pentru etichetarea pericolului de electrocutare.
Leziuni minore și pagube materiale		ATENȚIE	Dacă nu sunt respectate instrucțiunile de siguranță, pot apărea leziuni minore și/sau daune materiale.
Indicație		NOTĂ	Informații importante privind manipularea dispozitivului
Sfat		TIP	Sfaturi de aplicare

1.2 UTILIZARE CONFORM DESTINAȚIEI

Pianul digital este destinat utilizării în încăperi uscate.

- Pot fi conectate dispozitive pentru redarea audio (ca intrare sau ieșire) sau pentru comunicarea de date. Cu toate acestea, trebuie respectate specificațiile tehnice respective (a se vedea secțiunea "Date tehnice").

- Conexiunea electrică poate fi realizată numai la sursele de alimentare instalate corespunzător. Tensiunea de rețea de pe plăcuța de identificare trebuie să corespundă cu tensiunea de rețea din țara de utilizare.

- Pianul digital poate fi utilizat numai în starea originală de livrare descrisă mai jos. Modificările de orice fel nu sunt permise și vor anula imediat garanția.

- Pianul digital trebuie așezat pe podele sau platforme bine fixate, stabile și plane, care sunt adecvate pentru greutatea sa.

1.3 UTILIZARE NECORESPUNZĂTOARE - EXEMPLE:

- Utilizați în aer liber sau în ploaie

- Utilizarea în încăperi umede

- Conectarea la o tensiune de alimentare incorectă sau la surse de alimentare electrică instalate incorect.

- Utilizarea în imediata vecinătate a dispozitivelor electrice sau electronice, cum ar fi sisteme stereo, televizoare, radiouri sau telefoane mobile.

- Aceste dispozitive pot cauza interferențe și pot afecta calitatea sunetului.

- Cablurile de conectare electrică excesiv de lungi pot afecta, de asemenea, calitatea sunetului.

- Transportul și instalarea în locuri sau în vehicule cu vibrații puternice, expunere la praf și căldură puternică (de exemplu, în lumina directă a soarelui).



NOTĂ

Producătorul nu acceptă nicio răspundere pentru daunele rezultate din următoarele:

- Nerespectarea instrucțiunilor de siguranță

- Manipulare necorespunzătoare

- Utilizarea cu dispozitive conectate care nu corespund datelor tehnice enumerate mai jos

1.4 MĂSURI DE PRECAUȚIE

Respectați întotdeauna măsurile de precauție enumerate aici. Neluarea în considerare a măsurilor de precauție poate avea consecințe grave:

- Vătămări grave sau chiar accidente mortale
- Șocuri electrice
- scurtcircuite
- Daune
- incendii

Sunt posibile și alte pericole, astfel încât aceasta nu este o listă exhaustivă.



AVERTISMENT



Șocuri electrice fatale

- Chiar și curenții electrici slabi pot duce la răni grave și deces!
- Nu deschideți niciodată pianul digital.
- Nu utilizați niciodată cabluri de alimentare deteriorate.
- Așezați cablul de alimentare în așa fel încât să nu poată fi deteriorat.
- Nu așezați niciodată recipiente pline cu apă sau lichide (vaze, pahare etc.) pe consolă.
- Nu turnați niciodată apă sau lichide în pianul digital sau în claviatură.
- Nu curățați niciodată pianul digital cu o cârpă umedă.
- Nu introduceți și nu scoateți niciodată fișa de alimentare din priză cu mâinile ude. Nu trageți niciodată de cablu, deoarece acest lucru îl poate deteriora.
- Dacă intră accidental lichid în pianul digital, scoateți-l imediat din priză. Apoi verificați pianul digital la centrul de asistență pentru clienți GEWA.



AVERTISMENT

Pentru evenimente neobișnuite

- Oprii pianul digital sau scoateți ștecherul de la rețea dacă:
 - există o pierdere bruscă a sunetului în timpul utilizării pianului digital,
 - pianul digital produce un miros neobișnuit sau fum.
- În acest caz, verificați pianul digital la centrul de asistență pentru clienți GEWA.



AVERTISMENT

Protecția împotriva incendiilor

- Flăcările deschise, cum ar fi lumânările sau luminile cu ulei, se pot răsturna și pot provoca un incendiu.
- Nu așezați niciodată obiecte cu flăcări deschise pe pianul digital!



ATENȚIE

Deteriorarea pianului digital

- Tensiunile electrice nepotrivite pot deteriora pianul digital.
- Utilizați pianul digital numai în intervalul de tensiune admisibil (așa cum este specificat pe plăcuța indicatoare corespunzătoare).
- Utilizați numai cablul de rețea furnizat.
- Nu amplasați niciodată cablul de alimentare în apropierea surselor de căldură, cum ar fi radiatoarele sau încălzitoarele radiante.
- Nu îndoiți sau îndoiți excesiv cablul de alimentare și nu îl deteriorați în niciun alt mod.
- Așezați cablul de alimentare în așa fel încât nimeni să nu poată călca pe el, să se împiedice de el sau să rostogolească ceva peste el.
- Nu așezați niciun obiect pe cablul de alimentare.
- Verificați fișa de rețea la intervale regulate și îndepărtați orice praf sau murdărie.



ATENȚIE



Deteriorarea pianului digital din cauza furtunilor

- Furtunile pot genera supratensiuni electrice care pot deteriora aparatele electrice.
- Deconectați ștecherul de la priză în timpul furtunilor sau atunci când nu utilizați aparatul pentru perioade lungi de timp (când călătoriți).

1.5

MARCĂ CE

Acest aparat îndeplinește cerințele directivelor UE: **Directive 2014/53/EU**



- EN55032:** 2015
- EN55035:** 2017+A11:2020
- EN61000-3-2:** 2014
- EN61000-3-3:** 2013
- EN301489-17:** V3.2.4
- EN62368-1:** 2014+A1:2017

Conformitatea cu directivele de mai sus este confirmată de marcajul CE de pe dispozitiv. Declarația de conformitate poate fi vizualizată la următoarea adresă:

GEWA music GmbH, Oelsnitzer Str. 58, 08626 Adorf, GERMANIA

1.6

ELIMINARE



Pentru a elimina aparatul vechi, vă rugăm să îl duceți la punctul de colectare al organizației municipale de eliminare a deșeurilor (de exemplu, companie de eliminare a deșeurilor, centru de reciclare).

Simbolul alăturat înseamnă că aparatul vechi trebuie eliminat separat de deșeurile menajere. În conformitate cu Legea privind echipamentele electrice și electronice, proprietarii de aparate vechi sunt obligați prin lege să elimine separat echipamentele electrice și electronice vechi.

Vă rugăm să ajutați și să contribuiți la protecția mediului prin neeliminarea aparatului vechi împreună cu deșeurile menajere.

2.

DOMENIUL DE APLICARE AL LIVRĂRII

Verificați dacă conținutul ambalajului este complet înainte de a începe asamblarea.

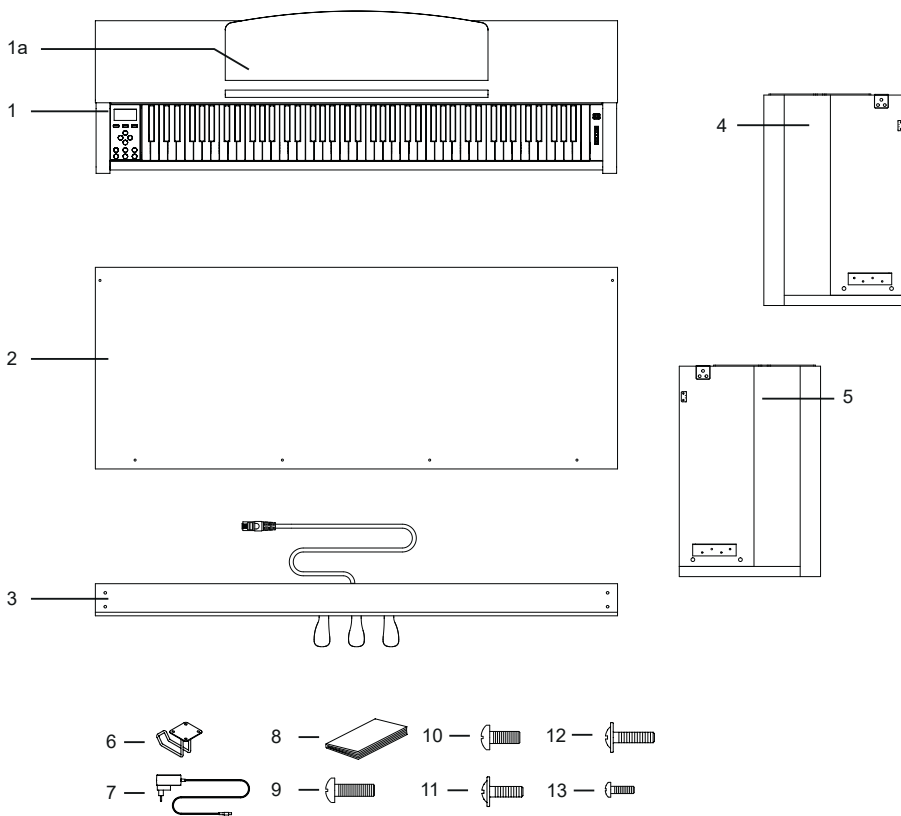

Pos	Desemnare	Cantitate
1	Consolă cu tastatură și capac pentru tastatură	1
1a	Stocarea muzicii	1
2	Panou spate	1
3	Pedalboard	1
4	Panou lateral stânga	1
5	Panou lateral dreapta	1
6	Suport pentru căști	1
7	Unitate de alimentare	1
8	Ghid de pornire rapidă	1
9	Șurub cu cap Phillips cu cap pane M6 x 25	4
10	Șurub cu cap Phillips cu cap pane M6 x 16	4
11	Șurub Phillips cu cap plat M4 x 16	2
12	Șurub Phillips cu cap plat M4 x 20	4
13	Șurub Phillips M4 x 12	4

3.

INSTRUCȚIUNI DE ASAMBLARE

În această secțiune veți învăța cum să vă montați corect pianul digital.

Veți avea nevoie de următoarele pentru asamblare:

- O șurubelniță Phillips de mărimea 2
- O altă persoană



NOTĂ

Nu strângeți șuruburile Phillips până când toate părțile pianului dvs. digital nu au fost preasamblate și aliniate.

Pentru a asambla noul dvs. pian digital:

1. Conectați pedaliera (3) la panourile laterale (4 și 5). Utilizați pentru acestea șuruburile Phillips (9).
2. apoi conectați panoul din spate (2) la pedalieră folosind cele 4 șuruburi cu cap plat (12) și cele două șuruburi (11) la panourile laterale.

4) Apoi puteți plasa consola (1) de sus. Asigurați-vă că consola este poziționată corect pe suporturile metalice ale panourilor laterale. Consola trebuie apoi înșurubată în poziție de jos cu ajutorul celor 4 șuruburi Phillips (10).

5) Aliniați pianul digital și strângeți toate șuruburile.

6) În cele din urmă, fixați suportul pentru căști la partea inferioară a consolei. Utilizați pentru aceasta cele 4 șuruburi rămase (14).

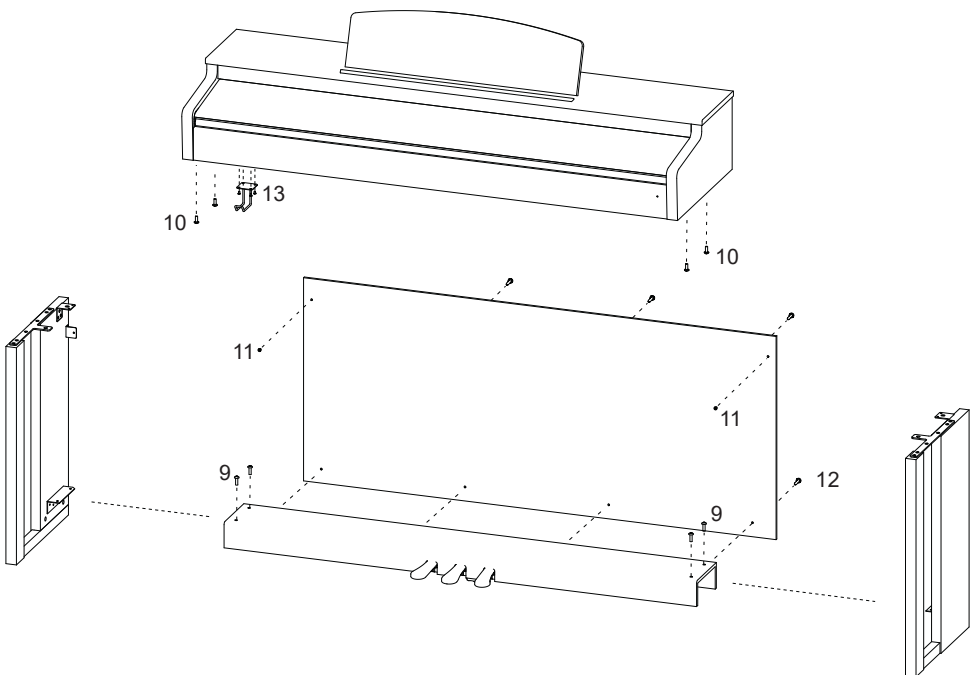

6. Conectați cablul pedalei și unitatea de alimentare la conexiunile prevăzute pe partea din spate a consolei (1).

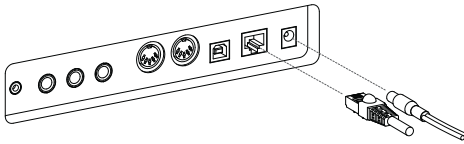

7 Pentru a configura odihna muzicală.

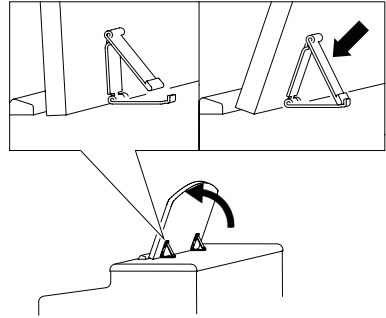

ATENȚIE

DESCHIDEREA CAPACULUI TASTATURII

Vă rugăm să folosiți întotdeauna ambele mâini pentru a deschide capacul tastaturii.

Deschideți capacul tastaturii așa cum se arată în diagramă. Procedați în ordine inversă pentru a-l închide.

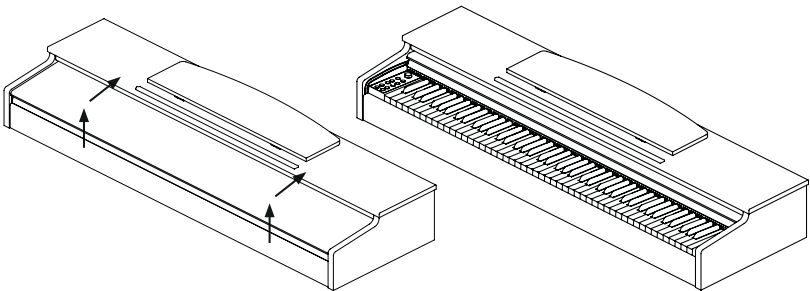

NOTĂ

UTILIZARE CU SUPORT PENTRU TASTATURĂ

De asemenea, este posibil să utilizați pianul dvs. digital pe un suport pentru claviatură (nu este inclus) fără consola inclusă. Asigurați-vă că suportul este stabil și așezați pianul digital în centru. Dacă este posibil, suportul nu trebuie să acopere difuzoarele de pe partea inferioară a pianului. Pe partea inferioară a consolei este prevăzută o mufă jack de 6,3 mm pentru conectarea unei pedale sustain/damper disponibile în comerț. Aceasta este etichetată Sustain.

4.

PRIMII PAȘI

În această secțiune, vă vom familiariza cu comenzile pianului dvs. digital.

4.1

COMENZILE PIANULUI DVS. DIGITAL

Pianul dvs. digital GEWA are următoarele comenzi:

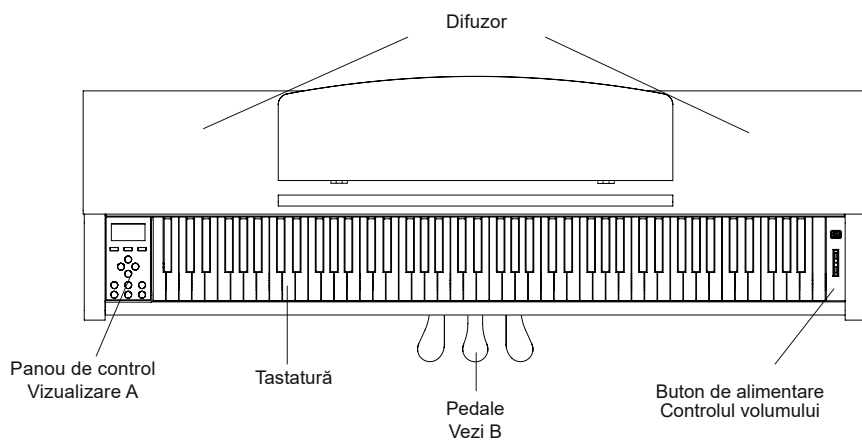

4.2 BUTOANE ȘI PEDALE DE OPERARE

Vezi A

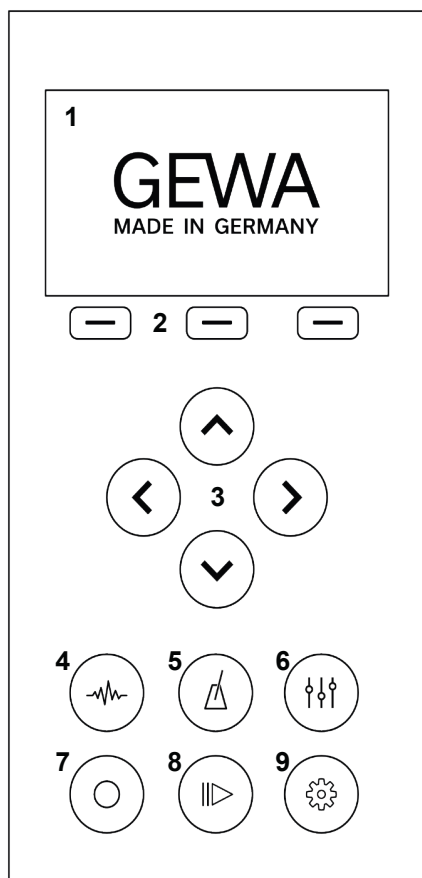

1 - Afișaj

Afișează informații despre setările pe care le-ați efectuat.

2 - Butoane funcționale

Acest lucru vă permite să apelați funcțiile atribuite în afișaj.

3 - Tastele cursorului

Aici puteți naviga prin funcțiile respective și puteți efectua setări.

4 - Selectarea sunetului

Selectați diferite sunete pentru pianul dvs. digital.

5 - Metronom

Deschideți metronomul

6 - Setări EQ

Efectuați ajustări la reproducerea sunetului instrumentului dvs.

7 - Înregistrare

Deschideți submeniul de înregistrare

8 - Jucător

Deschideți submeniul player.

9 - Setări

Efectuați setările pe instrumentul dvs.

Pedala Forte (dreapta)

Atunci când pedala forte sau sustain a unui pian acustic cu coarde este apăsată, toate amortizoarele de pe coarde sunt ridicate. Acest lucru înseamnă că toate notele interpretate continuă să sune chiar și după ce clapele sunt eliberate.

În plus, corzile notelor nejuocate pot vibra liber, astfel încât frecvențele lor de rezonanță sunt stimulate. Acest lucru duce la un sunet mai plin. Cu ajutorul pedalei pianului GEWA, este posibilă și interpretarea pe jumătate de pedală. În acest caz, amortizoarele simulate sunt doar puțin ridicate, iar notele interpretate se descompun mai repede decât atunci când pedala este apăsată complet.



Pedala Sostenuto (centru)

Pedala sostenuto are o funcție similară cu cea a pedalei forte. Cu toate acestea, numai notele tastelor care sunt apăsată în momentul în care pedala este apăsată sunt susținute. Toate celelalte note sunt atenuate în mod normal.

Pedală de pian (stânga)

Apăsarea pedalei piano sau una corda simulează deplasarea acțiunii pianului cu câțiva milimetri spre dreapta. Poziția modificată a ciocănelelor produce o culoare diferită a tonului și un sunet ușor mai moale.

4.3

MESE DE JOC / CONEXIUNI / PARTEA INFERIOARĂ

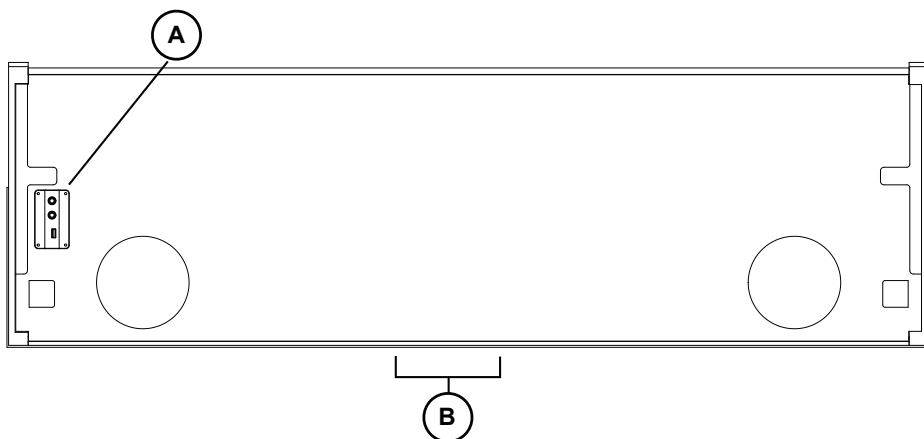

Vezi A

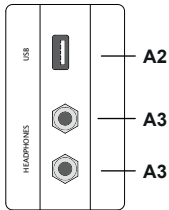

USB IN/OUT

Conectați un stick USB sau alt dispozitiv USB aici, dacă este necesar.

Ieșiri pentru căști

Aici puteți conecta până la două căști.

Vezi B

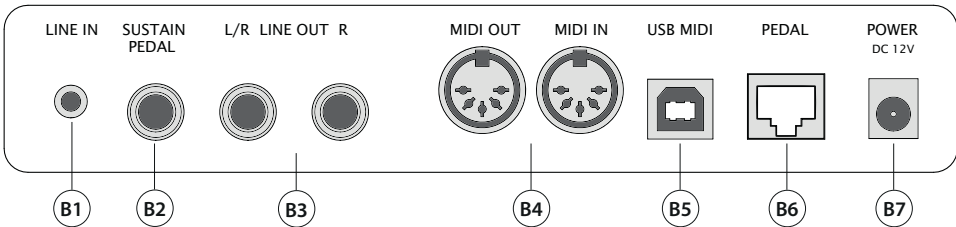

B1 LINE IN

Această mufă jack de 3,5 mm este utilizată pentru a conecta generatoare de sunet externe (de exemplu, playere MP3).

B2 SUSTAIN PEDAL

Conectați o pedală de susținere externă la consolă.

B3 LINE OUT

Această conexiune este împărțită în canale stereo stânga și dreapta. Conectați aceste ieșiri la un dispozitiv receptor (de exemplu, amplificator, dispozitiv de înregistrare, ...) prin intermediul unui cablu jack de 6,3 mm.

B4 MIDI IN / OUT

Conectați aici dispozitivele MIDI pentru a utiliza funcțiile MIDI ale pianului dvs. digital.

B5 USB MIDI

Utilizați această conexiune pentru a conecta pianul dvs. digital la PC.

B6 PEDAL

Conectați aici cablul pedalei de la unitatea cu pedală triplă.

B7 CONEXIUNE LA REȚEA

Conectați adaptorul de rețea furnizat (DC 12V 2.5A)

5. PUNERE ÎN FUNCȚIUNE

În această secțiune veți învăța cum să vă configurați corect pianul digital.

5.1 SURSĂ DE ALIMENTARE

Mai întâi conectați fișa adaptorului de rețea în următoarea ordine:

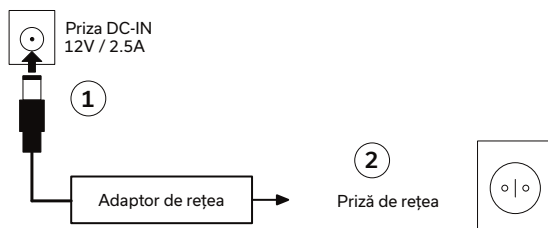

ATENȚIE

Vă rugăm să utilizați numai adaptorul de rețea inclus în pachetul de livrare. Utilizarea unui adaptor greșit poate deteriora instrumentul!



NOTĂ

Pentru a deconecta adaptorul de rețea, procedați exact în ordine inversă. Vă rugăm să vă asigurați că instrumentul este oprit înainte de deconectarea cablului de rețea.

ADAPTOR DE REȚEA CU FIȘĂ DETAȘABILĂ

Adaptorul de rețea inclus în pachetul de livrare are diferite tipuri de prize. Acestea pot fi schimbate în funcție de țara de utilizare și de prizele disponibile acolo. Procedați după cum urmează:

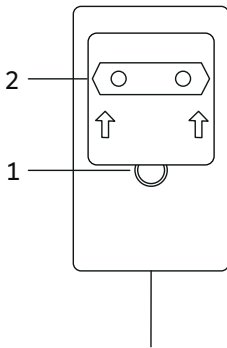

Apăsați butonul de blocare (1) și mențineți-l apăsat. Între timp, glisați placa adaptoare (2) în sus pentru a o scoate din unitatea de alimentare.

Pentru a utiliza o placă adaptoare diferită, introduceți-o pe fișă și împingeți-o în jos până când butonul de blocare (1) se fixează.

5.2

CONNECT PEDAL

Conectați pedala de pian inclusă în pachetul de livrare după cum urmează:

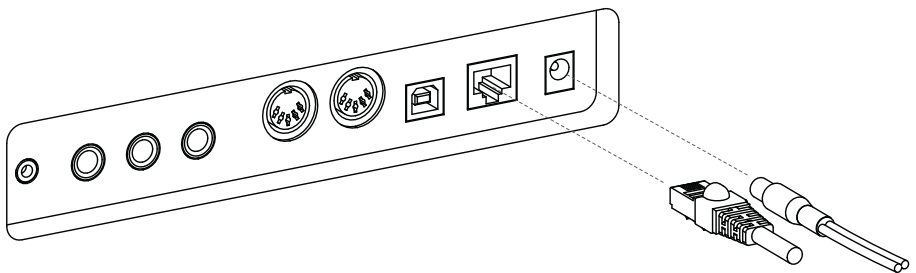

5.3 PORNIȚI ȘI OPRIȚI

1. setați controlul volumului la liniște (cursorul în poziția inferioară).
2. apăsați butonul de alimentare din partea dreaptă a instrumentului.
3. apăsați și mențineți apăsat butonul de alimentare timp de 3 secunde pentru a opri pianul.

Butonul de pornire ar trebui să se aprindă acum permanent. Acum puteți seta volumul dorit cu ajutorul regulatorului de volum.

5.4 SETAREA VOLUMULUI

Puteți regla volumul utilizând controlul volumului. Glisați controlul volumului în sus pentru a mări volumul. Trageți controlul volumului în jos pentru a reduce volumul.



6.

SELECTAREA SUNETELOR

Pianul dvs. digital are 21 de sunete diferite. Aceste sunete sunt atribuite diferitelor categorii de sunete. În acest capitol, veți învăța cum să accesați sunete individuale.

6.1

CATEGORII DE SUNETE ȘI SUNETE

Pianul dvs. digital are cinci categorii diferite de sunete. Aceste categorii pot fi selectate folosind butoanele săgeată Sus și Jos. Apăsați butoanele săgeată stânga și dreapta pentru a selecta sunete individuale în cadrul categoriei selectate.

Categorie	Sunet
Piano	Modern
Piano	Classic
Piano	Bright
Piano	Upright
Piano	Rock Gr.
Piano	Harpsi
E-Piano	E-Piano 1
E-Piano	E-Piano 2
E-Piano	E-Piano 3
E-Piano	E-Piano 4
Strings and Choir	Strings
Strings and Choir	Choir
Strings and Choir	Synt Str
Strings and Choir	Synt Pad
Organ	Organ 1
Organ	Organ 2
Organ	Organ 3
Others	Guitar
Others	Clavi
Others	Vibra
Others	Accord

7

METRONOM

Pianul dvs. digital are un metronom intern pentru a vă ajuta să găsiți și să mențineți ritmul corect în timp ce cântați.

Metronomul are 7 semne de timp și este reglabil între 32 și 250 BPM.

PORNIȚI / OPRIȚI

Apăsați butonul metronome pentru a deschide meniul metronome. Butonul metronomului se aprinde acum. Pentru a porni metronomul, apăsați butonul de funcție F3 - "Start". Pentru a opri metronomul, apăsați din nou butonul F3.

MODIFICAREA VITEZEI

Utilizați tastele cursor pentru a regla viteza metronomului. Utilizați butoanele stânga/dreapta pentru a selecta cifra corespunzătoare. Puteți mări sau micșora aceasta cu o cifră utilizând butoanele cursorului sus/jos.

CHANGE TYPE

Pentru a schimba semnătura timpului, apăsați tasta de cursor dreapta până când selectați semnătura timpului. Utilizați butoanele cursor sus/jos pentru a comuta între diferitele semnături temporale.

8

BLUETOOTH AUDIO / MIDI

Bluetooth MIDI

Puteți utiliza funcția Bluetooth MIDI pentru a conecta pianul dvs. digital GEWA la diverse aplicații de învățare sau DAW-uri (stații de lucru audio digitale, de exemplu Logic Pro sau Studio One).

Interfața Bluetooth MIDI este întotdeauna activă și vă puteți conecta la pianul dvs. digital în orice moment. În căutarea dispozitivului dvs. mobil, interfața MIDI este afișată ca:

GEWA Mid

Urmați instrucțiunile software-ului dvs. MIDI pentru a conecta pianul.



MIDI



Cod de împerechere
4392

Bluetooth AUDIO

În plus față de interfața MIDI Bluetooth, pianul dvs. digital GEWA are și o funcție audio Bluetooth. Pentru a activa funcția audio Bluetooth, procedați după cum urmează:

Apăsați butonul Setări pentru a accesa setările.

Apăsați al doilea buton de funcție pentru a pune pianul în modul de împerechere.

Pianul este acum în modul de împerechere și așteaptă conectarea dispozitivelor externe. PIN Bluetooth: 4392

După împerecherea reușită, acum puteți reda fișiere audio de la dispozitivul final pe pian prin interfața audio Bluetooth.

9.

APLICAȚIE PENTRU PIAN DE LA DISTANȚĂ

Pianul dvs. digital GEWA poate fi conectat la smartphone-ul dvs. prin Bluetooth. În plus față de funcția standard prin interfața audio și MIDI Bluetooth, setările suplimentare pot fi efectuate și prin aplicația GEWA Piano Remote.

Această aplicație este disponibilă pentru majoritatea dispozitivelor Android și iOS.

Pentru descărcare, pur și simplu căutați "GEWA Piano Remote" în magazinul de aplicații sau vizitați site-ul nostru: www.gewakeys.com pentru mai multe informații.



GEWA Piano Remote pe
Google Play



GEWA Piano Remote în Apple
App Store

9.1

CONNECT APP

Aplicația GEWA Piano Remote vă oferă multe opțiuni suplimentare de setare. De exemplu, crearea de sunete preferate, efecte, combinații de sunete, player de lecții, funcții de înregistrare a melodiilor demo sau acces la tehnicianul pianului virtual. Puteți găsi o descriere completă a funcțiilor la www.gewakeys.com

Pentru a stabili o conexiune cu pianul dvs. GEWA, procedați după cum urmează:

1. asigurați-vă că Bluetooth este activat la pianul dvs.
2. porniți aplicația GEWA Piano Remote App și căutați dispozitive.
3. faceți clic pe dispozitivul GEWA pentru a stabili o conexiune.



NOTĂ

Sistemul de operare Android necesită acces la locația dvs. pentru a căuta dispozitive Bluetooth MIDI în apropiere. Vă rugăm să activați accesul la locație în timpul procesului de căutare. Aplicația GEWA Piano Remote nu stochează niciun fel de date ale utilizatorului și NU le transmite unor terțe părți.

10.

SUNETE PREFERATE

Pianul dvs. digital GEWA are 6 sunete preferate. Le puteți defini liber în aplicația GEWA Piano Remote App și să le apelați în orice moment prin intermediul instrumentului.

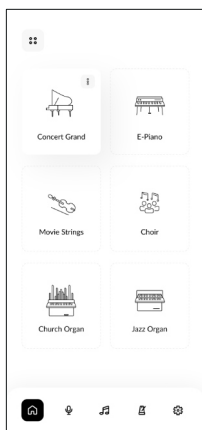

În partea dreaptă veți vedea ecranul de pornire al aplicației GEWA Piano Remote. Acesta conține 6 dale cu un simbol "+" în centru.

Apăsați simbolul + pentru a crea un nou sunet favorit. Următoarele opțiuni de setare sunt disponibile pentru fiecare sunet favorit:

- Nume
- Sunet (selecționați aici sunetul dvs. preferat)
- Efect (de exemplu chorus, tremolo etc.)
- Reverb (definiți reverberația sunetului dvs.)
- Metronom

10.1

SELECȚAȚI SUNETELE PREFERATE

Sunetele preferate sunt sincronizate automat cu pianul dvs. și salvate acolo. Prin urmare, puteți apela aceste setări în orice moment, chiar și fără o conexiune existentă la aplicație.

Pentru a selecta sunetele preferate, derulați prin categoriile de sunete până când ajungeți la categoria "Favourites". Aici veți găsi cele 6 sunete preferate ale UP540.

11.

DATE TEHNICE

Nume și prenume	Caracteristică
Dimensiuni L x P x H (cu suportul pentru muzică pe poziție) în cm	142x44x85 (102)
Greutate	53,5 kg
Consum de energie Funcționare	Max. 75 wați
Tastatură	88 de clape, Ivory Touch Pro, Graded Hammer
Dinamica tactilă	6 setări (Soft 1, Soft 2, Medium, Hard 1, Hard 2 și Constant)
Pedale	Damper, sostenuto și pedală de pian
Sursa de sunet	Eșantioane muzicale GEWA cu strat stereo de 4 ori
Polifonie	256
Număr de sunete integrate	21
Puterea nominală RMS a amplificatorului	2x30W
Difuzor	Sistem cu 2 căi (2x tweeter, 2x difuzor de bas mediu)
Funcția de înregistrare	Înregistrator 2 piste integrat + înregistrare WAV USB
Formatul de înregistrare	Fișier MIDI standard / audio .WAV
Conexiuni	Priză de conectare la rețea Intrare MIDI Ieșire MIDI Intrare LINE Ieșire LINE 2 prize pentru căști (jack de 6,3 mm) USB tip A USB tip B Pedală Sustain

GEWA
K E Y S

КРАТКОЕ РУКОВОДСТВО ПО ЭКСПЛУАТАЦИИ
GEWA UP540



RU

СОДЕРЖАНИЕ

1	ИНФОРМАЦИЯ ПО БЕЗОПАСНОСТИ	390
1.1	Информация о безопасности	390
1.2	Используйте по назначению	391
1.3	Неправильное использование - примеры	391
1.4	Меры предосторожности	392
1.5	знак CE	393
1.6	Утилизация отходов	393
2	КОМПЛЕКТ ПОСТАВКИ	394
3	ИНСТРУКЦИИ ПО СБОРКЕ	395
4	ПЕРВЫЕ ШАГИ	398
4.1	Органы управления цифровым пианино	398
4.2	Кнопки управления и педали	399
4.3	Игровые столы / соединения / нижняя часть	400
5	КОМИССИЯ	402
5.1	Электропитание	402
5.2	Подключение педали	403
5.3	Включение и выключение	404
5.4	Регулировка громкости	404
6	ВЫБОР ЗВУКА	405
6.1	Звуковые категории и звуки	405
7	МЕТРОНОМ	406
8	BLUETOOTH	406
9	ПРИЛОЖЕНИЕ ДЛЯ ПУЛЬТА УПРАВЛЕНИЯ ФОРТЕПИАНО	407
9.1	Подключить приложение	407
10.	ЛЮБИМЫЕ ЗВУКИ	408
10.1	Выбор любимых звуков	408
11.	ТЕХНИЧЕСКИЕ ДАННЫЕ	409

Уважаемый покупатель,

Благодарим вас за выбор цифрового пианино GEWA! Вы выбрали высококачественное цифровое пианино, которое подарит вам впечатляющие звуковые ощущения и доставит массу удовольствия.

Дополнительные функции расширяют возможности вашего цифрового пианино далеко за пределы игры на фортепиано.

Для нас очень важна ваша безопасность!

Поэтому, пожалуйста, внимательно прочитайте информацию по технике безопасности и точно следуйте ей. Храните данное руководство по эксплуатации в надежном месте и передайте его соответствующему пользователю.

1

ИНФОРМАЦИЯ ПО БЕЗОПАСНОСТИ

Производитель не несет ответственности за травмы или материальный ущерб, возникшие в результате неправильного использования устройства!



ПРИМЕЧАНИЕ

Используйте цифровое пианино только в соответствии с приведенными здесь правилами!

1.1

ИНФОРМАЦИЯ ПО БЕЗОПАСНОСТИ

В данном руководстве по эксплуатации используются следующие символы для обозначения опасностей и указаний

Уровень опасности	Символ	Значение	Определение
Серьезные травмы		ВНИМАНИЕ	Тяжелые и смертельные травмы, если их игнорировать
Серьезные травмы из-за поражения электрическим током		ВНИМАНИЕ	Дополнение для маркировки опасности поражения электрическим током.
Незначительные травмы и материальный ущерб		ВНИМАНИЕ	Пренебрежение правилами безопасности может привести к легким травмам и/или повреждению имущества.
Подсказка		ПРИМЕЧАНИЕ	Важная информация по обращению с устройством
Наконечник		СОВЕТ	Советы по применению

1.2 ИСПОЛЬЗОВАТЬ ПО НАЗНАЧЕНИЮ

Цифровое пианино предназначено для использования в сухих помещениях.

- К нему можно подключать устройства для воспроизведения звука (в качестве входа или выхода) или для передачи данных. Однако при этом необходимо соблюдать соответствующие технические характеристики (см. раздел "Технические характеристики").

- Электрическое подключение может осуществляться только к правильно установленным источникам питания. Напряжение сети, указанное на табличке, должно соответствовать напряжению сети в стране использования.

- Цифровое пианино можно использовать только в оригинальном состоянии, описанном ниже. Любые изменения не допускаются и влекут за собой немедленное аннулирование гарантии.

- Цифровое пианино должно быть установлено на надежно закрепленных, устойчивых и ровных полах или платформах, рассчитанных на его вес.

1.3 НЕПРАВИЛЬНОЕ ИСПОЛЬЗОВАНИЕ - ПРИМЕРЫ:

- Использовать на открытом воздухе или под дождем

- Использование в сырых помещениях

- Подключение к неправильному напряжению питания или неправильно установленным источникам питания.

- Использование в непосредственной близости от электрических или электронных устройств, таких как стереосистемы, телевизоры, радиоприемники или мобильные телефоны.

- Эти устройства могут создавать помехи и ухудшать качество звука.

- Чрезмерно длинные электрические соединительные кабели также могут ухудшить качество звука.

- Транспортировка и установка в местах или в транспортных средствах, подверженных сильной вибрации, воздействию пыли и сильного нагрева (например, под прямыми солнечными лучами).



ПРИМЕЧАНИЕ

Производитель не несет ответственности за ущерб, возникший в результате следующих действий:

- несоблюдения инструкций по технике безопасности

- неправильного обращения

- Использование с подключенными устройствами, не соответствующими приведенным ниже техническим характеристикам

1.4

МЕРЫ ПРЕДОСТОРОЖНОСТИ

Всегда соблюдайте перечисленные здесь меры предосторожности. Пренебрежение мерами предосторожности может привести к серьезным последствиям:

- Серьезные травмы или даже несчастные случаи со смертельным исходом
- Поражение электрическим током
- Короткое замыкание
- Повреждение
- пожар

Возможны и другие опасности, поэтому данный список не является исчерпывающим.



ВНИМАНИЕ



Смертельные удары электрическим током

- Даже слабые электрические токи могут привести к серьезным травмам и смерти!
- Никогда не открывайте цифровое пианино.
- Никогда не используйте поврежденные сетевые кабели.
- Прокладывайте сетевой кабель так, чтобы его нельзя было повредить.
- Никогда не ставьте на консоль емкости с водой или жидкостями (вазы, стаканы и т. д.).
- Никогда не наливайте воду или жидкости в цифровое пианино или на клавиатуру.
- Никогда не чистите цифровое пианино влажной тряпкой.
- Никогда не вставляйте и не вынимайте сетевую вилку из розетки мокрыми руками. Никогда не тяните за кабель, так как это может привести к его повреждению.
- Если в цифровое пианино случайно попала жидкость, немедленно выньте вилку из розетки. Затем обратитесь в сервисный центр GEWA для проверки цифрового пианино.



ВНИМАНИЕ

Для необычных событий

- Выключите цифровое пианино или выньте вилку из розетки, если:
 - во время использования цифрового пианино внезапно пропадает звук,
 - цифровое пианино издает необычный запах или дым.
- В этом случае обратитесь в сервисный центр GEWA для проверки цифрового пианино.



ВНИМАНИЕ

Противопожарная защита

- Открытое пламя, например свечи или масляные светильники, может опрокинуться и вызвать пожар.
- Никогда не ставьте на цифровое пианино предметы с открытым пламенем!



ВНИМАНИЕ

Повреждение цифрового пианино

- Неправильное электрическое напряжение может повредить цифровое пианино.
- Эксплуатируйте цифровое пианино только в допустимом диапазоне напряжений (указанном на соответствующей табличке).
- Используйте только сетевой кабель из комплекта поставки.
- Никогда не прокладывайте сетевой кабель вблизи источников тепла, таких как радиаторы или обогреватели.
- Не перегибайте и не перекручивайте сетевой кабель, а также не повреждайте его каким-либо другим способом.
- Прокладывайте сетевой кабель так, чтобы никто не мог на него наступить, споткнуться о него или перевернуть.
- Не кладите на сетевой кабель никаких предметов.
- Регулярно проверяйте сетевую вилку и удаляйте с нее пыль и грязь.



ВНИМАНИЕ



Повреждение цифрового пианино в результате грозы

- Гроза может вызвать скачки напряжения, которые могут повредить электроприборы.
- Отключайте сетевую вилку от розетки во время грозы или когда она не используется в течение длительного времени (в путешествии).

1.5

ЗНАК CE MARK

Этот прибор соответствует требованиям директив ЕС: **Directive 2014/53/EU**



EN55032: 2015

EN55035: 2017+A11:2020

EN61000-3-2: 2014

EN61000-3-3: 2013

EN301489-17: V3.2.4

EN62368-1: 2014+A1:2017

Соответствие вышеуказанным директивам подтверждается знаком CE на устройстве.

Декларацию о соответствии можно получить по следующему адресу:

GEWA music GmbH, Oelsnitzer Str. 58, 08626 Adorf, GERMANY

1.6

DISPOSAL



Чтобы утилизировать старый прибор, отнесите его в пункт сбора отходов вашей организации по утилизации бытовых отходов (например, в компанию по утилизации отходов, центр переработки).

Прилегающий символ означает, что старый прибор должен быть утилизирован отдельно от бытовых отходов. В соответствии с Законом об электрическом и электронном оборудовании владельцы старых приборов обязаны утилизировать их отдельно.

Пожалуйста, помогите и внесите свой вклад в защиту окружающей среды, не выбрасывая старый прибор вместе с бытовыми отходами.

2.

КОМПЛЕКТ ПОСТАВКИ

Перед началом сборки проверьте комплектность упаковки.

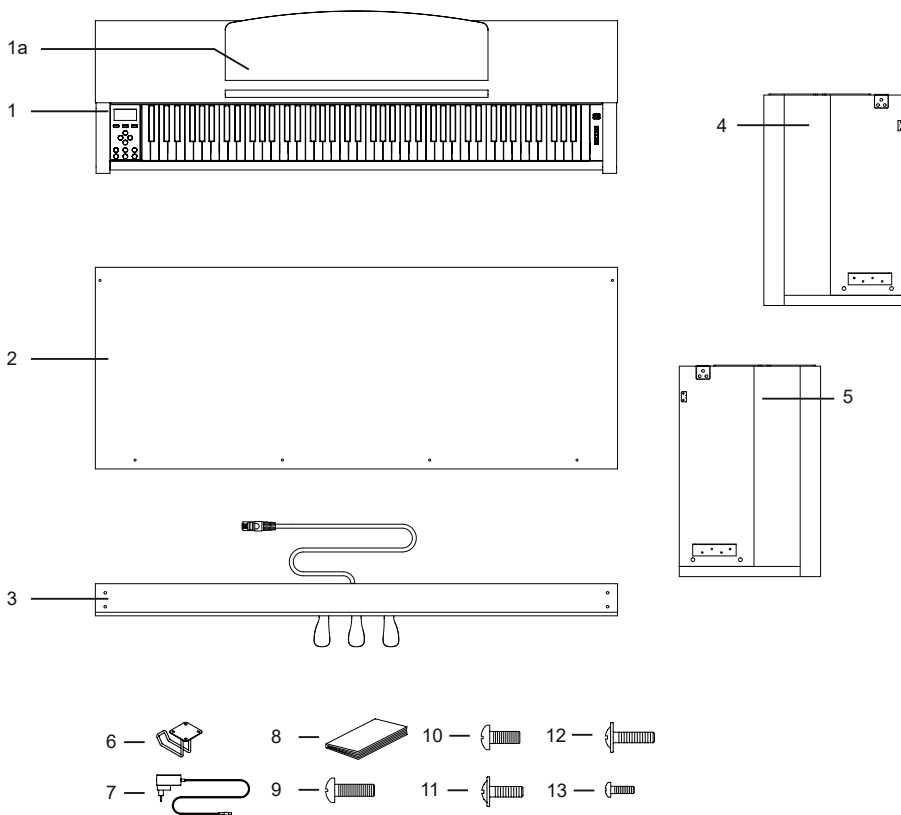

Поз	Назначение	Количество
1	Консоль с клавиатурой и чехлом для клавиатуры	1
1a	Хранение музыки	1
2	Задняя панель	1
3	Педальная доска	1
4	Левая боковая панель	1
5	Боковая панель справа	1
6	Держатель для наушников	1
7	Блок питания	1
8	Краткое руководство пользователя	1
9	Винт с крестообразной головкой M6 x 25	4
10	Винт с крестообразной головкой M6 x 16	4
11	Крестообразный винт с плоской головкой M4 x 16	2
12	Крестообразный винт с плоской головкой M4 x 20	4
13	Крестообразный винт M4 x 12	4

3.

ИНСТРУКЦИИ ПО СБОРКЕ

В этом разделе вы узнаете, как правильно настроить цифровое пианино.

Для сборки вам понадобится следующее:

- Крестовая отвертка размера 2
- другой человек



ПРИМЕЧАНИЕ

Не затягивайте винты Phillips до тех пор, пока все части цифрового пианино не будут предварительно собраны и выровнены.

Чтобы собрать новое цифровое пианино, выполните следующие действия:

1. Соедините педальную панель (3) с боковыми панелями (4 и 5). Для этого используйте винты Phillips (9).
2. затем прикрепите заднюю панель (2) к педальной плате с помощью 4 винтов с плоской головкой (12) и двух винтов (11) к боковым панелям.

4 Затем можно установить консоль (1) сверху. Убедитесь, что консоль правильно расположена на металлических кронштейнах боковых панелей. Затем консоль необходимо прикрутить на место снизу с помощью 4 винтов Phillips (10).

5) Выровняйте цифровое пианино и затяните все винты.

6 Наконец, закрепите держатель для наушников на нижней стороне консоли. Для этого используйте оставшиеся 4 винта (14).

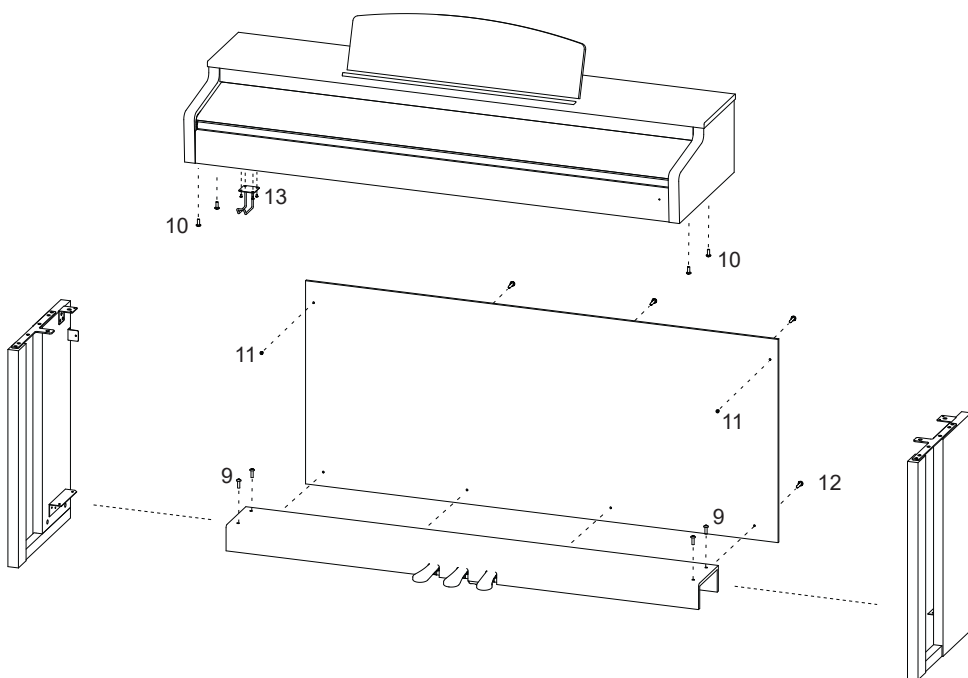

6. подключите кабель педали и блок питания к разъемам, расположенным на задней панели консоли (1).

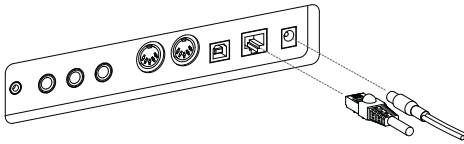

7. Чтобы настроить музыкальный отдых.

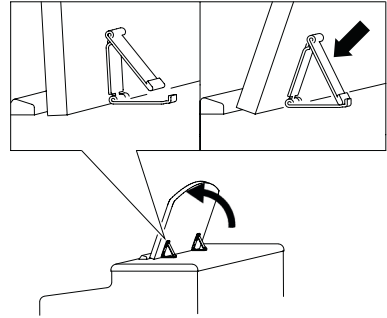

ВНИМАНИЕ

ОТКРЫТИЕ КРЫШКИ КЛАВИАТУРЫ

Пожалуйста, всегда используйте обе руки, чтобы открыть крышку клавиатуры.

Откройте крышку клавиатуры, как показано на рисунке. Закройте ее в обратном порядке.

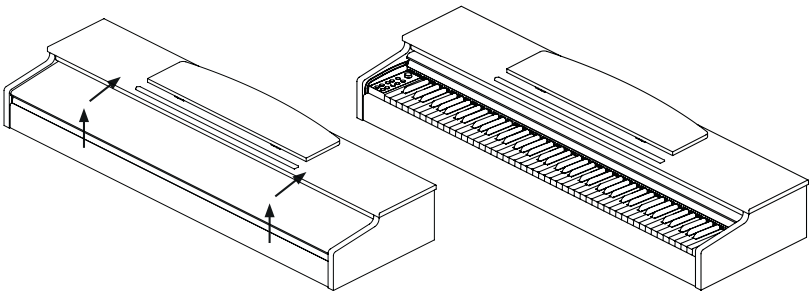

ПРИМЕЧАНИЕ

ИСПОЛЬЗОВАНИЕ С ПОДСТАВКОЙ ДЛЯ КЛАВИАТУРЫ

Также можно использовать цифровое пианино на подставке для клавиатуры (не входит в комплект) без прилагаемой консоли. Убедитесь, что подставка устойчива, и поставьте цифровое пианино в центр. По возможности, подставка не должна закрывать динамики на нижней стороне пианино. На нижней стороне консоли имеется гнездо с разъемом 6,3 мм для подключения имеющейся в продаже педали сустейна/демпфера. Оно обозначено как Sustain.

4.

ПЕРВЫЕ ШАГИ

В этом разделе мы познакомим вас с органами управления цифрового пианино.

4.1

ЭЛЕМЕНТЫ УПРАВЛЕНИЯ ЦИФРОВЫМ ПИАНИНО

Ваше цифровое пианино GEWA оснащено следующими элементами управления:

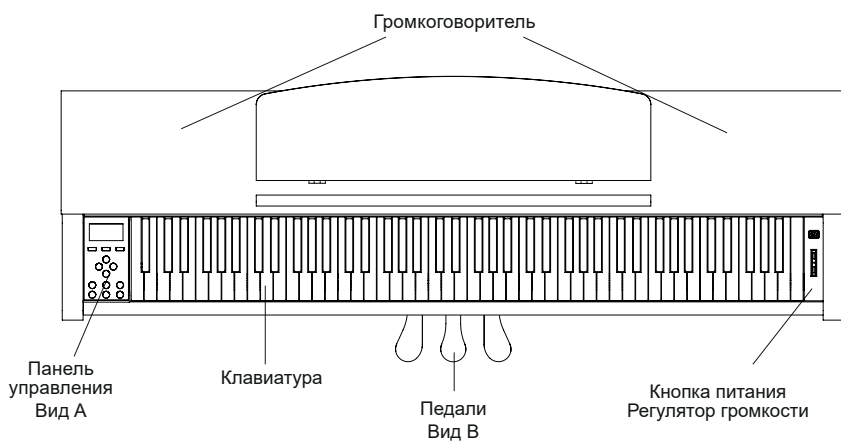

4.2 КНОПКИ УПРАВЛЕНИЯ И ПЕДАЛИ

Посмотреть А

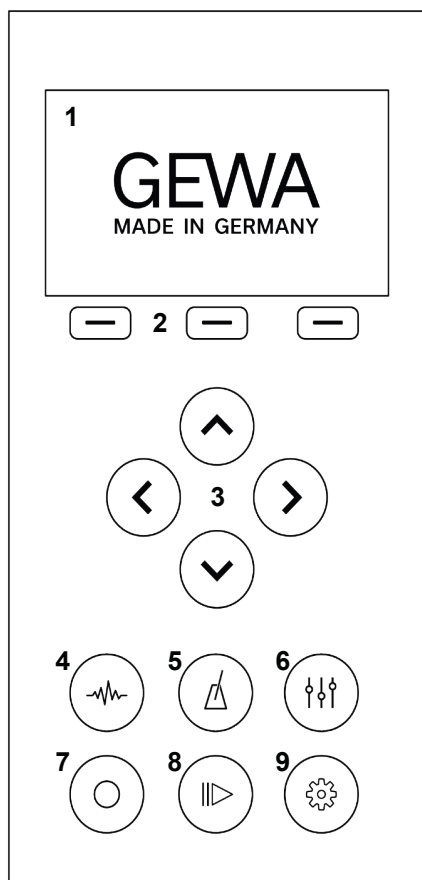

1 - Дисплей

Отображает информацию о выполненных настройках.

2 - Мягкие кнопки

Это позволяет вызывать функции, назначенные на дисплее.

3 - Клавиши курсора

Здесь вы можете перемещаться по соответствующим функциям и выполнять настройки.

4 - Выбор звука

Выберите различные звуки для своего цифрового пианино.

5 - Метроном

Откройте метроном

6 - Настройки эквалайзера

Настройте воспроизведение звука вашего инструмента.

7 - Запись

Откройте подменю записи

8 - Игрок

Откройте подменю проигрывателя.

9 - Настройки

Выполните настройки на своем приборе.

Педаль Forte (справа)

При нажатии на педаль форте или сустейна акустического рояля все демпферы на струнах поднимаются. Это означает, что все сыгранные ноты продолжают звучать даже после отпущания клавиш.

Кроме того, струны неисполненных нот могут свободно вибрировать, что стимулирует их резонансные частоты. Это приводит к более полному звучанию. С помощью педали фортепиано GEWA можно играть и в полпедали. В этом случае имитируемые демпферы приподнимаются лишь слегка, и сыгранные ноты затухают быстрее, чем при полностью нажатой педали.



Педаль Sostenuto (в центре)

Педаль sostenuto выполняет ту же функцию, что и педаль forte. Однако при этом сохраняются только те ноты клавиш, которые нажаты в момент нажатия педали. Все остальные ноты ослабляются, как обычно.

Педаль фортепиано (слева)

Нажатие на педаль piano или una corda имитирует перемещение действия фортепиано на несколько миллиметров вправо. Изменившееся положение молоточков дает другой тембр и немного более мягкий звук.

4.3

ИГРОВЫЕ СТОЛЫ / СОЕДИНЕНИЯ / НИЖНЯЯ ЧАСТЬ

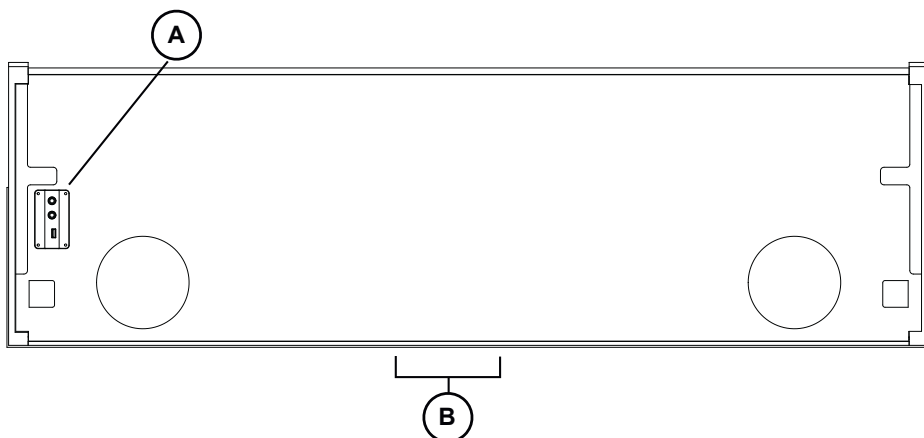

Посмотреть А

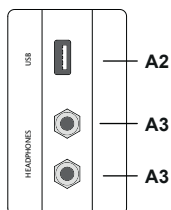

ВХОД/ВЫХОД USB

При необходимости подключите сюда USB-накопитель или другое USB-устройство.

Выходы для наушников

Здесь можно подключить до двух наушников.

Смотреть В

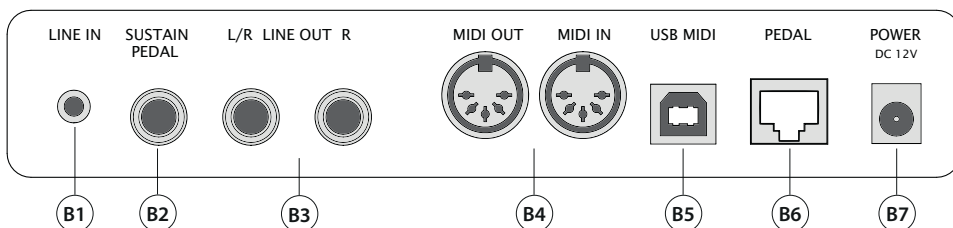

- | | | |
|-----------|----------------------------|---|
| B1 | LINE IN | Это гнездо 3,5 мм используется для подключения внешних генераторов звука (например, MP3-плееров). |
| B2 | SUSTAIN PEDAL | Подключите к консоли внешнюю педаль сустейна. |
| B3 | LINE OUT | Это соединение разделено на левый и правый стереоканалы. Подключите эти выходы к принимающему устройству (например, усилителю, записывающему устройству, ...) с помощью кабеля с разъемом 6,3 мм. |
| B4 | MIDI IN / OUT | Подключите сюда MIDI-устройства, чтобы использовать MIDI-функции вашего цифрового пианино. |
| B5 | USB MIDI | Используйте этот разъем для подключения цифрового пианино к компьютеру. |
| B6 | PEDAL | Подключите сюда кабель педали тройного педального блока. |
| B7 | СЕТЕВОЕ ПОДКЛЮЧЕНИЕ | Подключите прилагаемый сетевой адаптер (DC 12V 2.5A) |

5. КОМИССИЯ

В этом разделе вы узнаете, как правильно настроить цифровое пианино.

5.1 ИСТОЧНИК ПИТАНИЯ

Сначала подключите вилку сетевого адаптера в следующем порядке:

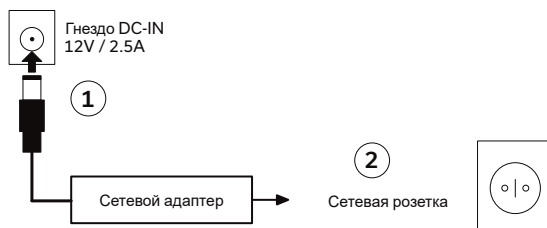

ВНИМАНИЕ

Используйте только сетевой адаптер, входящий в комплект поставки. Использование неправильного адаптера может привести к повреждению прибора!



ПРИМЕЧАНИЕ

Чтобы отсоединить сетевой адаптер, действуйте в обратном порядке. Перед отсоединением сетевого кабеля убедитесь, что прибор выключен.

СЕТЕВОЙ АДАПТЕР СО СЪЕМНОЙ ВИЛКОЙ

Сетевой адаптер, входящий в комплект поставки, имеет различные типы вилок. Их можно заменить в зависимости от страны использования и имеющихся там розеток. Действуйте следующим образом:

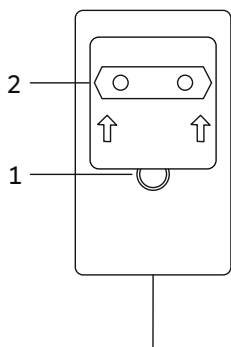

Нажмите на кнопку блокировки (1) и удерживайте ее в нажатом положении. Тем временем сдвиньте адаптерную пластину (2) вверх, чтобы снять ее с блока питания.

Чтобы использовать другую переходную пластину, вставьте ее в разъем и надавите вниз до щелчка фиксирующей кнопки (1).

5.2

ПОДКЛЮЧИТЬ ПЕДАЛЬ

Подключите педаль фортепиано, входящую в комплект поставки, следующим образом:

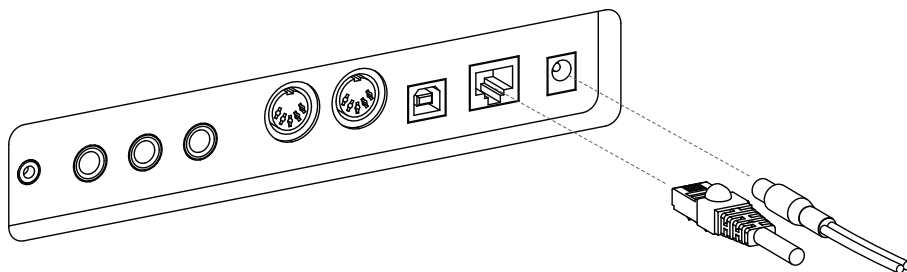

5.3 ВКЛЮЧЕНИЕ И ВЫКЛЮЧЕНИЕ

1. установите регулятор громкости в положение "тихо" (ползунок в нижнем положении).
2. нажмите кнопку питания на правой стороне инструмента.
3. нажмите и удерживайте кнопку питания в течение 3 секунд, чтобы выключить пианино.

Кнопка питания должна гореть постоянно. Теперь вы можете установить желаемую громкость с помощью регулятора громкости.

5.4 НАСТРОЙКА ГРОМКОСТИ

Вы можете регулировать громкость с помощью регулятора громкости. Сдвиньте регулятор громкости вверх, чтобы увеличить громкость. Потяните регулятор громкости вниз, чтобы уменьшить громкость.



РЕГУЛЯТОР ГРОМКОСТИ

6. ВЫБОР ЗВУКОВ

Ваше цифровое пианино имеет 21 звук. Эти звуки отнесены к различным категориям звуков. В этой главе вы узнаете, как получить доступ к отдельным звукам.

6.1 ЗВУКОВЫЕ КАТЕГОРИИ И ЗВУКИ

Цифровое пианино имеет пять различных категорий звучания. Эти категории можно выбрать с помощью кнопок со стрелками вверх и вниз. Кнопками со стрелками влево и вправо можно выбрать отдельные звуки в выбранной категории.

Категория	Звук
Piano	Modern
Piano	Classic
Piano	Bright
Piano	Upright
Piano	Rock Gr.
Piano	Harpsi
E-Piano	E-Piano 1
E-Piano	E-Piano 2
E-Piano	E-Piano 3
E-Piano	E-Piano 4
Strings and Choir	Strings
Strings and Choir	Choir
Strings and Choir	Synt Str
Strings and Choir	Synt Pad
Organ	Organ 1
Organ	Organ 2
Organ	Organ 3
Others	Guitar
Others	Clavi
Others	Vibra
Others	Accord

7

МЕТРОНОМ

Цифровое пианино оснащено встроенным метрономом, который поможет вам найти и сохранить правильный ритм во время игры.

Метроном имеет 7 временных подписей и регулируется в диапазоне от 32 до 250 BPM.

ВКЛЮЧЕНИЕ / ВЫКЛЮЧЕНИЕ

Нажмите кнопку метронома, чтобы открыть меню метронома. Кнопка метронома загорится. Чтобы запустить метроном, нажмите функциональную кнопку F3 - "Старт". Чтобы остановить метроном, снова нажмите кнопку F3.

ИЗМЕНЕНИЕ СКОРОСТИ

С помощью курсорных кнопок настройте скорость метронома. Кнопками влево/вправо выберите соответствующую цифру. С помощью курсорных кнопок вверх/вниз можно увеличить или уменьшить значение на одну цифру.

ИЗМЕНИТЬ ТИП

Чтобы изменить подпись времени, нажимайте правую курсорную кнопку до тех пор, пока не выберете подпись времени. Используйте кнопки курсора вверх/вниз для переключения между различными временными подписями.

8

BLUETOOTH AUDIO / MIDI

Bluetooth MIDI

С помощью функции Bluetooth MIDI вы можете подключить цифровое пианино GEWA к различным обучающим приложениям или DAW (цифровым аудио рабочим станциям, например, Logic Pro или Studio One).

Интерфейс Bluetooth MIDI всегда активен, и вы можете подключиться к своему цифровому пианино в любой момент. В поиске вашего мобильного устройства MIDI-интерфейс отображается как:

GEWA Mid

Следуйте инструкциям вашей программы MIDI для подключения пианино.



MIDI



Код сопряжения
4392

Bluetooth AUDIO

Помимо MIDI-интерфейса Bluetooth, ваше цифровое пианино GEWA также оснащено функцией Bluetooth-аудио. Чтобы активировать функцию Bluetooth audio, выполните следующие действия:

Нажмите кнопку "Настройки" для доступа к настройкам.

Нажмите вторую функциональную кнопку, чтобы перевести пианино в режим сопряжения.

Теперь пианино находится в режиме сопряжения и ожидает подключения внешних устройств. PIN-код Bluetooth: 4392

После успешного сопряжения вы можете воспроизводить аудиофайлы с конечного устройства на вашем пианино через аудиоинтерфейс Bluetooth.

9.

ПРИЛОЖЕНИЕ ДЛЯ ПУЛЬТА УПРАВЛЕНИЯ ФОРТЕПИАНО

Цифровое пианино GEWA можно подключить к смартфону через Bluetooth. Помимо стандартных функций через аудио- и MIDI-интерфейс Bluetooth, дополнительные настройки можно выполнять через приложение GEWA Piano Remote.

Это приложение доступно для большинства устройств на базе Android и iOS.

Чтобы загрузить его, просто найдите "GEWA Piano Remote" в магазине приложений или посетите наш сайт: www.gewakeys.com для получения дополнительной информации.



GEWA Piano Remote на
Google Play



GEWA Piano Remote в Apple
App Store

9.1

ПОДКЛЮЧИТЬ АПП

Приложение GEWA Piano Remote предоставляет множество дополнительных возможностей настройки. Например, создание любимых звуков, эффектов, звуковых комбинаций, проигрыватель уроков, функции записи демо-песен или доступ к виртуальному фортепианному мастеру. Полное описание функций можно найти на сайте www.gewakeys.com.

Чтобы установить соединение с вашим пианино GEWA, выполните следующие действия:

1. убедитесь, что на вашем пианино включен Bluetooth.
2. запустите приложение GEWA Piano Remote App и выполните поиск устройств.
3. нажмите на устройство GEWA, чтобы установить соединение.



ПРИМЕЧАНИЕ

Для поиска Bluetooth MIDI-устройств поблизости ОС Android требует доступа к вашему местоположению. Пожалуйста, включите доступ к местоположению в процессе поиска. Приложение GEWA Piano Remote не хранит данные пользователя и НЕ передает их третьим лицам.

10.

ЛЮБИМЫЕ ЗВУКИ

В вашем цифровом пианино GEWA есть 6 любимых звуков. Вы можете свободно задавать их в приложении GEWA Piano Remote App и вызывать их в любое время с помощью инструмента.

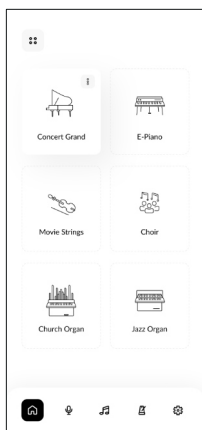

С правой стороны вы увидите начальный экран приложения GEWA Piano Remote. Он содержит 6 плиток с символом "+" в центре.

Нажмите на символ "+", чтобы создать новый любимый звук. Для каждого любимого звука доступны следующие параметры настройки:

- Имя
- Звук (здесь можно выбрать любимый звук)
- Эффект (например, хорус, тремоло и т. д.)
- Реверберация (задайте реверберацию для вашего звука)
- Метроном

10.1

ВЫБОР ЛЮБИМЫХ ЗВУКОВ

Любимые звуки автоматически синхронизируются с вашим фортепиано и сохраняются в нем. Таким образом, вы можете вызвать эти настройки в любое время, даже без подключения к приложению.

Чтобы выбрать любимые звуки, прокрутите категории звуков до категории "Избранное". Здесь вы найдете 6 любимых звуков вашего UP540.

11.

ТЕХНИЧЕСКИЕ ДАННЫЕ

Имя	Характеристика
Размеры Ш x Г x В (с музыкальной стойкой на месте) в см	142x44x85 (102)
Вес	53,5 kg
Потребляемая мощность Эксплуатация	Макс. 75 Вт
Клавиатура	88 клавиш, Ivory Touch Pro, Graded Hammer
Динамика касания	6 настроек (мягкая 1, мягкая 2, средняя, жесткая 1, жесткая 2 и постоянная)
Педали	Демпфер, sostenuto и педаль фортепиано
Источник звука	Музыкальные сэмплы GEWA с 4-кратным стереослоем
Полифония	256
Количество встроенных звуков	21
Номинальная мощность усилителя RMS	2x30W
Громкоговоритель	2-полосная система (2x высокочастотный динамик, 2x мидбасовый динамик)
Функция записи	Встроенный 2-дорожечный рекордер + запись WAV через USB.
Формат записи	Стандартный MIDI-файл / аудиофайл .WAV
Соединения	Гнездо для подключения к сети MIDI-вход MIDI выход ЛИНЕЙНЫЙ вход ЛИНЕЙНЫЙ ВЫХОД 2x гнездо для наушников (6,3 мм джек) USB тип А USB тип В Педаль выдержки

GEWA
K E Y S

RÝCHLY SPRIEVODCA ŠTARTOM
GEWA UP540



OBSAH

1	BEZPEČNOSTNÉ INFORMÁCIE	414
1.1	Bezpečnostné informácie	414
1.2	Používajte podľa určenia	415
1.3	Nesprávne používanie - príklady	415
1.4	Preventívne opatrenia	416
1.5	Označenie CE	417
1.6	Likvidácia odpadu	417
2	ROZSAH DODÁVKY	418
3	NÁVOD NA MONTÁŽ	419
4	PRVÉ KROKY	422
4.1	Ovládacie prvky digitálneho klavíra	422
4.2	Ovládacie tlačidlá a pedále	423
4.3	Hracie stoly / spoje / spodná strana	424
5	COMMISSIONING	426
5.1	Napájanie	426
5.2	Pripojenie pedálu	427
5.3	Zapínanie a vypínanie	428
5.4	Nastavenie hlasitosti	428
6	VÝBER ZVUKU	429
6.1	Zvukové kategórie a zvuky	429
7	METRONOM	430
8	BLUETOOTH	430
9	APLIKÁCIA NA DIALKOVÉ OVLÁDANIE KLAVÍRA	431
9.1	Aplikácia Connect	431
10.	OBLÚBENÉ ZVUKY	432
10.1	Výber obľúbených zvukov	432
11.	TECHNICKÉ ÚDAJE	433

Vážený zákazník,

Ďakujeme, že ste si vybrali digitálne piano GEWA! Vybrali ste si vysokokvalitné digitálne piano, ktoré vám poskytne pôsobivý zvukový zážitok a veľa radosti.

Ďalšie funkcie rozširujú možnosti vášho digitálneho piana ďaleko za hranicu klavírnej hry.

Vaša bezpečnosť je pre nás veľmi dôležitá!

Z tohto dôvodu si pozorne prečítajte bezpečnostné informácie a presne ich dodržiavajte. Tento návod na obsluhu uschovajte na bezpečnom mieste a odovzdajte ho príslušnému používateľovi.

1

BEZPEČNOSTNÉ INFORMÁCIE

Výrobca nezodpovedá za zranenia osôb alebo škody na majetku, ktoré vzniknú v dôsledku nesprávneho používania zariadenia!



POZNÁMKA

Digitálne piano používajte len v súlade s tu uvedenými predpismi!

1.1

BEZPEČNOSTNÉ INFORMÁCIE

V tomto návode na obsluhu sa na označenie nebezpečenstiev a pokynov používajú tieto symboly

Úroveň nebezpečenstva	Symbol	Význam	Definícia
Vážne zranenia		VAROVANIE	Ťažké až smrteľné zranenia, ak sa ignorujú
Vážne poranenia spôsobené úrazom elektrickým prúdom		VAROVANIE	Dodatok na označenie nebezpečenstva úrazu elektrickým prúdom.
Lahké zranenia a škody na majetku		POZOR	Pri nedodržaní bezpečnostných pokynov môže dôjsť k ľahkým zraneniam a/alebo poškodeniu majetku.
Nápoveda		POZNÁMKA	Dôležité informácie o manipulácii so zariadením
Tip		TIP	Tipy na použitie

1.2 POUŽITIE PODĽA URČENIA

Digitálne piano je určené na používanie v suchých miestnostiach.

- Možno k nemu pripojiť zariadenia na prehrávanie zvuku (ako vstup alebo výstup) alebo na dátovú komunikáciu. Je však potrebné dodržiavať príslušné technické špecifikácie (pozri časť "Technické údaje").
- Elektrické pripojenie sa môže uskutočniť len k správne nainštalovaným napájacím zdrojom. Sieťové napätie na typovom štítku musí zodpovedať sieťovému napätiu v krajine použitia.
- Digitálne piano sa smie používať len v pôvodnom dodacom stave opísanom nižšie. Úpravy akéhokoľvek druhu nie sú povolené a majú za následok okamžité zrušenie záruky.
- Digitálne piano sa musí postaviť na bezpečne upevnenú, stabilnú a rovnú podlahu alebo plošinu, ktorá je vhodná pre jeho hmotnosť.

1.3 NESPRÁVNE POUŽÍVANIE - PRÍKLADY:

- Používanie v exteriéri alebo v daždi
- Používanie vo vlhkých miestnostiach
- Pripojenie na nesprávne napájacie napätie alebo nesprávne nainštalované elektrické zdroje.
- Používanie v bezprostrednej blízkosti elektrických alebo elektronických zariadení, ako sú stereo systémy, televízory, rádia alebo mobilné telefóny.
- Tieto zariadenia môžu spôsobovať rušenie a zhoršovať kvalitu zvuku.
- Kvalitu zvuku môžu zhoršiť aj príliš dlhé elektrické pripojovacie káble.
- Preprava a inštalácia na miestach alebo vo vozidlách so silnými vibráciami, vystavením prachu a silnému teplu (napr. na priamom slnečnom svetle).



POZNÁMKA

Výrobca nenesie žiadnu zodpovednosť za škody vzniknuté v dôsledku:

- Nedodržanie bezpečnostných pokynov
- nesprávnej manipulácie
- Používanie s pripojenými zariadeniami, ktoré nezodpovedajú technickým údajom uvedeným nižšie

1.4 PREVENTÍVNE OPATRENIA

Vždy dodržiavajte preventívne opatrenia uvedené v tomto zozname. Nedodržanie preventívnych opatrení môže mať vážne následky:

- Vážne zranenia alebo dokonca smrteľné nehody
- Úrazy elektrickým prúdom
- skraty
- Poškodenie
- Požiar

Je možné, že sa vyskytnú aj iné nebezpečenstvá, takže tento zoznam nie je vyčerpávajúci.

VAROVANIE



Smrteľné elektrické šoky

- Aj slabý elektrický prúd môže viesť k vážnym zraneniam a smrti!
- Digitálne piano nikdy neotvárajte.
- Nikdy nepoužívajte poškodené sieťové káble.
- Sieťový kábel položte tak, aby sa nemohol poškodiť.
- Na konzolu nikdy neumiestňujte nádoby naplnené vodou alebo tekutinami (vázy, poháre atď.).
- Nikdy nelejte vodu alebo tekutiny do digitálneho pianu alebo do klaviatúry.
- Digitálne piano nikdy nečistíte mokrou handričkou.
- Nikdy nezasúvajte ani nevyťahujte sieťovú zástrčku zo zásuvky mokrymi rukami. Nikdy neťahajte za kábel, pretože ho môžete poškodiť.
- Ak sa do digitálneho pianu náhodou dostane tekutina, okamžite ho odpojte zo zásuvky. Potom nechajte digitálne piano skontrolovať v zákazníckom servise spoločnosti GEWA.

VAROVANIE

Pre neobvyklé udalosti

- Digitálne piano vypnite alebo vytiahnite sieťovú zástrčku, ak:
 - počas používania digitálneho pianu dôjde k náhlejšej strate zvuku,
 - digitálne piano vydáva nezvyčajný zápach alebo dym.
- V takom prípade nechajte digitálne piano skontrolovať v zákazníckom servise spoločnosti GEWA.

VAROVANIE

Protipožiarna ochrana

- Otvorený oheň, ako sú sviečky alebo olejové lampy, sa môže prevrátiť a spôsobiť požiar.
- Na digitálne piano nikdy neumiestňujte predmety s otvoreným ohňom!



POZOR

Poškodenie digitálneho klavíra

- Nevhodné elektrické napätie môže digitálne piano poškodiť.
- Digitálne piano prevádzkujte len v rámci povoleného rozsahu napätia (ako je uvedené na príslušnom typovom štítku).
- Používajte iba dodaný sieťový kábel.
- Sieťový kábel nikdy nekladte v blízkosti zdrojov tepla, ako sú radiátory alebo sálavé vykurovacie telesá.
- Sieťový kábel nadmerne neohýbajte ani neprehýbajte a nepoškodujte ho ani iným spôsobom.
- Sieťový kábel položte tak, aby naň nikto nemohol stúpiť, zakopnúť oň alebo sa po ňom čokoľvek prevaliť.
- Na sieťový kábel nekladte žiadne predmety.
- Pravidelne kontrolujte sieťovú zástrčku a odstraňujte z nej prach alebo nečistoty.



POZOR



Poškodenie digitálneho klavíra v dôsledku búrky

- Pri búrkach môže dôjsť k prepätiu, ktoré môže poškodiť elektrické spotrebiče.
- Počas búrok alebo pri dlhodobom nepoužívaní (na cestách) odpojte sieťovú zástrčku zo zásuvky.

1.5

OZNAČENIE CE

Tento spotrebič spĺňa požiadavky smerníc EÚ: **Directive 2014/53/EU**



EN55032: 2015
EN55035: 2017+A11:2020
EN61000-3-2: 2014
EN61000-3-3: 2013
EN301489-17: V3.2.4
EN62368-1: 2014+A1:2017

Zhoda s uvedenými smernicami je potvrdená označením CE na zariadení. Vyhlásenie o zhode si môžete pozrieť na tejto adrese:

GEWA music GmbH, Oelsnitzer Str. 58, 08626 Adorf, NEMECKO

1.6

DISPOZÍCIA



Ak chcete zlikvidovať starý spotrebič, odneste ho na zberné miesto organizácie zaoberajúcej sa likvidáciou komunálneho odpadu (napr. firma na likvidáciu odpadu, recyklačné stredisko).

Príslahlý symbol znamená, že starý spotrebič sa musí likvidovať oddelene od domového odpadu. Podľa zákona o elektrických a elektronických zariadeniach sú majitelia starých spotrebičov zo zákona povinní likvidovať staré elektrické a elektronické zariadenia oddelene.

Pomôžte a prispievajte k ochrane životného prostredia tým, že starý spotrebič nebudete likvidovať spolu s domovým odpadom.

2.

ROZSAH DODÁVKY

Pred začatím montáže skontrolujte kompletnosť obsahu balenia.

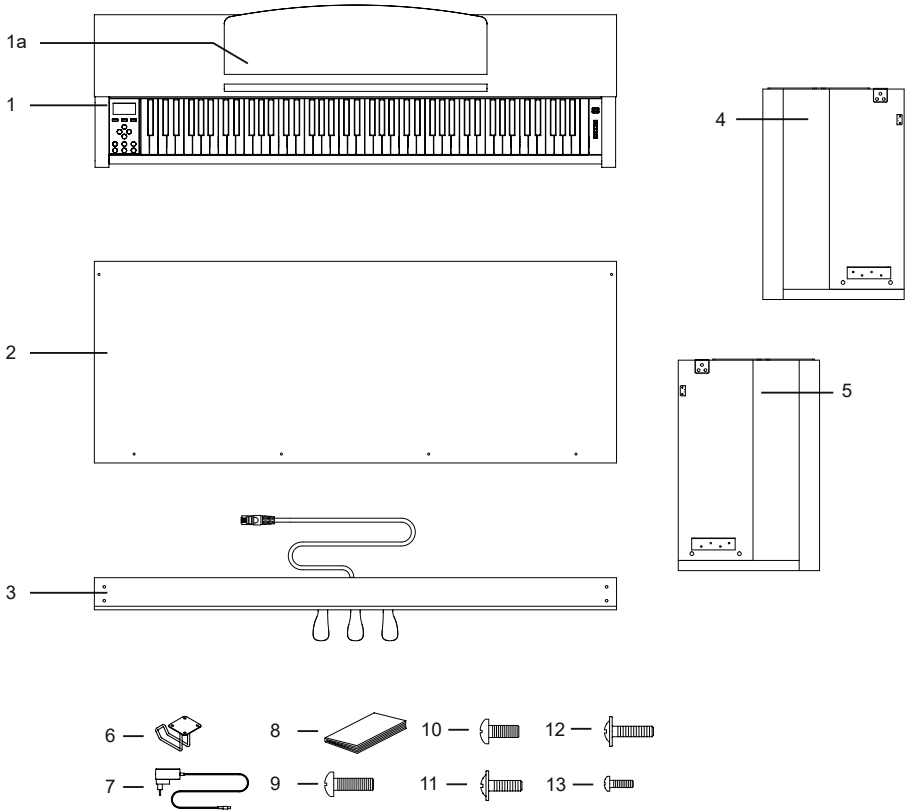

Pozícia	Označenie	Množstvo
1	Konzola s klávesnicou a krytom klávesnice	1
1a	Skladovanie notového materiálu	1
2	Zadný panel	1
3	Pedalboard	1
4	Ľavý bočný panel	1
5	Bočný panel vpravo	1
6	Držiak na slúchadlá	1
7	Napájacia jednotka	1
8	Stručná príručka	1
9	Skrutka s krížovou hlavou M6 x 25	4
10	Skrutka s krížovou hlavou M6 x 16	4
11	Krížová skrutka s plochou hlavou M4 x 16	2
12	Krížová skrutka s plochou hlavou M4 x 20	4
13	Krížová skrutka M4 x 12	4

3.

NÁVOD NA MONTÁŽ

V tejto časti sa dozviete, ako správne nastaviť digitálne piano.

Na zostavenie budete potrebovať nasledujúce položky:

- krížový skrutkovač veľkosti 2
- Ďalšiu osobu



POZNÁMKA

Skrutky Phillips nedoťahujte, kým nie sú všetky časti vášho digitálneho piana vopred zmontované a zarovnané.

Zostavenie vášho nového digitálneho piana:

1. Pripojte pedálovú dosku (3) k bočným panelom (4 a 5). Použite na to krížové skrutky (9).
2. Potom pripojte zadný panel (2) k pedálovej doske pomocou 4 skrutiek s plochou hlavou (12) a dvoch skrutiek (11) k bočným panelom.

4 Potom môžete konzolu (1) umiestniť zhora. Uistite sa, že je konzola správne umiestnená na kovových konzolách bočných panelov. Konzolu je potom potrebné naskrutkovať na miesto zdola pomocou 4 krížových skrutiek (10).

5) Vyrovnajte digitálne piano a utiahnite všetky skrutky.

6 Nakoniec upevnite držiak slúchadiel na spodnej strane konzoly. Použite na to zvyšné 4 skrutky (14).

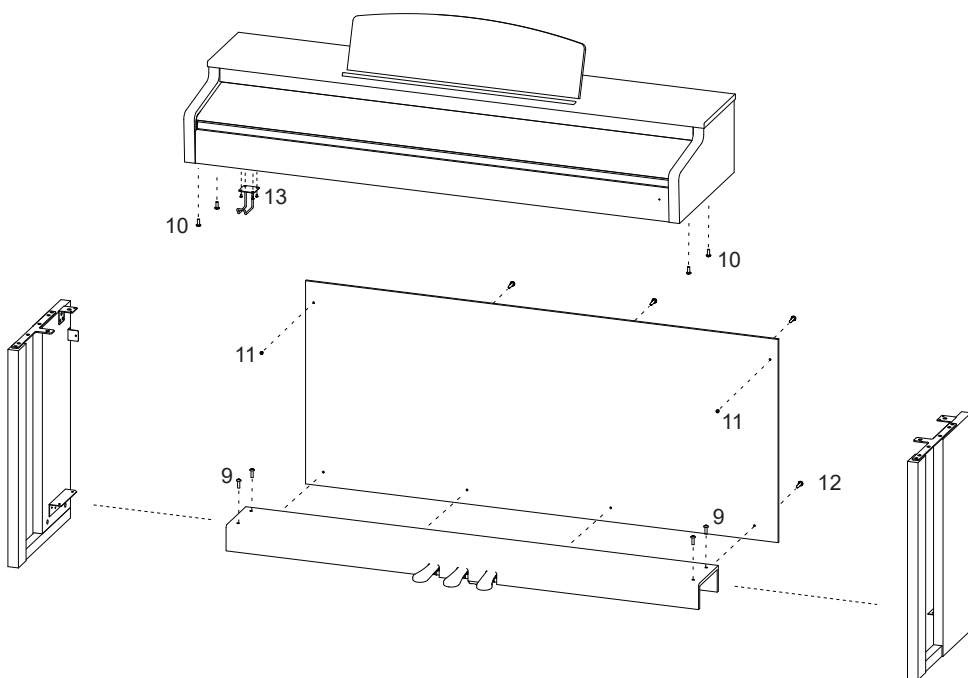

6. Zapojte pedálový kábel a napájaciu jednotku do konektorov na zadnej strane konzoly (1).

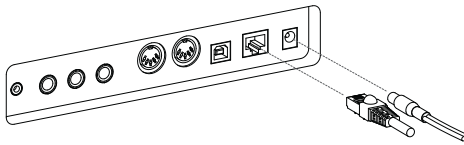

7 Nastavenie hudobného odpočinku.

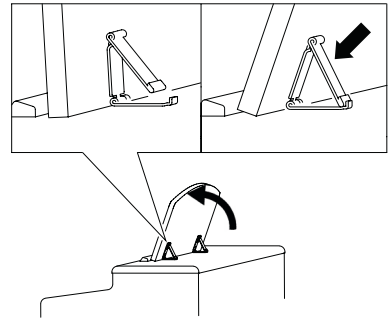

POZOR

OTVORENIE KRYTU KLÁVESNICE

Kryt klávesnice otvárajte vždy oboma rukami.

Otvorte kryt klávesnice, ako je znázornené na obrázku. Pri jeho zatváraní postupujte v opačnom poradí.

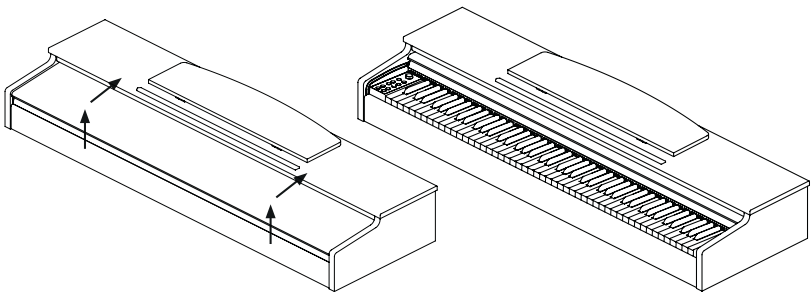

POZNÁMKA

POUŽITIE SO STOJANOM NA KLÁVESNICU

Digitálne piano je možné používať aj na stojane s klaviatúrou (nie je súčasťou balenia) bez priloženej konzoly. Uistite sa, že je stojan stabilný a digitálne piano umiestnite do jeho stredu. Ak je to možné, stojan by nemal zakrývať reproduktory na spodnej strane piana. Na spodnej strane konzoly sa nachádza 6,3 mm jacková zásuvka na pripojenie komerčne dostupného sustain/damper pedálu. Je označený ako Sustain.

4.

PRVÉ KROKY

V tejto časti vás oboznámime s ovládacími prvkami vášho digitálneho pianu.

4.1

OVLÁDANIE DIGITÁLNEHO PIANA

Vaše digitálne piano GEWA má nasledujúce ovládacie prvky:

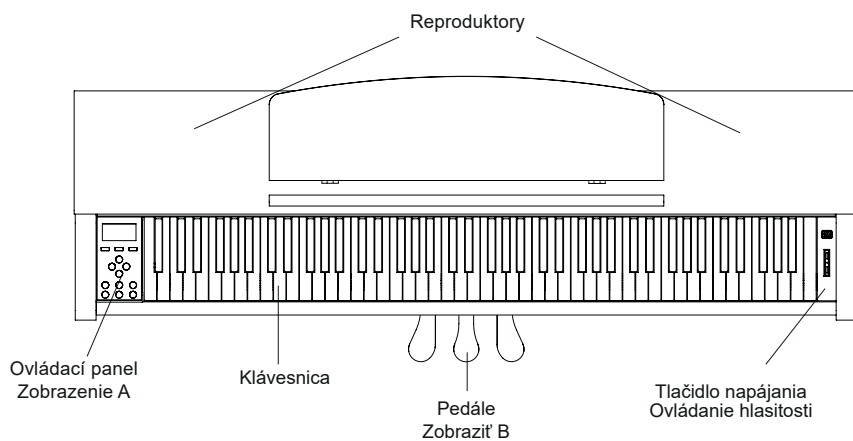

4.2 OVLÁDACIE TLAČIDLÁ A PEDÁLE

Zobrazit' A

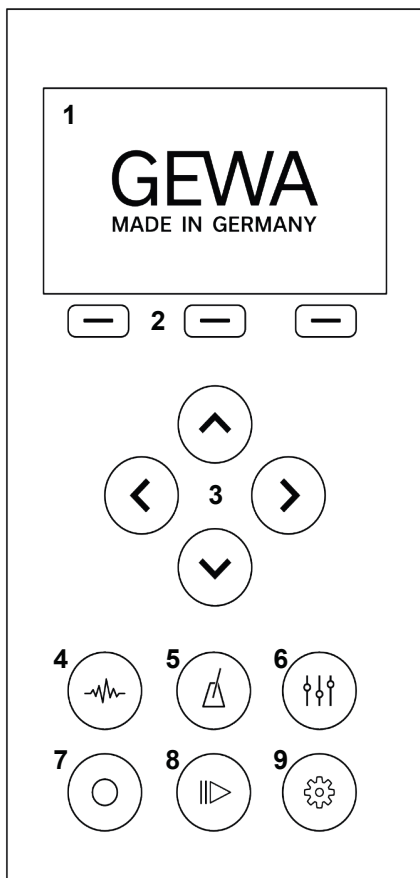

1 - Zobrazenie

Zobrazí informácie o nastaveniach, ktoré ste vykonali.

2 - Softbuttons

To vám umožní vyvolať funkcie priradené na displeji.

3 - Kurzorové klávesy

Tu môžete prechádzať jednotlivé funkcie a vykonávať nastavenia.

4 - Výber zvuku

Vyberte si rôzne zvuky pre digitálne piano.

5 - Metronóm

Otvorenie metronómu

6 - Nastavenia EQ

Vykonajte úpravy reprodukcie zvuku vášho nástroja.

7 - Nahrávanie

Otvorenie podponuky nahrávania

8 - Hráč

Otvorte podponuku prehrávača.

9 - Nastavenia

Vykonajte nastavenia na prístroji.

Pedál Forte (vpravo)

Keď sa na akustickom klavíri stlačí pedál forte alebo sustain, zdvihnú sa všetky klapky na strunách. To znamená, že všetky hrané tóny znejú aj po uvoľnení klávesov.

Okrem toho môžu voľne vibrovať aj struny nezahraných tónov, takže sa stimulujú ich rezonančné frekvencie. Výsledkom je plnší zvuk. S pedálom klavíra GEWA je možné hrať aj na polovičný pedál. V tomto prípade sú simulované tmiče zdvihnuté len mierne a hrané tóny doznievajú rýchlejšie, ako keď je pedál úplne stlačený.



Pedál Sostenuto (uprostred)

Pedál sostenuto má podobnú funkciu ako pedál forte. Podržia sa však len tie tóny klávesov, ktoré sú stlačené v okamihu stlačenia pedálu. Všetky ostatné noty sú tlmené ako normálne.

Klavírny pedál (vľavo)

Stlačenie pedálu piano alebo una corda simuluje posunutie klavírnej akcie o niekoľko milimetrov doprava. Zmenená poloha kladiviek vytvára inú farbu tónu a mierne mäkší zvuk.

4.3

HRACIE STOLY / SPOJE / SPODNÁ STRANA

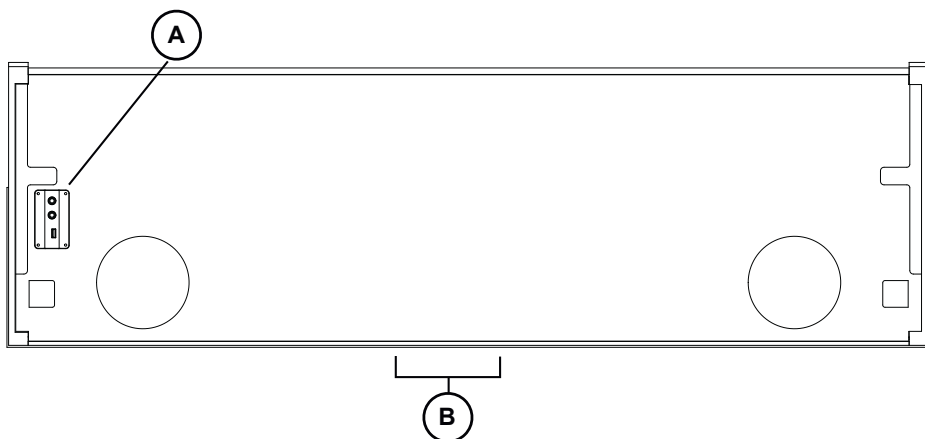

Zobrazit' A

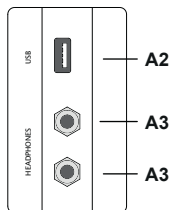

USB IN/OUT

V prípade potreby sem pripojte kľúč USB alebo iné zariadenie USB.

Výstupy pre slúchadlá

Môžete tu pripojiť až dve slúchadlá.

Zobrazit' B

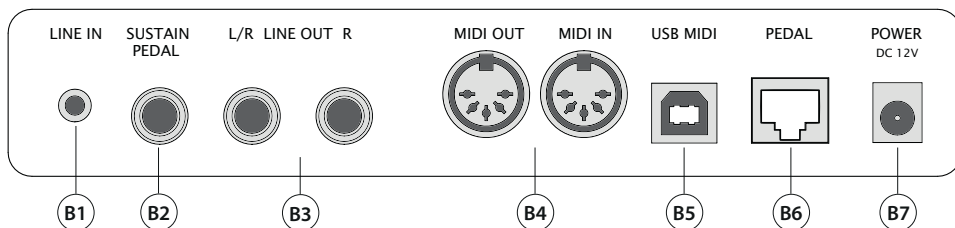

- | | | |
|-----------|---------------------------|---|
| B1 | LINE IN | Táto zásuvka 3,5 mm jack sa používa na pripojenie externých generátorov zvuku (napr. prehrávačov MP3). |
| B2 | SUSTAIN PEDAL | Pripojte ku konzole externý sustain pedál. |
| B3 | LINE OUT | Toto pripojenie je rozdelené na ľavý a pravý stereo kanál. Pripojte tieto výstupy k prijímaciemu zariadeniu (napr. zosilňovač, nahrávacie zariadenie, ...) pomocou kábla jack 6,3 mm. |
| B4 | MIDI IN / OUT | Tu pripojte zariadenia MIDI, aby ste mohli používať funkcie MIDI digitálneho pianá. |
| B5 | USB MIDI | Toto pripojenie použite na pripojenie digitálneho pianá k počítaču. |
| B6 | PEDAL | Tu pripojte pedálový kábel trojpedálovej jednotky. |
| B7 | PRIPOJENIE K SIETI | Pripojte dodaný sieťový adaptér (DC 12V 2,5A) |

SK

5. COMMISSIONING

V tejto časti sa dozviete, ako správne nastaviť digitálne piano.

5.1 NAPÁJANIE

Najprv pripojte zástrčku sieťového adaptéra v nasledujúcom poradí:

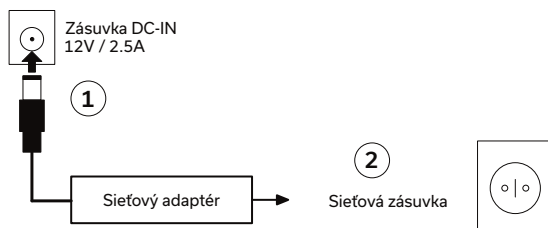

POZOR

Používajte len sieťový adaptér, ktorý je súčasťou dodávky. Použitie nesprávneho adaptéra môže prístroj poškodiť!



POZNÁMKA

Ak chcete sieťový adaptér odpojiť, postupujte presne v opačnom poradí. Pred odpojením sieťového kábla sa uistite, že je prístroj vypnutý.

SIEŤOVÝ ADAPTÉR S ODNÍMATEĽNOU ZÁSTRČKOU

Sieťový adaptér, ktorý je súčasťou dodávky, má rôzne typy zástrčiek. Tie je možné vymeniť v závislosti od krajiny použitia a tam dostupných zásuviek. Postupujte nasledovne:

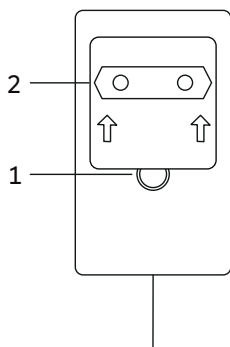

Stlačte blokovacie tlačidlo (1) a podržte ho stlačené. Medzitým posuňte dosku adaptéra (2) smerom nahor a vyberte ju z napájacej jednotky.

Ak chcete použiť inú adaptérovú dosku, nasadte ju na zástrčku a zatlačte ju nadol, kým blokovacie tlačidlo (1) nezacvakne na miesto.

5.2

PRIPOJIŤ PEDÁL

Pripojte klavírny pedál, ktorý je súčasťou dodávky, nasledovne:

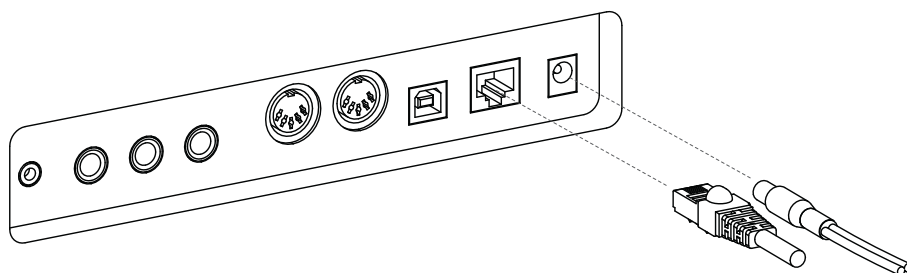

5.3 ZAPNUTIE A VYPNUTIE

1. nastavte ovládanie hlasitosti na tichý režim (posuvník v dolnej polohe).
2. Stlačte tlačidlo napájania na pravej strane prístroja.
3. Stlačením a podržaním tlačidla napájania na 3 sekundy klavír vypnite.

Tlačidlo napájania by sa teraz malo trvalo rozsvietiť. Teraz môžete nastaviť požadovanú hlasitosť pomocou ovládača hlasitosti.

5.4 NASTAVENIE HLASITOSTI

Hlasitosť môžete nastaviť pomocou ovládača hlasitosti. Posunutím ovládača hlasitosti smerom nahor zvýšite hlasitosť. Potiahnutím ovládača hlasitosti nadol hlasitosť znížite.



OVLÁDANIE HLASITOSTI

6.

VÝBER ZVUKOV

Vaše digitálne piano má 21 rôznych zvukov. Tieto zvuky sú zaradené do rôznych zvukových kategórií. V tejto kapitole sa dozviete, ako získať prístup k jednotlivým zvukom.

6.1

ZVUKOVÉ KATEGÓRIE A ZVUKY

Vaše digitálne piano má päť rôznych zvukových kategórií. Tieto kategórie môžete vyberať pomocou tlačidiel so šípkami hore a dole. Stláčaním tlačidiel so šípkou doľava a doprava vyberajte jednotlivé zvuky v rámci zvolenej kategórie.

Kategória	Zvuk
Piano	Modern
Piano	Classic
Piano	Bright
Piano	Upright
Piano	Rock Gr.
Piano	Harpsi
E-Piano	E-Piano 1
E-Piano	E-Piano 2
E-Piano	E-Piano 3
E-Piano	E-Piano 4
Strings and Choir	Strings
Strings and Choir	Choir
Strings and Choir	Synt Str
Strings and Choir	Synt Pad
Organ	Organ 1
Organ	Organ 2
Organ	Organ 3
Others	Guitar
Others	Clavi
Others	Vibra
Others	Accord

7

METRONOM

Vaše digitálne piano má interný metronóm, ktorý vám pomôže nájsť a udržať správny rytmus pri hraní.

Metronóm má 7 časových signatúr a je nastaviteľný v rozsahu 32 až 250 BPM.

ZAPNUTIE/VYPNUTIE

Stlačením tlačidla metronómu otvorte ponuku metronómu. Tlačidlo metronómu sa teraz rozsvieti. Ak chcete metronóm spustiť, stlačte funkčné tlačidlo F3 - "Start" (Spustiť). Ak chcete metronóm zastaviť, opätovne stlačte tlačidlo F3.

ZMENA RÝCHLOSTI

Pomocou kurzorových tlačidiel nastavte rýchlosť metronómu. Pomocou tlačidiel vľavo/vpravo vyberte príslušnú číslicu. Pomocou kurzorových tlačidiel nahor/dole ju môžete zvýšiť alebo znížiť o jednu číslicu.

ZMENA TYPU

Ak chcete zmeniť časovú signatúru, stláčajte pravé kurzorové tlačidlo, kým nezvolíte časovú signatúru. Pomocou kurzorových tlačidiel nahor/dole môžete prepínať medzi rôznymi časovými signatúrami.

8

BLUETOOTH AUDIO / MIDI

Bluetooth MIDI

Pomocou funkcie Bluetooth MIDI môžete digitálne piano GEWA pripojiť k rôznym výučbovým aplikáciám alebo DAW (digitálnym zvukovým pracovným staniciam, napr. Logic Pro alebo Studio One).

Rozhranie Bluetooth MIDI je vždy aktívne a k digitálnemu klavíru sa môžete kedykoľvek pripojiť. Vo vyhľadávaní vášho mobilného zariadenia sa rozhranie MIDI zobrazí ako:

GEWA Mid

Pri pripájaní piana postupujte podľa pokynov vášho softvéru MIDI.



MIDI



Kód párovania
4392

Bluetooth AUDIO

Okrem rozhrania Bluetooth MIDI má vaše digitálne piano GEWA aj funkciu Bluetooth audio. Ak chcete aktivovať funkciu Bluetooth audio, postupujte nasledovne:

Stlačte tlačidlo Settings (Nastavenia), čím získate prístup k nastaveniam.

Stlačením druhého funkčného tlačidla prepnete piano do režimu párovania.

Piano je teraz v režime párovania a čaká na pripojenie externých zariadení. PIN kód Bluetooth: 4392

Po úspešnom spárovaní môžete teraz na klavíri prehrávať zvukové súbory z koncového zariadenia prostredníctvom zvukového rozhrania Bluetooth.

9.

APLIKÁCIA NA DIAĽKOVÉ OVLÁDANIE KLAVÍRA

Digitálne piano GEWA môžete pripojiť k svojomu smartfónu cez Bluetooth. Okrem štandardných funkcií prostredníctvom zvukového a MIDI rozhrania Bluetooth je možné vykonať aj ďalšie nastavenia prostredníctvom aplikácie GEWA Piano Remote.

Táto aplikácia je k dispozícii pre väčšinu zariadení so systémom Android a iOS.

Ak si ju chcete stiahnuť, stačí v obchode s aplikáciami vyhľadať "GEWA Piano Remote" alebo navštíviť našu webovú stránku: www.gewakeys.com, kde nájdete ďalšie informácie.



GEWA Piano Remote na
Google Play



GEWA Piano Remote v Apple
App Store

9.1

APLIKÁCIA CONNECT

Aplikácia GEWA Piano Remote vám poskytuje mnoho ďalších možností nastavenia. Napríklad vytváranie obľúbených zvukov, efektov, zvukových kombinácií, prehrávača lekcií, funkcie nahrávania demo skladieb alebo prístup k virtuálnemu klavírnemu technikovi. Kompletný popis funkcií nájdete na stránke www.gewakeys.com.

Ak chcete nadviazať spojenie so svojím klavírom GEWA, postupujte nasledovne:

1. Uistite sa, že je na vašom klavíri zapnutá funkcia Bluetooth.
2. spustíte aplikáciu GEWA Piano Remote a vyhľadajte zariadenia.
3. Kliknite na zariadenie GEWA, aby ste nadviazali spojenie.



POZNÁMKA

Operačný systém Android vyžaduje prístup k vašej polohe, aby mohol vyhľadať zariadenia Bluetooth MIDI v okolí. Počas procesu vyhľadávania povoľte prístup k polohe. Aplikácia GEWA Piano Remote neukladá žiadne údaje používateľa a NEPOSKYTUJE ich tretím stranám.

10.

OBLÚBENÉ ZVUKY

Vaše digitálne piano GEWA má 6 obľúbených zvukov. Môžete ich ľubovoľne definovať v ponuke GEWA Piano Remote App a kedykoľvek ich vyvolať prostredníctvom nástroja.

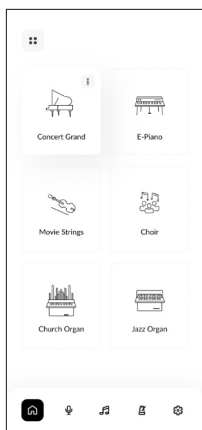

Na pravej strane sa zobrazí úvodná obrazovka aplikácie GEWA Piano Remote. Tá obsahuje 6 dlaždíc so symbolom "+" uprostred.

Stlačením symbolu + vytvoríte nový obľúbený zvuk. Pre každý obľúbený zvuk sú k dispozícii nasledujúce možnosti nastavenia:

- Názov
- Zvuk (tu vyberte svoj obľúbený zvuk)
- Efekt (napríklad chorus, tremolo atď.)
- Reverb (definujte dozvuk vášho zvuku)
- Metronóm

10.1

VYBRAŤ OBLÚBENÉ ZVUKY

Obľúbené zvuky sa automaticky synchronizujú s vaším klavírom a uložia sa tam. Preto môžete tieto nastavenia kedykoľvek vyvolať aj bez existujúceho pripojenia k aplikácii.

Ak chcete vybrať svoje obľúbené zvuky, prechádzajte kategóriami zvukov, kým sa nedostanete do kategórie "Obľúbené". Tu nájdete 6 obľúbených zvukov vášho UP540.

11.

TECHNICKÉ ÚDAJE

Názov	Funkcia
Rozmery Š x H x V (s umiestneným stojanom na hudbu) v cm	142x44x85 (102)
Hmotnosť	53,5 kg
Spotreba energie Prevádzka	Maximálny výkon 75 W
Klávesnica	88 klávesov, Ivory Touch Pro, Graded Hammer
Dynamika dotyku	6 nastavení (mäkké 1, mäkké 2, stredné, tvrdé 1, tvrdé 2 a konštantné)
Pedále	Timič, sostenuto a klavírny pedál
Zdroj zvuku	Hudobné vzorky GEWA so 4-násobnou stereo vrstvou
Polyfónia	256
Počet integrovaných zvukov	21
Menovitý výkon zosilňovača RMS	2x30W
Reproduktory	2-pásmový systém (2x výškový reproduktor, 2x stredobasový reproduktor)
Funkcia nahrávania	Integrovaný 2-stopový rekordér + nahrávanie do USB WAV
Formát nahrávania	Štandardný súbor MIDI / audio .WAV
Pripojenia	Zásuvka sieťového pripojenia Vstup MIDI MIDI výstup Vstup LINE LINE Out 2x zásuvka pre slúchadlá (6,3 mm jack) USB typ A USB typ B Sustain pedál

SNABBSTARTSGUIDE
GEWA UP540



INNEHÅLL

1 SÄKERHETSINFORMATION	438
1.1 Säkerhetsinformation	438
1.2 Använd som avsett	439
1.3 Felaktig användning - exempel	439
1.4 Försiktighetsåtgärder	440
1.5 CE-märkning.....	441
1.6 Avfallshantering	441
2 LEVERANSENS OMFATTNING	442
3 MONTERINGSANVISNINGAR	443
4 FÖRSTA STEGET	446
4.1 Kontrollerna på ditt digitala piano	446
4.2 Kontrollknappar och pedaler	447
4.3 Lekbord / anslutningar / undersida	448
5 UPPDRAG.....	450
5.1 Strömförsörjning	450
5.2 Ansluta pedalen	451
5.3 Slå på och av	452
5.4 Justera volymen	452
6 LJUDVAL	453
6.1 Ljudkategorier och ljud	453
7 METRONOM	454
8 BLUETOOTH	454
9 APP FÖR PIANOFJÄRRKONTROLL	455
9.1 Anslut app	455
10. FAVORITLJUD	456
10.1 Välja favoritljud	456
11. TEKNISKA DATA	457

Kära kund,

Tack för att du har valt ett GEWA digitalpiano! Du har valt ett högkvalitativt digitalpiano som kommer att ge dig en imponerande ljudupplevelse och mycket nöje.

Ytterligare funktioner utökar möjligheterna med ditt digitalpiano långt utöver pianospelandet.

Din säkerhet är mycket viktig för oss!

Läs därför igenom säkerhetsinformationen noggrant och följ den noga. Förvara denna bruksanvisning på ett säkert ställe och lämna den vidare till respektive användare.

1

SÄKERHETSINFORMATION

Tillverkaren ansvarar inte för person- eller saksador som uppstår på grund av felaktig användning av apparaten!



NOT

Använd endast ditt digitala piano i enlighet med de föreskrifter som anges här!

1.1

SÄKERHETSINFORMATION

Följande symboler används i denna bruksanvisning för att ange faror och instruktioner

Farlig nivå	Symbol	Betydelse	Definition av
Allvarliga personsador		VARNING	Allvarliga eller dödliga skador om de ignoreras
Allvarliga skador på grund av elektrisk stöt		VARNING	Tillägg för märkning av risk för elektriska stötar.
Mindre personsador och egendomssador		FÖRSIKTIGHET	Om säkerhetsanvisningarna inte beaktas kan det leda till lindriga personsador och/ eller materiella skador.
Ledtråd		NOT	Viktig information om hantering av enheten
Tips		TIP	Tips för ansökan

1.2 ANVÄNDA SOM AVSETT

Det digitala pianot är avsett för användning i torra rum.

- Apparater för ljudåtergivning (som in- eller utgång) eller för datakommunikation kan anslutas. Respektive teknisk specifikation måste dock beaktas (se avsnittet "Tekniska data").

- Den elektriska anslutningen får endast göras till korrekt installerade nätaggregat. Den nätspänning som anges på märkskytten måste motsvara nätspänningen i det land där apparaten används.

- Det digitala pianot får endast användas i det ursprungliga leveranskick som beskrivs nedan. Modifieringar av något slag är inte tillåtna och medför omedelbart att garantin upphör att gälla.

- Det digitala pianot måste ställas upp på ett säkert fastsatt, stabilt och plant golv eller en plattform som är lämplig för dess vikt.

1.3 FELAKTIG ANVÄNDNING - EXEMPEL:

- Används utomhus eller i regn

- Användning i fuktiga utrymmen

- Anslutning till felaktig matningsspänning eller felaktigt installerad strömförsörjning.

- Användning i omedelbar närhet av elektriska eller elektroniska apparater, t.ex. stereoanläggningar, TV-apparater, radioapparater eller mobiltelefoner.

- Dessa apparater kan orsaka störningar och försämra ljudkvaliteten.

- Alltför långa elektriska anslutningskablar kan också försämra ljudkvaliteten.

- Transport och installation på platser eller i fordon med kraftiga vibrationer, dammexponering och stark värme (t.ex. i direkt solljus).



NOT

Tillverkaren tar inget ansvar för skador som uppkommer på grund av följande:

- Åsidosättande av säkerhetsanvisningarna

- felaktig hantering

- Användning med anslutna enheter som inte överensstämmer med de tekniska data som anges nedan

1.4 FÖRSIKTIGHETSÅTGÄRDER

Följ alltid de försiktighetsåtgärder som anges här. Om försiktighetsåtgärderna inte följs kan det få allvarliga konsekvenser:

- Allvarliga skador eller till och med dödsolyckor
- Elektriska stötar
- Kortslutningar
- Skadegörelse
- brand

Andra faror är tänkbara, så detta är inte en uttömmande lista.



Dödliga elektriska stötar

- Även låga elektriska strömmar kan leda till allvarliga skador och dödsfall!
- Öppna aldrig det digitala pianot.
- Använd aldrig skadade nätkablar.
- Lägg nätkabeln på ett sådant sätt att den inte kan skadas.
- Ställ aldrig vatten- eller vätskefyllda behållare (vaser, glas etc.) på konsolen.
- Håll aldrig vatten eller vätskor i digitalpianot eller klaviaturen.
- Rengör aldrig digitalpianot med en våt trasa.
- Sätt aldrig i eller dra ut nätkontakten ur vägguttaget med våta händer. Dra aldrig i kabeln eftersom den då kan skadas.
- Om det råkar komma in vätska i det digitala pianot, dra omedelbart ur kontakten. Låt sedan GEWA:s kundtjänst kontrollera det digitala pianot.



För ovanliga händelser

- Stäng av det digitala pianot eller dra ut nätkontakten om:
 - det uppstår en plötslig ljudförlust när du använder det digitala pianot,
 - det digitala pianot avger en ovanlig lukt eller rök.
- Låt i så fall GEWA:s kundtjänst kontrollera det digitala pianot.



Brandskydd

- Öppna lågor som t.ex. stearinljus eller oljeljus kan välta och orsaka brand.
- Placera aldrig föremål med öppen låga på digitalpianot!



FÖRSIKTIGHET

Skador på det digitala pianot

- Olämpliga elektriska spänningar kan skada det digitala pianot.
- Använd endast digitalpianot inom det tillåtna spänningsintervallet (som anges på respektive märkskylt).
- Använd endast den medföljande nätkabeln.
- Lägg aldrig nätkabeln i närheten av värmekällor som t.ex. radiatorer eller värmestrålare.
- Böj eller knäck inte nätkabeln för mycket och skada den inte på något annat sätt.
- Förlägg nätkabeln så att ingen kan trampa på den, snubbla på den eller rulla något över den.
- Placera inga föremål på nätkabeln.
- Kontrollera nätkontakten med jämna mellanrum och avlägsna damm och smuts.



FÖRSIKTIGHET



Skador på digitalpianot till följd av åskväder

- Åskväder kan ge upphov till elektriska överspänningar som kan skada elektriska apparater.
- Dra ut nätkontakten ur vägguttaget vid åska eller när du inte använder den under en längre tid (t.ex. på resor).

1.5

CE-MÄRKNING

Denna apparat uppfyller kraven i EU:s direktiv: **Directive 2014/53/EU**



EN55032: 2015

EN55035: 2017+A11:2020

EN61000-3-2: 2014

EN61000-3-3: 2013

EN301489-17: V3.2.4

EN62368-1: 2014+A1:2017

Överensstämmelse med ovanstående direktiv bekräftas av CE-märkningen på enheten.

Försäkran om överensstämmelse kan ses på följande adress:

GEWA music GmbH, Oelsnitzer Str. 58, 08626 Adorf, TYSKLAND

1.6



AVYTTRING

För att göra dig av med den gamla apparaten ska du lämna den till en samlingsplats som tillhör din kommunala avfallshanteringsorganisation (t.ex. avfallsbolag, återvinningscentral).

Symbolen intill betyder att den gamla apparaten måste kasseras separat från hushållsavfallet. Enligt lagen om elektrisk och elektronisk utrustning är ägare till gamla apparater skyldiga att kassera gammal elektrisk och elektronisk utrustning separat.

Hjälp till och bidra till miljöskyddet genom att inte kasta den gamla apparaten i hushållsavfallet.

2.

LEVERANSENS OMFATTNING

Kontrollera att innehållet i förpackningen är komplett innan monteringen påbörjas.

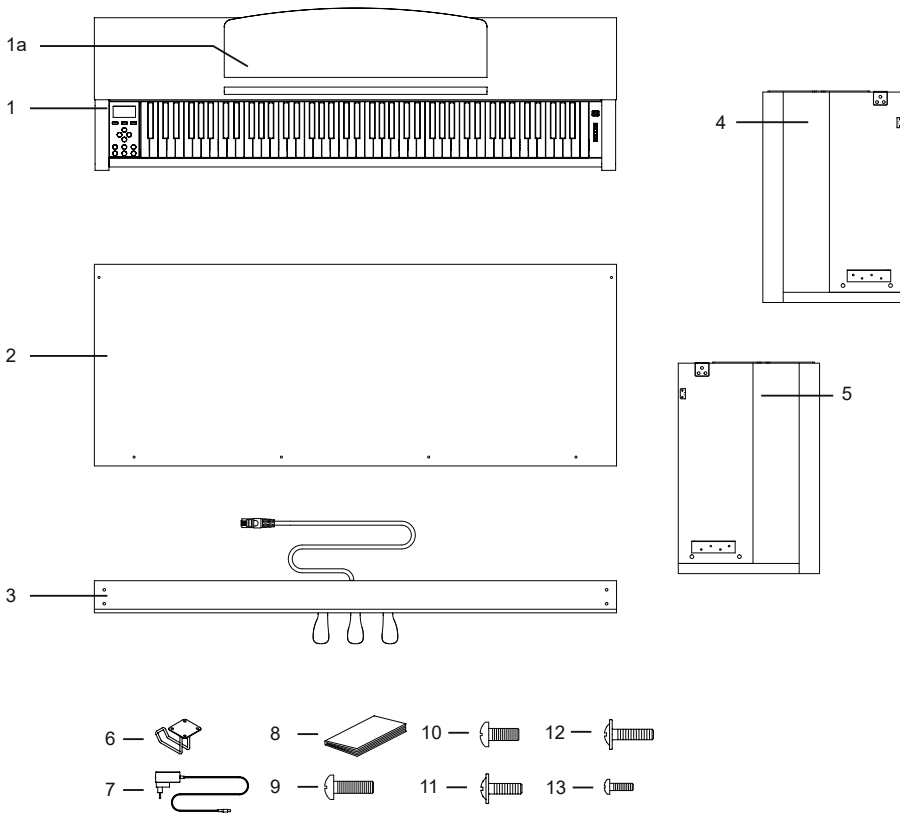

Pos	Beteckning	Kvantitet
1	Konsol med tangentbord och tangentbordsskydd	1
1a	Förvaring av musik	1
2	Bakre panel	1
3	Pedalbord	1
4	Vänster sidopanel	1
5	Sidopanel höger	1
6	Hållare för hörlurar	1
7	Strömförsörjningsenhet	1
8	Guide för snabb start	1
9	Phillipsskruv med panhuvud M6 x 25	4
10	Skruv med stjärnskalle och panhuvud M6 x 16	4
11	Phillipsskruv med platt huvud M4 x 16	2
12	Phillipsskruv med platt huvud M4 x 20	4
13	Phillips-skruv M4 x 12	4

3.

MONTERINGSANVISNINGAR

I detta avsnitt får du lära dig hur du ställer upp ditt digitalpiano på rätt sätt.

Du behöver följande för monteringen:

- En stjärnskruvmejsel storlek 2
- En annan person



NOT

Dra inte åt stjärnskruvorna förrän alla delar av ditt digitalpiano har förmonterats och riktats in.

Så här monterar du ditt nya digitalpiano:

1. Anslut pedalbordet (3) till sidopanelerna (4 och 5). Använd Phillips-skruvorna (9) för detta.
2. Fäst sedan bakpanelen (2) på pedalbordet med hjälp av de 4 skruvarna med platt huvud (12) och de två skruvarna (11) på sidopanelerna.

MONTERINGSANVISNINGAR

GEWA UP540

4 Därefter kan du placera konsolen (1) ovanifrån. Se till att konsolen är korrekt placerad på sidopanelernas metallfästen. Konsolen måste sedan skruvas fast underifrån med hjälp av de 4 stjärnskruvarna (10).

5) Rikta in ditt digitala piano och dra åt alla skruvar.

6 Slutligen ska du fästa hörlurshållaren på konsolens undersida. Använd de återstående 4 skruvarna (14) för detta.

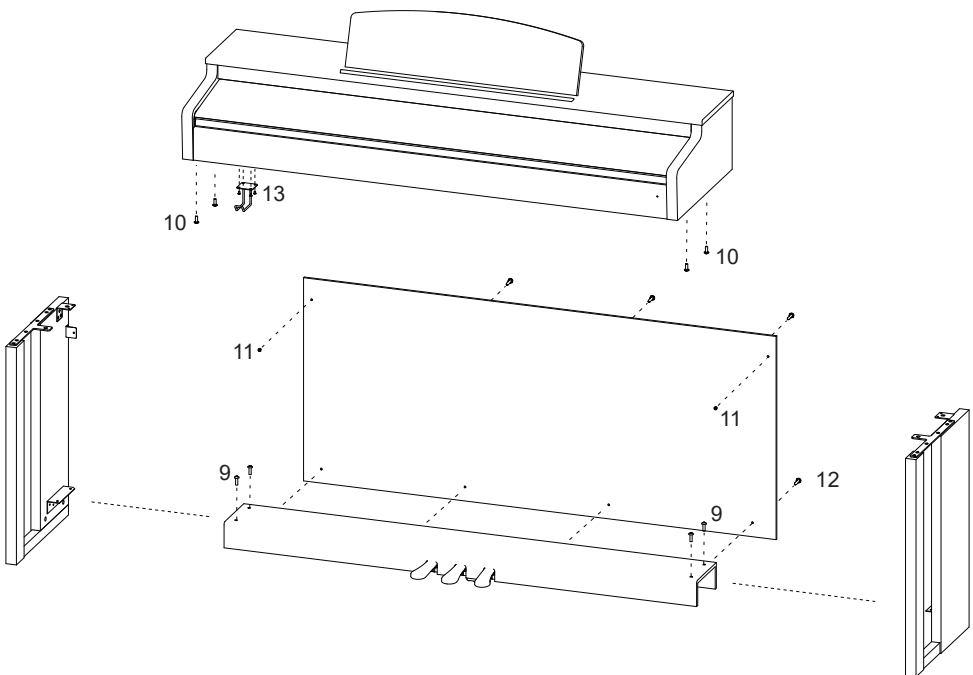

6. anslut pedalkabeln och nätaggregatet till de anslutningar som finns på konsolens baksida (1).

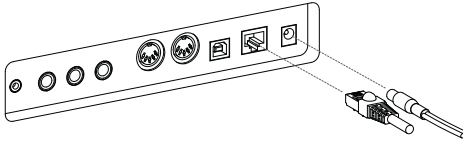

7 För att ställa in musikstöd.

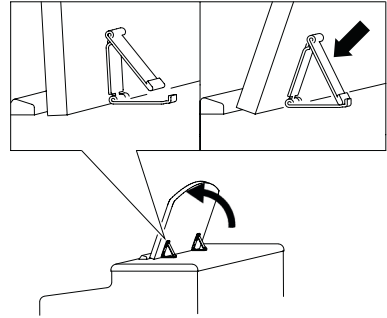

FÖRSIKTIGHET

ÖPPNA TANGENTBORDSLOCKET

Använd alltid båda händerna för att öppna tangentbordslocket.

Öppna tangentbordsluckan enligt bilden. Stäng det i omvänd ordning.

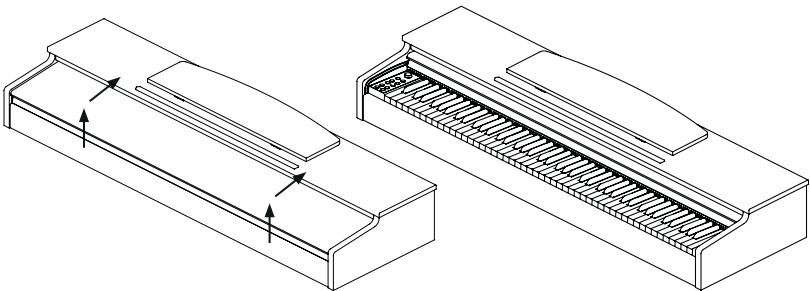

NOT

ANVÄND MED KEYBOARDSTATIV

Det är också möjligt att använda ditt digitalpiano på ett keyboardstativ (ingår ej) utan den medföljande konsolen. Se till att stativet är stabilt och placera digitalpianot i mitten. Om möjligt ska stativet inte täcka högtalarna på pianots undersida. På konsolens undersida finns ett 6,3 mm jacktagg för anslutning av en sustain-/damperpedal som finns i handeln. Denna är märkt Sustain.

4.

FÖRSTA STEGET

I det här avsnittet kommer vi att bekanta oss med reglagen på ditt digitala piano.

4.1

KONTROLLERNA PÅ DITT DIGITALA PIANO

Ditt GEWA digitalpiano har följande reglage:

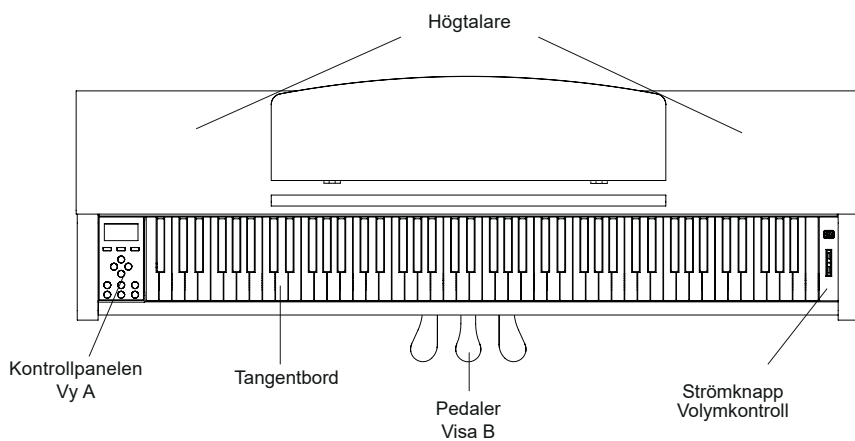

4.2 MANÖVERKNAPPAR OCH PEDALER

Visa A

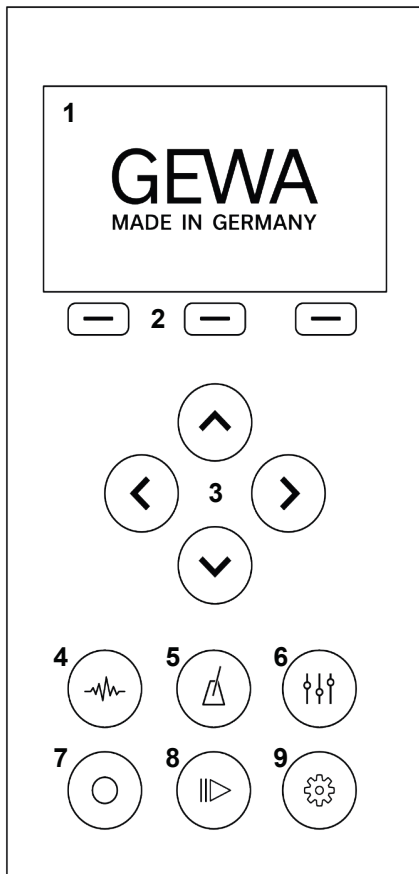

1 - Display

Visar information om de inställningar du har gjort.

2 - Softbuttons

Detta gör att du kan hämta funktioner som tilldelats i displayen.

3 - Cursortangenter

Här kan du navigera genom de olika funktionerna och göra inställningar.

4 - Val av ljud

Välj olika ljud för ditt digitala piano.

5 - Metronom

Öppna metronomen

6 - EQ-inställningar

Gör justeringar av ljudåtergivningen för ditt instrument.

7 - Inspelning

Öppna undermenyn för inspelning

8 - Spelare

Öppna undermenyn för spelaren.

9 - Inställningar

Gör inställningar på ditt instrument.

Forte-pedal (höger)

När forte- eller sustain-pedalen på en akustisk flygel trycks ned höjs alla dämpare på strängarna. Detta innebär att alla spelade toner fortsätter att ljuda även efter att tangenterna släppts.

Dessutom kan strängarna för de ospelade tonerna också vibrera fritt, så att deras resonansfrekvenser stimuleras. Detta resulterar i en fylligare klang. Med pedalen på GEWA-pianot är det också möjligt att spela med halvpedal. I det här fallet höjs de simulerade dämparna bara något och de spelade tonerna avklingar snabbare än när pedalen trycks ned helt.

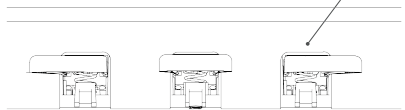

Sostenuto-pedal (mitten)

Sostenuto-pedalen har en liknande funktion som forte-pedalen. Men endast tonerna på de tangenter som är nedtryckta när pedalen trycks ned hålls kvar. Alla andra toner dämpas på normalt sätt.

Pianopedal (vänster)

Genom att trycka på piano- eller una corda-pedalen simuleras en förflyttning av pianot några millimeter åt höger. Hammarnas ändrade position ger en annan klangfärg och en något mjukare klang.

4.3

SPELBORD / ANSLUTNINGAR / UNDERSIDA

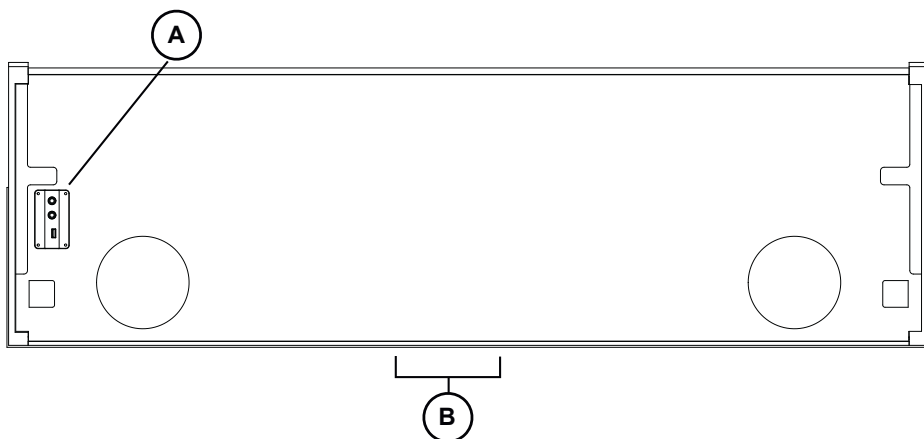

Visa A

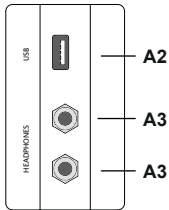

USB IN/UT

Anslut ett USB-minne eller annan USB-enhet här om det behövs.

Utgångar för hörlurar

Här kan du ansluta upp till två hörlurar.

Visa B

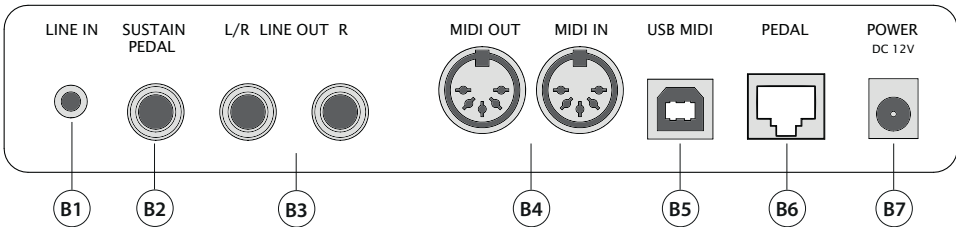

- | | | |
|-----------|---------------------------|--|
| B1 | LINE IN | Detta 3,5 mm jackuttag används för att ansluta externa ljudgeneratorer (t.ex. MP3-spelare). |
| B2 | SUSTAIN PEDAL | Anslut en extern sustainpedal till konsolen. |
| B3 | LINE OUT | Denna anslutning är uppdelad i vänster och höger stereokanal. Anslut dessa utgångar till en mottagande enhet (t.ex. förstärkare, inspelningsenhet, ...) via en 6,3 mm jackkabel. |
| B4 | MIDI IN / OUT | Anslut MIDI-enheter här för att använda MIDI-funktionerna på ditt digitala piano. |
| B5 | USB MIDI | Använd den här anslutningen för att ansluta ditt digitala piano till din dator. |
| B6 | PEDAL | Anslut pedalkabeln till trippelpedalenheten här. |
| B7 | NÄTVERKSANSLUTNING | Anslut den medföljande nätdaptern (DC 12V 2,5A) |

5.

UPPDRAG

I detta avsnitt får du lära dig hur du ställer in ditt digitala piano på rätt sätt.

5.1

STRÖMFÖRSÖRJNING

Anslut först nätadapters stickpropp i följande ordning:

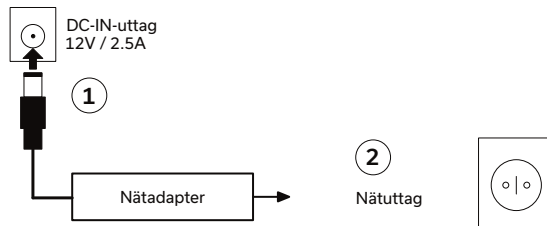

FÖRSIKTIGHET

Använd endast den nätadapter som medföljer leveransen. Om du använder fel adapter kan instrumentet skadas!



NOT

För att koppla bort nätadaptern ska du gå tillväga i exakt omvänd ordning. Kontrollera att instrumentet är avstängt innan du kopplar bort nätkabeln.

NÄTADAPTER MED LÖSTAGBAR KONTAKT

Den nätadapter som ingår i leveransen har olika typer av kontakter. Dessa kan bytas ut beroende på användningsland och vilka uttag som finns tillgängliga där. Gör på följande sätt:

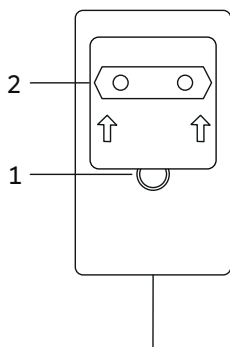

Tryck in låsningen (1) och håll den intryckt. Under tiden kan du skjuta adapterplattan (2) uppåt för att ta bort den från nättaggregatet.

Om du vill använda en annan adapterplatta sätter du den på kontakten och trycker ner den tills låsningen (1) klickar fast.

5.2

ANSLUT PEDAL

Anslut den medföljande pianopedalen på följande sätt:

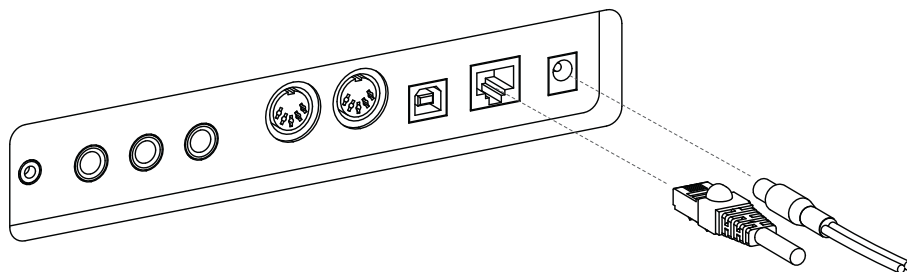

5.3 SLÅ PÅ OCH AV

1. Ställ volymkontrollen på tyst (skjutreglaget i bottenläge).
2. Tryck på strömknappen på instrumentets högra sida.
3. Håll strömbrytaren intryckt i 3 sekunder för att stänga av pianot.

Strömbrytaren ska nu lysa med ett fast sken. Du kan nu ställa in önskad volym med volymkontrollen.

5.4 INSTÄLLNING AV VOLYM

Du kan justera volymen med hjälp av volymkontrollen. Skjut volymreglaget uppåt för att öka volymen. Dra volymreglaget nedåt för att sänka volymen.



6. VÄLJA LJUD

Ditt digitala piano har 21 olika ljud. Dessa ljud är indelade i olika ljudkategorier. I detta kapitel får du lära dig hur du kommer åt de olika ljuden.

6.1 LJUDKATEGORIER OCH LJUD

Ditt digitala piano har fem olika ljudkategorier. Dessa kategorier kan väljas med hjälp av pilknapparna upp och ner. Tryck på vänster- och högerpilarna för att välja enskilda ljud inom den valda kategorin.

Kategori	Ljud
Piano	Modern
Piano	Classic
Piano	Bright
Piano	Upright
Piano	Rock Gr.
Piano	Harpsi
E-Piano	E-Piano 1
E-Piano	E-Piano 2
E-Piano	E-Piano 3
E-Piano	E-Piano 4
Strings and Choir	Strings
Strings and Choir	Choir
Strings and Choir	Synt Str
Strings and Choir	Synt Pad
Organ	Organ 1
Organ	Organ 2
Organ	Organ 3
Others	Guitar
Others	Clavi
Others	Vibra
Others	Accord

7

METRONOM

Ditt digitala piano har en inbyggd metronom som hjälper dig att hitta och hålla rätt takt när du spelar.

Metronomen har 7 tidssignaturer och kan ställas in mellan 32 och 250 BPM.

SLÅ PÅ / AV

Tryck på metronomknappen för att öppna metronommenyn. Metronomknappen tänds nu. För att starta metronomen trycker du på funktionsknappen F3 - "Start". För att stoppa metronomen trycker du på F3-knappen igen.

ÄNDRA HASTIGHET

Använd markörknapparna för att justera hastigheten på metronomen. Använd vänster-/högerknapparna för att välja motsvarande siffra. Du kan öka eller minska den med en siffra med hjälp av markörknapparna upp/ner.

ÄNDRA TYP

Om du vill ändra taktart trycker du på den högra markörknappen tills du har valt taktart. Använd markörknapparna upp/ner för att växla mellan de olika taktarterna.

8

BLUETOOTH AUDIO / MIDI

Bluetooth MIDI

Med Bluetooth MIDI-funktionen kan du ansluta ditt GEWA digitalpiano till olika inlärningsappar eller DAW (digital audio workstation, t.ex. Logic Pro eller Studio One).

Bluetooth MIDI-gränssnittet är alltid aktivt och du kan när som helst ansluta till ditt digitala piano. I sökningen på din mobila enhet visas MIDI-gränssnittet som:

GEWA Mid

Följ anvisningarna i ditt MIDI-program för att ansluta pianot.



MIDI



Kod för parkoppling
4392

Bluetooth LJUD

Förutom Bluetooth MIDI-gränssnittet har ditt GEWA digitalpiano även en Bluetooth audio-funktion. Gör på följande sätt för att aktivera Bluetooth audio:

Tryck på knappen Settings för att komma till inställningarna.

Tryck på den andra funktionsknappen för att sätta pianot i parkopplingsläge.

Pianot är nu i parkopplingsläge och väntar på att externa enheter ska ansluta. Bluetooth PIN-kod: 4392

Efter lyckad parkoppling kan du nu spela upp ljudfiler från slutenheten på ditt piano via Bluetooth-ljudgränssnittet.

9.

APP FÖR PIANOFJÄRRKONTROLL

Ditt GEWA digitalpiano kan anslutas till din smartphone via Bluetooth. Förutom standardfunktionen via Bluetooth audio- och MIDI-gränssnittet kan ytterligare inställningar göras via GEWA Piano Remote-appen.

Den här appen finns tillgänglig för de flesta Android- och iOS-enheter.

För att ladda ner den, sök efter "GEWA Piano Remote" i appbutiken eller besök vår webbplats: www.gewakeys.com för mer information.



GEWA Piano Remote på
Google Play



GEWA Piano Remote i Apple
App Store

9.1

ANSLUT APP

GEWA Piano Remote-appen ger dig många ytterligare inställningsmöjligheter. Du kan t.ex. skapa favoritljud, effekter, ljudkombinationer, lektionsspelare, funktioner för inspelning av demosånger eller få tillgång till den virtuella pianoteknikern. Du hittar en fullständig beskrivning av funktionerna på www.gewakeys.com

Gör på följande sätt för att upprätta en anslutning till ditt GEWA-piano:

1. Kontrollera att Bluetooth är påslaget på ditt piano.
2. Starta GEWA Piano Remote App och sök efter enheter.
3. Klicka på GEWA-enheten för att upprätta en anslutning.



NOT

Android OS kräver tillgång till din plats för att söka efter Bluetooth MIDI-enheter i närheten. Aktivera platsåtkomst under sökprocessen. GEWA Piano Remote-appen lagrar inte några användardata och skickar dem INTE vidare till tredje part.

10.

FAVORITLJUD

Ditt GEWA digitalpiano har 6 favoritljud. Du kan fritt definiera dessa i GEWA Piano Remote App och när som helst hämta dem via instrumentet.

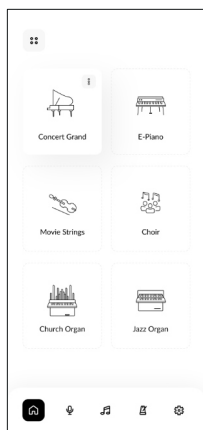

På höger sida ser du startskärmen för GEWA Piano Remote-appen. Den innehåller 6 brickor med en "+"-symbol i mitten. Tryck på symbolen + för att skapa ett nytt favoritljud. Följande inställningsmöjligheter finns tillgängliga för varje favoritljud:

- Namn
- Sound (välj här ditt favoritljud)
- Effekt (t.ex. chorus, tremolo etc.)
- Reverb (definiera reverb för ditt ljud)
- Metronom

10.1

VÄLJ FAVORITLJUD

Favoritljuden synkroniseras automatiskt med ditt piano och sparas där. Du kan därför när som helst hämta dessa inställningar, även utan en befintlig app-anslutning.

För att välja dina favoritljud bläddrar du genom ljudkategorierna tills du kommer till kategorin "Favourites". Här hittar du de 6 favoritljuden för din UP540.

11.

TEKNISKA DATA

Namn	Funktion
Mått B x D x H (med musikstället på plats) i cm	142x44x85 (102)
Vikt	53,5 kg
Strömförbrukning Drift	Max. 75 watt
Tangentbord	88 tangenter, Ivory Touch Pro, graderad hammare
Beröringsdynamik	6 inställningar (Soft 1, Soft 2, Medium, Hard 1, Hard 2 och Constant)
Pedaler	Dämpare, sostenuto och pianopedal
Ljudkälla	GEWA-musikprover med 4-faldigt stereolager
Polyfoni	256
Antal integrerade ljud	21
Förstärkarens nominella effekt RMS	2x30W
Högtalare	2-vägssystem (2x diskanhögtalare, 2x mellanbashögtalare)
Inspelningsfunktion	Integrerad 2-spårsinspelare + USB WAV-inspelning
Inspelningsformat	Standard MIDI-fil / .WAV-ljud
Anslutningar	Uttag för nätanslutning MIDI in MIDI ut LINE In LINE ut 2x hörlursuttag (6,3 mm jack) USB typ A USB typ B Sustainpedal

КОРОТКИЙ ПОСІБНИК ДЛЯ ПОЧАТКІВЦІВ
GEWA UP540



ЗМІСТ

1	ІНФОРМАЦІЯ ПРО БЕЗПЕКУ	462
1.1	Інформація з техніки безпеки	462
1.2	Використовувати за призначенням	463
1.3	Неправильне використання - приклади	463
1.4	Запобіжні заходи	464
1.5	Знак CE	465
1.6	Утилізація відходів	465
2	ОБСЯГ ПОСТАВКИ	466
3	ІНСТРУКЦІЯ З МОНТАЖУ	467
4	ПЕРШІ КРОКИ	470
4.1	Елементи керування цифрового піаніно	470
4.2	Кнопки та педалі керування	471
4.3	Ігрові столи / з'єднання / нижня частина	472
5	ВВЕДЕННЯ В ЕКСПЛУАТАЦІЮ	474
5.1	Електроживлення	474
5.2	Підключення педалі	475
5.3	Увімкнення та вимкнення	476
5.4	Регулювання гучності	476
6	ВИБІР ЗВУКУ	477
6.1	Звукові категорії та звуки	477
7	МЕТРОНОМ	478
8	BLUETOOTH	478
9	ДОДАТОК ДЛЯ ДИСТАНЦІЙНОГО КЕРУВАННЯ ПІАНІНО	479
9.1	Підключити додаток	479
10.	УЛЮБЛЕНІ ЗВУКИ	480
10.1	Вибір улюблених звуків	480
11.	ТЕХНІЧНІ ДАНІ	481

Шановний покупець,

Дякуємо за вибір цифрового піаніно GEWA! Ви обрали високоякісне цифрове піаніно, яке подарує вам вражаюче звучання та багато задоволення.

Додаткові функції розширюють можливості цифрового піаніно далеко за межі гри на ньому.

Ваша безпека дуже важлива для нас!

Тому, будь ласка, уважно прочитайте інформацію з техніки безпеки і неухильно дотримуйтесь її. Зберігайте цю інструкцію з експлуатації в безпечному місці і передайте її відповідному користувачеві.

1

ІНФОРМАЦІЯ ПРО БЕЗПЕКУ

Виробник не несе відповідальності за тілесні ушкодження або пошкодження майна, що виникли в результаті неправильного використання пристрою!



ПРИМІТКА

Використовуйте цифрове піаніно тільки відповідно до наведених тут правил!

1.1

ІНФОРМАЦІЯ ПРО БЕЗПЕКУ

У цій інструкції з експлуатації для позначення небезпек і вказівок використовуються такі символи

Рівень небезпеки	Символ	Це означає.	Визначення поняття
Серйозні поранення		ПОПЕРЕДЖЕННЯ	Ігнорування може призвести до тяжких або смертельних травм
Серйозні травми внаслідок ураження електричним струмом		ПОПЕРЕДЖЕННЯ	Доповнення для маркування небезпеки ураження електричним струмом.
Незначні травми та пошкодження майна		ПОПЕРЕДЖЕННЯ	Недотримання інструкцій з техніки безпеки може призвести до легких травм та/або пошкодження майна.
Підказка		ПРИМІТКА	Важлива інформація щодо поводження з пристроєм
Порада		ПОРАДА	Поради щодо застосування

1.2 ВИКОРИСТОВУВАТИ ЗА ПРИЗНАЧЕННЯМ

Цифрове піаніно призначене для використання в сухих приміщеннях.

- До нього можна підключати пристрої для відтворення звуку (як вхідні або вихідні) або для передачі даних. Однак при цьому необхідно дотримуватися відповідних технічних характеристик (див. розділ "Технічні характеристики").
- Підключення до електромережі дозволяється здійснювати лише до належним чином встановлених джерел живлення. Напряга мережі, зазначена на таблиці з технічними даними, повинна відповідати напрузі мережі в країні використання.
- Цифрове піаніно дозволяється використовувати тільки в оригінальному стані, описаному нижче. Будь-які модифікації не допускаються і призводять до анулювання гарантії.
- Цифрове піаніно має бути встановлене на надійно закріпленій, стійкій і рівній підлозі або платформі, що витримує його вагу.

1.3 НЕПРАВИЛЬНЕ ВИКОРИСТАННЯ - ПРИКЛАДИ:

- Використовувати на відкритому повітрі або під дощем
- Використання у вологих приміщеннях
- Підключення до неправильної напруги живлення або неправильно встановлених джерел електроживлення.
- Використання в безпосередній близькості від електричних або електронних пристроїв, таких як стереосистеми, телевізори, радіоприймачі або мобільні телефони.
- Ці пристрої можуть створювати перешкоди та погіршувати якість звуку.
- Надмірно довгі електричні з'єднувальні кабелі також можуть погіршити якість звуку.
- Транспортування та встановлення в місцях або в транспортних засобах з сильними вібраціями, впливом пилу та сильним нагріванням (наприклад, під прямими сонячними променями).



ПРИМІТКА

Виробник не несе відповідальності за пошкодження, спричинені наступними причинами:

- Недотримання інструкцій з техніки безпеки
- Неправильного поводження
- Використання з підключеними пристроями, які не відповідають технічним характеристикам, наведеним нижче

1.4 ЗАПОБІЖНІ ЗАХОДИ

Завжди дотримуйтесь перелічених тут запобіжних заходів. Недотримання запобіжних заходів може мати серйозні наслідки:

- Серйозні травми або навіть нещасні випадки зі смертельними наслідками
- ураження електричним струмом
- коротке замикання
- Пошкодження
- Пожежа

Можливі й інші небезпеки, тому цей список не є вичерпним.



ПОПЕРЕДЖЕННЯ Смертельні ураження електричним струмом



- Навіть слабкий електричний струм може призвести до серйозних травм і смерті!
- Ніколи не відкривайте цифрове піаніно.
- Ніколи не використовуйте пошкоджений мережевий кабель.
- Прокладайте мережевий кабель таким чином, щоб унеможливити його пошкодження.
- Ніколи не ставте на консоль посуд з водою або рідиною (вази, склянки тощо).
- Ніколи не лийте воду або рідину на цифрове піаніно або клавіатуру.
- Ніколи не чистіть цифрове піаніно вологою ганчіркою.
- Ніколи не вставляйте і не виймайте мережеву вилку з розетки мокрими руками. Ніколи не тягніть за кабель, оскільки це може призвести до його пошкодження.
- Якщо в цифрове піаніно випадково потрапила рідина, негайно вимкніть його з мережі. Потім віднесіть цифрове піаніно на перевірку до сервісного центру GEWA.



ПОПЕРЕДЖЕННЯ Для незвичайних подій

- Вимкніть цифрове піаніно або витягніть мережеву вилку з розетки, якщо
 - під час використання цифрового піаніно раптово зник звук
 - цифрове піаніно видає незвичний запах або дим.
- У цьому випадку зверніться до сервісного центру GEWA для перевірки цифрового піаніно.



ПОПЕРЕДЖЕННЯ Протипожежний захист

- Відкрите полум'я, наприклад, свічки або масляні лампи, можуть перекинутися і спричинити пожежу.
- Ніколи не кладіть на цифрове піаніно предмети з відкритим вогнем!



ПОПЕРЕДЖЕННЯ Пошкодження цифрового піаніно

- Невідповідна електрична напруга може пошкодити цифрове піаніно.
- Експлуатуйте цифрове піаніно тільки в межах допустимого діапазону напруги (вказаного на відповідній табличці з паспортними даними).
- Використовуйте тільки мережевий кабель, що входить до комплекту поставки.
- Ніколи не прокладайте мережевий кабель поблизу джерел тепла, таких як радіатори або інфрачервоні обігрівачі.
- Не згинайте та не перекручуйте мережевий кабель надмірно і не пошкоджуйте його будь-яким іншим чином.
- Прокладайте мережевий кабель таким чином, щоб ніхто не міг на нього наступити, сплітнутися або перекинути що-небудь на нього.
- Не ставте на мережевий кабель жодних предметів.
- Регулярно перевіряйте мережеву вилку та видаляйте з неї пил і бруд.



ПОПЕРЕДЖЕННЯ Пошкодження цифрового піаніно через грозу



- Під час грози можуть виникати електричні перенапруги, які можуть пошкодити електроприлади.
- Виймайте вилку з розетки під час грози або коли не користуєтеся пристроєм протягом тривалого часу (наприклад, під час подорожі).

1.5

МАРКУВАННЯ ЄВРОСОЮЗУ

Цей прилад відповідає вимогам директив ЄС: **Directive 2014/53/EU**



EN55032: 2015
EN55035: 2017+A11:2020
EN61000-3-2: 2014
EN61000-3-3: 2013
EN301489-17: V3.2.4
EN62368-1: 2014+A1:2017

Відповідність вищезазначеним директивам підтверджується знаком CE на пристрої.
Декларацію про відповідність можна переглянути за наступною адресою:
GEWA music GmbH, Oelsnitz Str. 58, 08626 Adorf, GERMANY

1.6

УТИЛІЗАЦІЯ



Щоб утилізувати старий прилад, здайте його в пункт прийому муніципальної організації з утилізації відходів (наприклад, компанії з утилізації відходів, центру з переробки відходів).

Символ поруч означає, що старий прилад слід утилізувати окремо від побутових відходів. Відповідно до Закону про електричне та електронне обладнання, власники старих приладів зобов'язані утилізувати старе електричне та електронне обладнання окремо від побутових відходів.

Будь ласка, допоможіть і зробіть свій внесок у захист навколишнього середовища, не викидаючи старий прилад разом з побутовими відходами.

2.

ОБСЯГ ПОСТАВКИ

Перед початком монтажу перевірте вміст упаковки на комплектність.

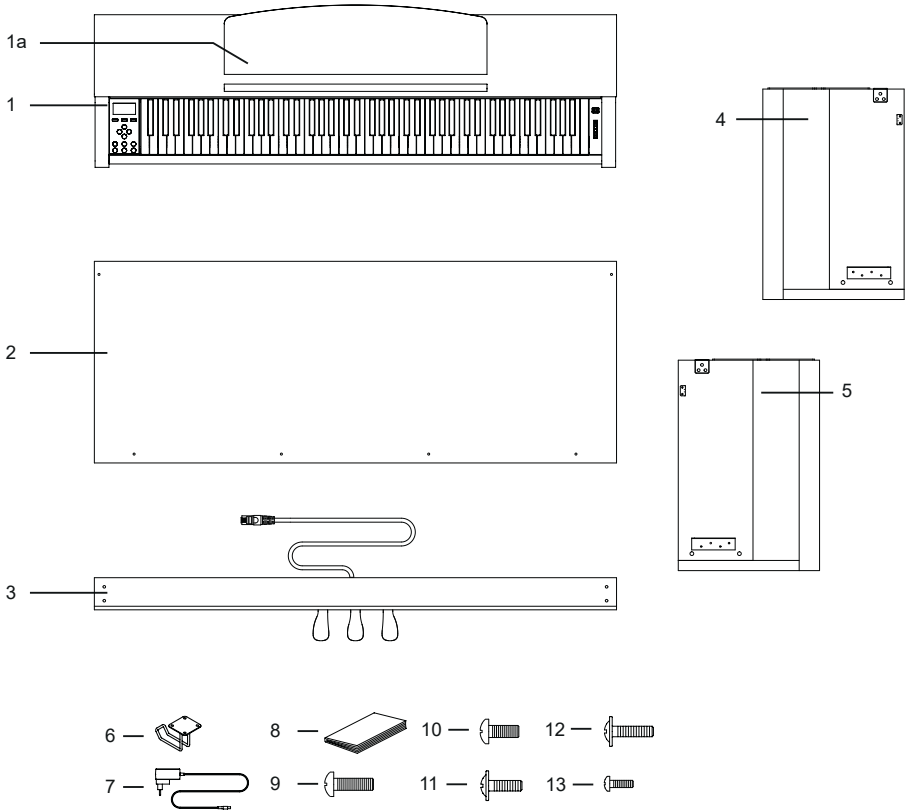

Пос	Призначення	Кількість
1	Консоль з клавіатурою та кришкою клавіатури	1
1a	Зберігання музики	1
2	Задня панель	1
3	Педальна дошка	1
4	Ліва бічна панель	1
5	Бічна панель права	1
6	Тримач для навушників	1
7	Блок живлення	1
8	Посібник із швидкого старту	1
9	Гвинт з хрестоподібною головкою М6 x 25	4
10	Гвинт з хрестоподібною головкою М6 x 16	4
11	Хрестоподібний гвинт з плоскою головкою М4 x 16	2
12	Хрестоподібний гвинт з плоскою головкою М4 x 20	4
13	Хрестоподібний гвинт М4 x 12	4

3.

ІНСТРУКЦІЯ З МОНТАЖУ

У цьому розділі ви дізнаєтеся, як правильно налаштувати цифрове піаніно.

Для збирання вам знадобляться такі інструменти:

- Хрестоподібна викрутка розміру 2
- Інша людина



ПРИМІТКА

Не затягуйте хрестоподібні гвинти, доки всі частини цифрового піаніно не будуть попередньо зібрані і вирівняні.

Щоб зібрати нове цифрове піаніно:

1. з'єднайте педальну панель (3) з бічними панелями (4 і 5). Для цього використовуйте гвинти з хрестоподібним перетином (9).
2. потім прикріпіть задню панель (2) до педалборду за допомогою 4 гвинтів з плоскою головкою (12) і двох гвинтів (11) до бічних панелей.

4 Після цього можна встановити консоль (1) зверху. Переконайтеся, що консоль правильно розміщена на металевих кронштейнах бічних панелей. Потім консоль потрібно прикрутити на місце знизу за допомогою 4 гвинтів з хрестоподібними наконечниками (10).

5) Вирівняйте цифрове піаніно і затягніть усі гвинти.

6 Нарешті, закріпіть тримач для навушників на нижній стороні консолі. Для цього використовуйте 4 гвинти (14), що залишилися.

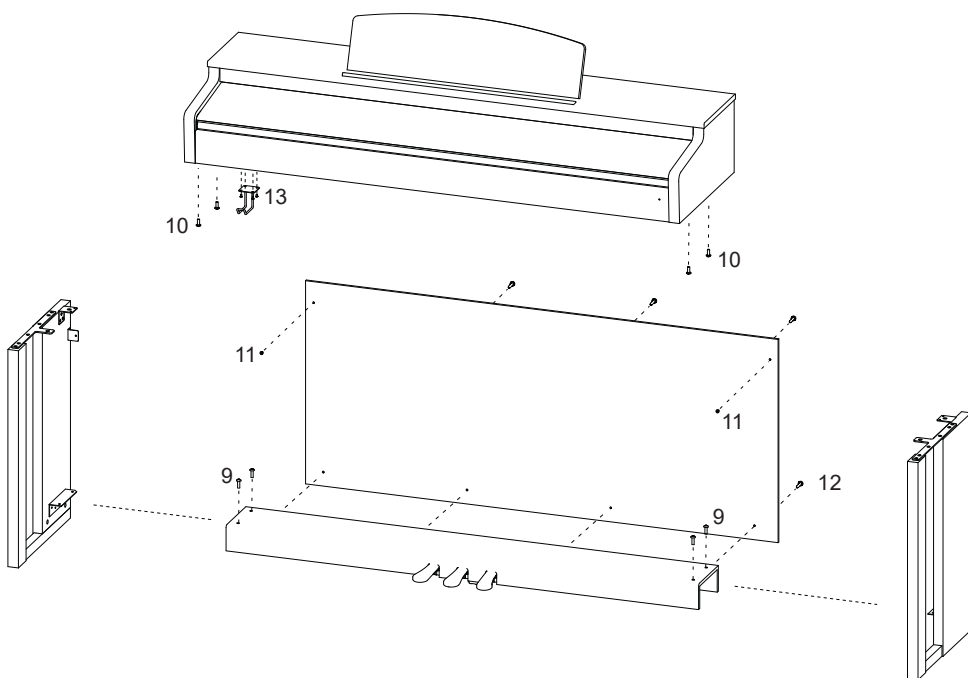

6. підключіть кабель педалі та блок живлення до роз'ємів на задній панелі консолі (1).

7 Налаштувати музичний відпочинок.

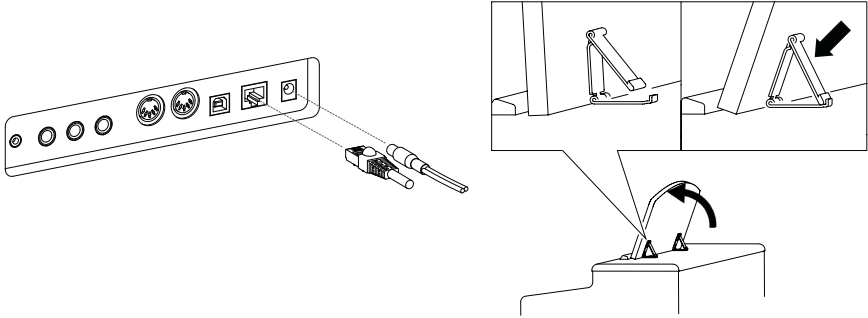

ПОПЕРЕДЖЕННЯ

ВІДКРИТТЯ КРИШКИ КЛАВІАТУРИ

Будь ласка, завжди відкривайте кришку клавіатури обома руками.

Відкрийте кришку клавіатури, як показано на малюнку. Закрийте її у зворотному порядку.

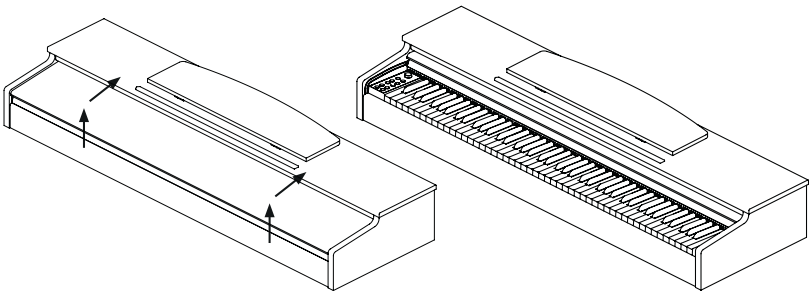

ПРИМІТКА

ВИКОРИСТАННЯ З ПІДСТАВКОЮ ДЛЯ КЛАВІАТУРИ

Цифрове піаніно можна також використовувати на підставці для клавіатури (не входить до комплекту) без консолі, що додається. Переконайтеся, що підставка стійка, і встановіть цифрове піаніно в центрі. По можливості, підставка не повинна закривати динаміки на нижній стороні фортепіано. На нижній стороні консолі є гніздо 6,3 мм для підключення наявної у продажу педалі сустейна/демпфера. Це гніздо позначено як Sustain.

4.

ПЕРШІ КРОКИ

У цьому розділі ми познайомимо вас з елементами керування цифрового піаніно.

4.1

ЕЛЕМЕНТИ КЕРУВАННЯ ЦИФРОВОГО ПІАНІНО

Цифрове піаніно GEWA має наступні елементи керування:

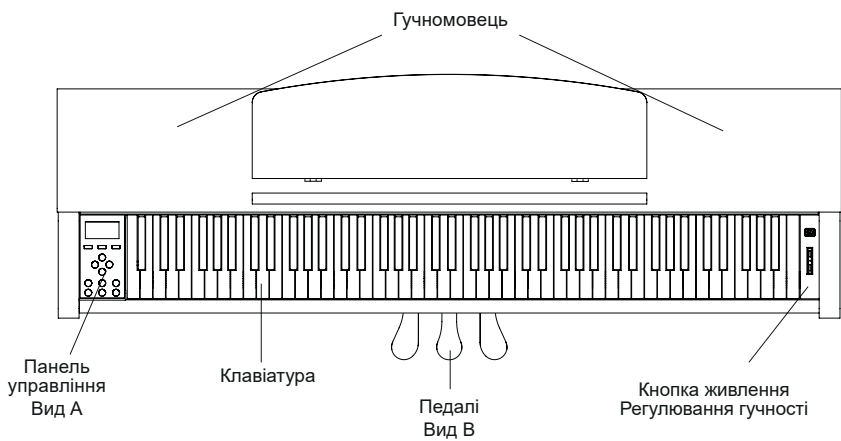

4.2 КНОПКИ ТА ПЕДАЛІ КЕРУВАННЯ

Вид А

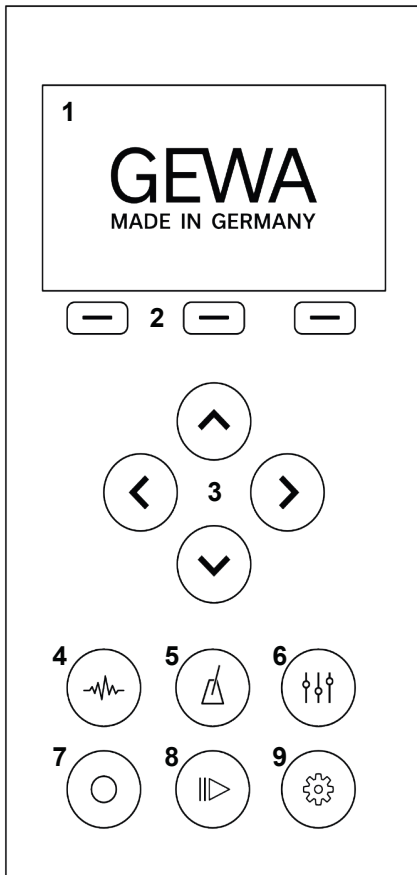

1 - Дисплей

Показує інформацію про зроблені налаштування.

2 - Програмні кнопки

Це дозволяє викликати функції, призначені на дисплеї.

3 - Клавіші керування курсором

Тут ви можете переглянути відповідні функції та виконати налаштування.

4 - Вибір звуку

Виберіть різні звуки для цифрового піаніно.

5 - Метроном

Відкрийте метроном

6 - Налаштування еквайзера

Відрегулюйте звучання вашого інструмента.

7 - Запис

Відкрийте підменю запису

8 - Гравець

Відкрийте підменю програвача.

9 - Налаштування

Зробіть налаштування на вашому інструменті.

Педаль Forte (права)

Коли натискається педаль форте або сустейн акустичного рояля, всі демпфери на струнах піднімаються. Це означає, що всі зіграні ноти продовжують звучати навіть після того, як клавіші відпускаються.

Крім того, струни незіграних нот також можуть вільно вібрувати, так що їх резонансні частоти стимулюються. Це призводить до більш повного звучання. За допомогою педалі піаніно GEWA також можлива гра на половині педалі. У цьому випадку імітовані демпфери лише злегка піднімаються, а зіграні ноти затухають швидше, ніж при повному натисканні на педаль.

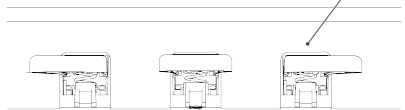

Педаль sostenuto (по центру)

Педаль sostenuto виконує функцію, схожу на функцію педалі форте. Однак, витримуються лише ноти тих клавіш, які натиснуті в момент натискання на педаль. Всі інші ноти послаблюються як зазвичай.

Фортепіанна педаль (ліворуч)

Натискання на педаль piano або una corda імітує переміщення молоточків на кілька міліметрів вправо. Зміна положення молоточків призводить до іншого забарвлення тону і трохи м'якшого звучання.

4.3

ІГРОВІ СТОЛИ / З'ЄДНАННЯ / НИЖНЯ ЧАСТИНА

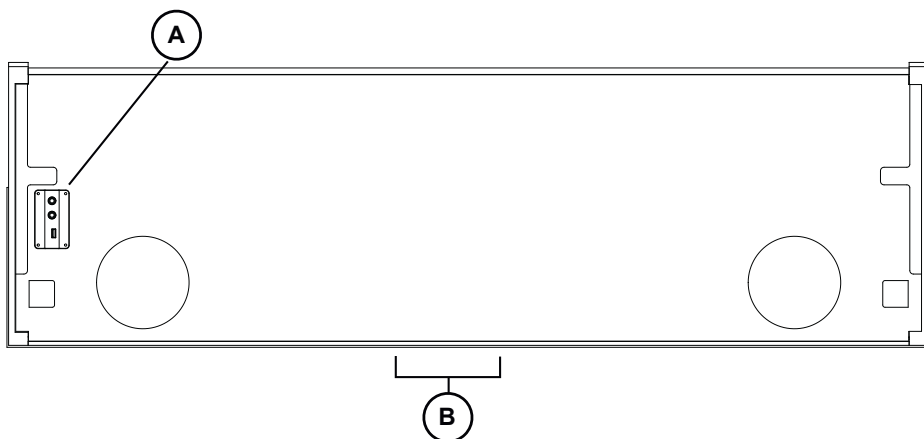

Вид А

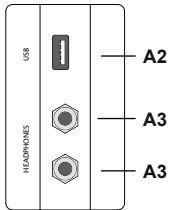

USB IN/OUT

Підключіть сюди флешку або інший USB-пристрій, якщо потрібно.

Виходи для навушників

Сюди можна підключити до двох навушників.

Вид В

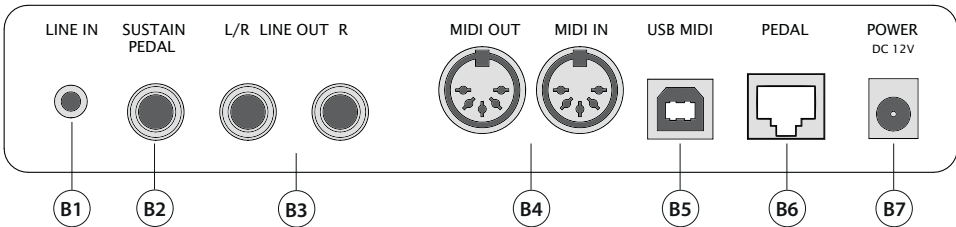

B1 LINE IN

Цей роз'єм 3,5 мм використовується для підключення зовнішніх звукових генераторів (наприклад, MP3-плеєрів).

B2 SUSTAIN PEDAL

Підключіть до консолі зовнішню педаль сустейна.

B3 LINE OUT

Це з'єднання розділене на лівий і правий стереоканали. Підключіть ці виходи до приймаючого пристрою (наприклад, підсилювача, записуючого пристрою, ...) за допомогою кабелю з роз'ємом 6,3 мм.

B4 MIDI IN / OUT

Підключіть сюди MIDI-пристрої, щоб використовувати MIDI-функції цифрового піаніно.

B5 USB MIDI

Використовуйте цей роз'єм для підключення цифрового піаніно до комп'ютера.

B6 PEDAL

Підключіть кабель педалі потрібного педального блоку сюди.

B7 ПІДКЛЮЧЕННЯ ДО МЕРЕЖІ

Підключіть мережевий адаптер (DC 12V 2.5A), що входить до комплекту поставки



5.

ВВЕДЕННЯ В ЕКСПЛУАТАЦІЮ

У цьому розділі ви дізнаєтеся, як правильно налаштувати цифрове піаніно.

5.1

ЕЛЕКТРОЖИВЛЕННЯ

Спочатку підключіть штекер мережевого адаптера в наступному порядку:

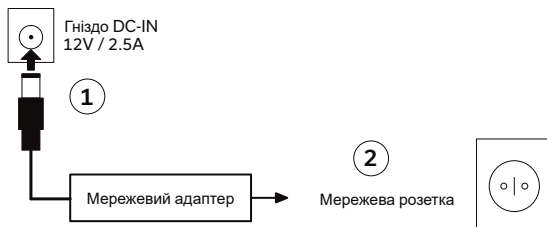

ПОПЕРЕДЖЕННЯ

Будь ласка, використовуйте тільки мережевий адаптер, що входить до комплекту постачання. Використання невідповідного адаптера може призвести до пошкодження приладу!



ПРИМІТКА

Щоб від'єднати мережевий адаптер, дійте у зворотному порядку. Перед від'єднанням мережевого кабелю переконайтеся, що прилад вимкнено.

МЕРЕЖЕВИЙ АДАПТЕР ЗІ ЗНІМНОЮ ВИЛКОЮ

Мережевий адаптер, що входить до комплекту постачання, має різні типи вилок. Їх можна замінити залежно від країни використання та наявних там розеток. Для цього виконайте наступні дії:

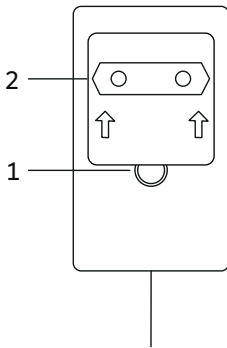

Натисніть кнопку блокування (1) і утримуйте її натиснутою. Тим часом посуňte адаптерну пластину (2) вгору, щоб вийняти її з блоку живлення.

Щоб використовувати іншу адаптерну пластину, вставте її в штекер і натисніть на неї, доки не зафіксується кнопка блокування (1).

5.2

ПІДКЛЮЧИТИ ПЕДАЛЬ

Підключіть фортепіанну педаль, що входить до комплекту поставки, наступним чином:

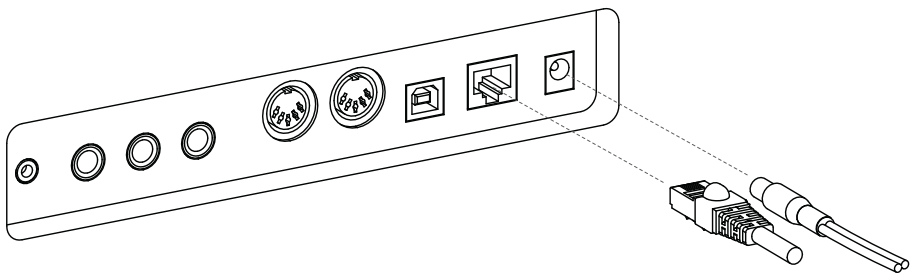

5.3

ВМИКАТИ ТА ВИМИКАТИ

1. Встановіть регулятор гучності на тихий режим (повзунок у нижньому положенні).
2. натисніть кнопку живлення на правій стороні інструмента.
3. натисніть і утримуйте кнопку живлення протягом 3 секунд, щоб вимкнути піаніно.

Тепер кнопка живлення повинна світитися постійно. Тепер ви можете встановити бажану гучність за допомогою регулятора гучності.

5.4

НАЛАШТУВАННЯ ГУЧНОСТІ

Гучність можна регулювати за допомогою регулятора гучності. Перемістіть регулятор гучності вгору, щоб збільшити гучність. Потягніть регулятор гучності вниз, щоб зменшити гучність.



РЕГУЛЮВАННЯ ГУЧНОСТІ

6.

ВИБІР ЗВУКІВ

Цифрове піаніно має 21 різновид звуків. Ці звуки віднесені до різних звукових категорій. У цій главі ви дізнаєтеся, як отримати доступ до окремих звуків.

6.1

ЗВУКОВІ КАТЕГОРІЇ ТА ЗВУКИ

Цифрове піаніно має п'ять різних звукових категорій. Ці категорії можна вибирати за допомогою кнопок зі стрілками "вгору" і "вниз". За допомогою кнопок зі стрілками "вліво" і "вправо" вибрати окремі звуки в межах вибраної категорії.

Категорія	Звук
Piano	Modern
Piano	Classic
Piano	Bright
Piano	Upright
Piano	Rock Gr.
Piano	Harpsi
E-Piano	E-Piano 1
E-Piano	E-Piano 2
E-Piano	E-Piano 3
E-Piano	E-Piano 4
Strings and Choir	Strings
Strings and Choir	Choir
Strings and Choir	Synt Str
Strings and Choir	Synt Pad
Organ	Organ 1
Organ	Organ 2
Organ	Organ 3
Others	Guitar
Others	Clavi
Others	Vibra
Others	Accord

7

МЕТРОНОМ

Цифрове піаніно має вбудований метроном, який допоможе вам знайти і тримати потрібний ритм під час гри.

Метроном має 7 часових сигнатур і регулюється в діапазоні від 32 до 250 ударів на хвилину.

УВІМКНЕННЯ / ВИМКНЕННЯ

Натисніть кнопку метронома, щоб відкрити меню метронома. Кнопка метронома підсвічується. Щоб запустити метроном, натисніть функціональну кнопку F3 - "Пуск". Щоб зупинити метроном, натисніть кнопку F3 ще раз.

ЗМІНА ШВИДКОСТІ

За допомогою клавіш управління курсором регулюйте швидкість метронома. Кнопками вліво/вправо виберіть відповідну цифру. Ви можете збільшити або зменшити значення на одну цифру за допомогою клавіш керування курсором вгору/вниз.

ЗМІНИТИ ТИП

Щоб змінити підпис часу, натискайте праву клавішу курсору, доки не виберете потрібний підпис часу. Для перемикання між різними часовими сигнатурами використовуйте клавіші керування курсором вгору/вниз.

8

BLUETOOTH AUDIO / MIDI



MIDI

Bluetooth MIDI

За допомогою функції Bluetooth MIDI цифрове піаніно GEWA можна підключати до різних навчальних програм або DAW (цифрових аудіо робочих станцій, наприклад, Logic Pro або Studio One).

Інтерфейс Bluetooth MIDI завжди активний, і ви можете підключитися до цифрового піаніно в будь-який момент. При пошуку мобільного пристрою MIDI-інтерфейс відображається як:

GEWA Mid

Дотримуйтесь інструкцій вашого MIDI-програми, щоб підключити фортепіано.



Код сполучення
4392

АУДІО Bluetooth

На додаток до MIDI-інтерфейсу Bluetooth цифрове піаніно GEWA має функцію Bluetooth-аудіо. Щоб активувати функцію Bluetooth-аудіо, виконайте наступні дії:

Натисніть кнопку "Settings" для доступу до налаштувань.

Натисніть другу функціональну кнопку, щоб перевести піаніно в режим сполучення.

Тепер піаніно перебуває в режимі сполучення і очікує на підключення зовнішніх пристроїв. PIN-код Bluetooth: 4392

Після успішного з'єднання ви можете відтворювати аудіофайли з кінцевого пристрою на піаніно через аудіоінтерфейс Bluetooth.

9.

ДОДАТОК ДЛЯ ДИСТАНЦІЙНОГО КЕРУВАННЯ ПІАНІНО

Цифрове піаніно GEWA можна підключити до смартфона через Bluetooth. На додаток до стандартної функції через аудіо- та MIDI-інтерфейс Bluetooth можна також виконувати додаткові налаштування за допомогою програми GEWA Piano Remote.

Ця програма доступна для більшості пристроїв на базі Android і iOS.

Щоб завантажити, просто знайдіть "GEWA Piano Remote" в магазині додатків або відвідайте наш веб-сайт: www.gewakeys.com для отримання додаткової інформації.



Пульт дистанційного керування GEWA Piano Remote в Google Play



Пульт дистанційного керування GEWA Piano Remote в Apple App Store

9.1

ПІДКЛЮЧИТИ ДОДАТОК

Додаток GEWA Piano Remote надає безліч додаткових можливостей налаштування. Наприклад, створення улюблених звуків, ефектів, звукових комбінацій, програвач уривків, функції запису демонстраційних пісень або доступ до віртуального піаніста. Повний опис функцій можна знайти на сайті www.gewakeys.com.

Щоб встановити з'єднання з фортепіано GEWA, виконайте наступні дії:

1. переконайтеся, що Bluetooth на вашому піаніно увімкнено.
2. запустіть програму GEWA Piano Remote App і виконайте пошук пристроїв.
3. натисніть на пристрій GEWA, щоб встановити з'єднання.



ПРИМІТКА

Для пошуку Bluetooth MIDI-пристроїв поблизу ОС Android потрібен доступ до вашого місцезнаходження. Будь ласка, увімкніть доступ до місцезнаходження під час пошуку. Додаток GEWA Piano Remote не зберігає жодних даних користувача і НЕ передає їх третім особам.

10.

УЛЮБЛЕНІ ЗВУКИ

Цифрове піаніно GEWA має 6 улюблених звуків. Ви можете вільно визначити їх у додатку GEWA Piano Remote App і викликати їх у будь-який момент за допомогою інструмента.

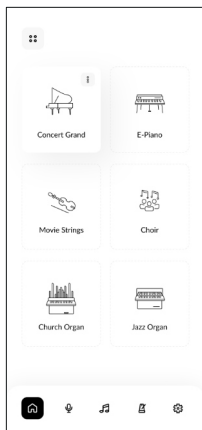

Праворуч ви побачите стартовий екран програми GEWA Piano Remote. Він містить 6 плиток із символом "+" у центрі.

Натисніть на символ "+", щоб створити новий улюблений звук. Для кожного обраного звуку доступні наступні параметри налаштування:

- Назва
- Звук (виберіть тут ваш улюблений звук)
- Ефект (наприклад, хорус, тремоло тощо)
- Реверберація (визначте реверберацію вашого звуку)
- Метроном

10.1

ВИБРАТИ УЛЮБЛЕНІ ЗВУКИ

Улюблені звуки автоматично синхронізуються з вашим піаніно і зберігаються в ньому. Таким чином, ви можете викликати ці налаштування в будь-який час, навіть без з'єднання з додатком.

Щоб вибрати улюблені звуки, прокрутіть категорії звуків, поки не дійдете до категорії "Вибране". Тут ви знайдете 6 улюблених звуків вашого UP540.

11.

ТЕХНІЧНІ ДАНІ

Ім'я	Особливість
Розміри Ш x Г x В (з встановленою музичною стійкою) в см	142x44x85 (102)
Вага	53,5 kg
Енергоспоживання Експлуатація	Макс. 75 Вт
Клавіатура	88 клавіш, клавіатура Ivory Touch Pro, молоточок Graded Hammer
Динаміка дотику	6 налаштувань (М'який 1, М'який 2, Середній, Жорсткий 1, Жорсткий 2 і Постійний)
Педалі	Демпфер, sostenuto і фортепіанна педаль
Джерело звуку	Музичні семпли GEWA з 4-кратним стереошаром
Поліфонія	256
Кількість інтегрованих звуків	21
Номінальна потужність підсилювача RMS	2x30W
Гучномовець	2-смугова система (2 твітери, 2 мідбасові динаміки)
Функція запису	Вбудований 2-доріжковий рекордер + запис WAV через USB
Формат запису	Стандартний MIDI-файл / .WAV-аудіо
З'єднання	Роз'єм для підключення до мережі MIDI вхід MIDI Out LINE In LINE Out 2x гніздо для навушників (роз'єм 6,3 мм) USB тип A USB тип B Педаль сустейна

Manufacturer:

GEWA music GmbH

Oelsnitzer Str. 58

08626 Adorf

GERMANY

www.gewamusic.com

Version 1.0

Date: 02.07.2025

GEWA
K E Y S

Errors and omissions
excepted.